

Najširší sortiment, služby, garancia a predajná sieť.

STROJE & NÁRADIE ZÁHRADNÁ TECHNIKA



KATALÓG 2013 A

KATALÓG ZADARMO PLATNOSŤ OD 15. 3. 2013

Nová rada
elektronáradia

FERM 2.0

Rozšírený
sortiment
**záhradnej
techniky**

Predĺžená
**záruka WORX
3 roky**

77 NOVINIEK



INOVÁCIA FERM 2.0

Sťahujte videá cez QR kódy.

PROMA

FERM

TELWIN

WORX
PROFESSIONAL

WALBRAC

compro

H&N T&N
PROFESSIONAL TOOLS

Beta

www.promask.sk

Vážení obchodní priatelia,

práve sa Vám dostáva do rúk aktuálny produktový katalóg spoločnosti PROMA SK. V novom katalógu nájdete celý rad noviniek, inovácií a komfortných užívateľských vylepšení. Katalóg najnovšie obsahuje aj QR kódy, na základe ktorých si môžete prezrieť naše produktové videá.

Naša spoločnosť ponúka najrozsiahlejší dodávateľský program elektrického ručného náradia, stacionárnych strojov, strojov na obrábanie kovov i dreva, zariadení a strojov do záhrady a pre domácnosť. Sme tiež exkluzívnym dodávateľom renomovaných celosvetovo uznávaných značiek, ktoré úspešne zastupujeme už niekoľko rokov.

Optimálny pomer ceny a výkonu spolu s vysokou kvalitou predurčuje naše stroje a náradie nielen do domácich či remesníckych dielní, ale aj pre celý rad profesionálnych užívateľov - pre úseky opravárstva a údržby podnikov, pre kovobrábacie a drevoobrábacie prevádzky. Vzhľadom na rozmanitosť a rozsiahlosť dodávaného sortimentu sme schopní pokryť potreby našich zákazníkov, ako pri dovybavení existujúcich prevádzok, tak pri zariaďovaní úplne nových dielní. Vďaka bohatým skúsenostiam z odboru strojárstva ponúkame investičné dodávky strojného parku nielen do výrobných celkov, ale aj do školských a učňovských zariadení.

Záruka kvality strojov je garantovaná u vybraných značiek predĺženou záručnou dobou 3 roky. Využite preto plnú záruku bez skrytých príplatkov. V oblasti služieb sú Vám k dispozícii kvalitné poradenské služby a záručný aj pozáručný servis.

Spoločnosť PROMA SK je držiteľom certifikátu riadenia systému manažérstva kvality STN EN ISO 9001:2008. Tento integrovaný systém riadenia kvality deklaruje, že všetky činnosti spoločnosti sú vykonávané v súlade s medzinárodné uznávanými normami.

Naša ponuka je dostupná pre každého. Akýkoľvek výrobok môžete zakúpiť v rozsiahlej sieti našich vyškolených distribútorov, teda u predajcov náradia a v železiarstvách, alebo využijte možnosť zaslania výrobku poštou. Pri výbere využijte všetky informácie uvedené v katalógu.

Pevne veríme, že Vás široká ponuka strojov a služieb v tomto katalógu zaujme a nájdete v ňom potrebné riešenie pri nákupe požadovaného stroja alebo elektrického náradia. Plnú spokojnosť pri práci Vám praje Roman Valúch, konateľ spoločnosti

Pri nákupe elektrického náradia a strojov starostlivo zvážte, pre aké účely bude výrobok využívaný a ako bude zaťažovaný:



Náradie rady hobby je konštruované s ohľadom na jeho úžitkovú hodnotu. Je určené predovšetkým do domácností pre bežné použitie. Pri jeho výrobe sú používané dostupné materiály. Aj napriek tomu je pred uvedením na trh testované a homologované v súlade s platnými predpismi a normami. Nenároční užívatelia ocenia najmä priaznivú cenu.



Ak hľadáte kvalitný výrobok v dostupnej cenovej hladine, potom práve pre vás sú určené výrobky označované ako semi-profi. Atraktívne a hlavne funkčne dobre prepracovaný dizajn, vhodne zvolenej pohonnej jednotky a použité materiály predurčujú takto označené ručné elektrické náradie pre stredne náročnú prácu.



Výrobky označované ako profi sú primárne určené remeselníkom a náročným užívateľom. Starostlivo vybrané materiály vysokej kvality, prepracovaná konštrukcia a dizajn to sú hlavné znaky náradia určeného do náročných prevádzok s vysokou záťažou. Ak vyžadujete tú najvyššiu kvalitu a nechcete robiť kompromisy pri výbere, potom táto séria je určená práve pre vás.



ISO 9001



DOPRAVA



MONTÁŽ



LEASEING



SERVIS
ZÁRUČNÝ A POZÁRUČNÝ

Technické parametre, vybavenia a ceny sú len informatívne a môžu sa bez predchádzajúceho upozornenia meniť. Informácie v tomto katalógu vychádzajú z obchodných zvyklostí, udržiavaných v tomto obchodnom odvetví v minulom období. Pre ľahšiu orientáciu v katalógu, zostali zachované najmä názvy výrobkov a objednávacie čísla, to uľahčí spotrebiteľovi prácu s katalógom.

Elektrické a aku náradie

Teplovzdušné a tavné pištole, spájkovačky	6
Plynová spájkovačka, Uhlové brúsky	7
Uhlové brúsky	8
Uhlové brúsky, leštička, rozbrusovačka, sklonomer	9
Rezné a brusne kotúče, kefy	10
Delta brúska, vibračné brúsky	11
Vibračné brúsky, excentrické brúsky	12
Excentrické brúsky, pásové brúsky, elektrický pilník	13
Priama brúska, príslušenstvo, pilky	14
Priamočiare pilky, píly chvostovky	15
Pilky chvostovky, okružné pilky	16
Okružná píla, kompaktné zanorovacie píly	17
Frézka na lamely, stolná kotúčová píla, pokos. pilky	18
Pokosové pilky, horné frézky	19
Stolíky pre hornú frézku, sady fréz, elektr. hoblíky	20
Hoblíky s falcovaním, Multiobrážka, Sonicrafter	21
Sonicrafter, príslušenstvo, aku skrutkovač	22
Aku skrutkovač, aku vrtáčky	23
Aku vrtáčky s brzdou	24
Aku vrtáčky, aku ťahovák, aku vrtacie kladivo	25
Aku búracie kladivo, príklepové vrtáčky	26
Elektrické vrtáčky s príklepom	27
Príslušenstvo k vrtáčkam	28
Príslušenstvo k vrtáčkam, vrtacie a búracie kladivá	29
Vrtacie a demolačné kladivá, drážkovacie frézy	30
Rezačky, miešadlo, dvojkotúčové brúsky	31
Dvojkotúčové brúsky	32

Dielňa, garáž

Kompresory	34
Striekacie pištole a prísl. ku kompresorom	36
Priemyselné vysávače, tlakové myčky	38
Hydraulické zdvíhaky	39
Lanové navijáky, manipulačná technika, ohrievače	40
Manipulačná technika, elektrocentrály	41
Gola sady, sady náradia	42

Záhradná technika

Elektrické strunové kosačky, nožnice	46
Reťazové píly, ostríčka reťazí, aku nožnice na živý plot	47
Krovinorezy, motorový vrták	48
Aku a motorové kosačky na trávu s pojazdom	49
Záhradný drvič, vysávač, robotická kosačka	50
Štiepačky na drevo	51
Snehové frézy	52

Tvarovacie stroje

Pákové nožnice, ohýbačky, závitorez	54
Ohýbačka, zakružovačka, trojkombinácia	55
Pákové nožnice, lisy	56

Zváračacia technika a nabíjacie zdroje

MMA transformátory, MMA inventory	58
Zváračacie zariadenie MIG - MAG	59
Zváračacie zariadenie DIGITAL MIG, TIG	61
Inventory TIG, plazmové inventory	62
Príslušenstvo, nabíjacie zdroje - rozdelenie	64
Nabíjacie zdroje	65
Nabíjacie zdroje so štartovaním	66

Drevoobrábacie stroje

Kombi brúsky	70
Dlabačky, stolárske zvierky	72
Hoblňovačky s preťahom	73
Kotúčové a formátovacie píly	74
Pílové kotúče	77
Stolárske frézky	78
Drevoobrábacie kombinácie	79
Pásové píly na drevo	80
Odsávače prachu	81
Sústruhy na drevo, sada dlát, hoblice	82

Kovoobrábacie stroje

Pásové píly na kov	84
Radiálne vrtáčky	89
Sukovacie, stolové a stĺpové vrtáčky	90
Stolné a stĺpové vrtáčky	91
Priemyselná vrtáčka a závitorez	92
Strojné vrtáčky s autopusovom	93
Zrážkačka hrán, univerzálne frézky	94
Univerzálne frézky	95
Nástrojárska frézka	99
Univerzálna frézka	100
Kombi sústruhy	101
Stolné a univerzálne sústruhy	103
Univerzálne sústruhy s dig. odmeriavaním	106
Brúsky na plocho	114
Brúska na guľato	115
Ostričky nástrojov	116
Frekvenčné meniče a oporné stojany	117
Príslušenstvo	118

Meracia technika

Digitálny sklonomer, výškomer, odchýlkomer, magnetické stojany	123
Posuvné meradlá, hlbkomer, sada meradiel, mikrometre, Johansonky	124



FERM®

POWER SINCE 1965



INOVÁCIA
FERM 2.0

Zvýšená tvrdosť ozubení na HRC 50-55 pre dlhšiu životnosť

Tolerancia vôle ozubení bola zmenšená na minimum pre tichší chod

Uhlíková brúška
AGM1043



3 m dlhý privodný kábel

Indikácia napätia + signalizácia pre výmenu uhlíkových kef. Prevencia poškodenia stroja.

Kvalitné uhlíkové kefy s dlhou životnosťou a lepšími výsledkami EMC

Zosilnená vrstva izolácie na vnútornom vnutí statora aj rotora pre dlhšiu životnosť

Použitie kvalitných ložísk pre prácu bez vibrácií

Použitie robustného krytu kotúča pre vyššiu bezpečnosť

INOVÁCIA, FUNKČNÝ DESIGN

FERM je obľúbená a žiadaná značka elektrického a akumulátorového náradia určeného pre široké spektrum použitia v triede hobby. Dynamika, sila, premyslené inovácie výrobkov a chuť neustále niečo zlepšovať - to je charakteristika nielen tejto medzinárodnej značky **FERM**, ale aj jeho holandského výrobcu **FERM Corporate - FERM BV**, ktorý už od roku 1965 zaujíma popredné miesto na trhu (remeselníkov a domácich majstrov). Vyskúšajte nový rad výrobkov **FERM POWER 2.0** a **FERM REGULAR** u ktorých objavíte nový interaktívny dizajn, nové komfortné užívateľské vlastnosti a integrované QR kódy na obaloch, ktoré ponúkajú všetky informácie, ktoré potrebujete.

PRODUKTOVÉ VIDEOÁ

Píla chvostovka
RSM1015



Frézka na lamely
BJM1001



Pásová brúška
BSM1021



Aku vřtačka s brzdou
CDM1086



Elektrický pilník
EFM1001



Tepl vzdušná pištoľ
HAM1014



Lupienková píla
JSM1014



Horná frézka
PRM1015



Vibračná brúška
PSM1013



N, KVALITNÉ KOMPONENTY



Tým, že jednoducho naskenujete QR kódy, získate priamy prístup k informáciám o produkte.

Všetky produktové videá nájdete na www.youtube.com/promaskzvolen

FERM 2.0



VOL'BA PROFI VÝZBROJE



Naše náradie je koncipované pre prácu, s charakteristickými znakmi reálneho sveta. Pretože sme inovatívna značka, chceme získať vašu dôveru efektivitou, spoľahlivosťou a výkonom vyšším, ako je Vaše očakávanie. Worx Professional náradie je najlepšou voľbou profesionálnej výzbroje v odbore.

WORX Germany je medzinárodný výrobca elektrického a aku náradia pre profesionálne využitie. Náradie WORX Professional je navrhnuté pre každodennú prácu náročných používateľov. Navrhuje sa v amerických vývojových laboratóriách v spolupráci s talianskymi dizajnérmi, je zostavené z komponentov s vysokou životnosťou a zabalené v odolnom, praktickom a atraktívnom kufrí. Vyskúšajte jedinečnú ergonómiu plne vyhovujúcu potrebám ľudskej ruky a pracovného pohodlia spolu s technológiou použitou pri konštrukcii náradia, ktoré sú vždy výhodou pre Vás - antivibračné rukoväte, prachotesné ložiská a vypínače, rozmanité kapacity a výkony napájacích zdrojov alebo jednoduchá výmena nástrojov bez použitia kľúča a mnoho ďalších. Náradie WORX Professional sa nezľakne žiadnej práce.

PREDĹŽENÁ
ZARUKA
3 2+1 ROKY

Registrácia na webovom portáli
www.worxtools.sk

WORX
PROFESSIONAL

PROMA je už od roku 1997 značkou kvalitných drevoobrábачích a kovoobrábачích strojov. V posledných dvoch rokoch bol sortiment rozšírený aj o oblasť záhradnej techniky. Medzinárodne uznávaná značka získava ocenenie u odbornej verejnosti v odbore strojárstvo. V Českej aj v Slovenskej republike získava každoročne stovky nových užívateľov.

Obrábacie stroje značky PROMA sú vyrobené s rešpektom k požiadavkám zákazníkov na kvalitu a účelnosť. Konštrukčné úpravy a vylepšenia sú výsledkom vlastnej vývojovej činnosti. Použité materiály, prevedenie strojov a ich výroba spĺňajú všetky požiadavky technických noriem, kde veľký dôraz je kladený najmä na bezpečnosť, čo je potvrdené certifikátmi CE pre predaj na slovenskom trhu aj v zahraničí. Všetky stroje sú vyrábané v overených prevádzkach využívajúcich znalosti a skúsenosti z bohatej českej strojárnej histórie. Charakteristickými črtami strojov je ich tuhá konštrukcia, ktorá zabezpečuje ich stabilitu a dostatočnú kvalitu opracovania.

Optimálny pomer ceny a výkonu spolu s vysokou kvalitou predučuje stroje značky PROMA nielen do domácich či remeselníckych dielní, ale aj celý rad profesionálnych užívateľov - pre úseky opravárstva a údržby podnikov, pre kovoobrábacie a drevoobrábacie prevádzky. Vďaka širokému spektru sortimentu sú stroje vhodné ako do výrobných celkov tak aj do školských a učňovských zariadení. Záruka kvality strojov značky PROMA je garantovaná predĺženou záručnou dobou 3 roky.





Teplovzdušná pištoľ **HAM1012**

obj. číslo HAM1012 **26,60 €**

Príkion	2 000 W/230 V
Hmotnosť	1,6 kg
Poloha 1:	rychlosť vzduchu 300 l/min. teplota vzduchu 450 °C
Poloha 2:	rychlosť vzduchu 500 l/min. teplota vzduchu 600 °C

FHG-2000T

Zvláštne príslušenstvo:

Sada nástavcov
4 kusy



obj. číslo HAA1003 **4,40 €**



UNIKÁTNY DESIGN Power 2.0



Teplovzdušná pištoľ **HAM1014**

obj. číslo HAM1014 **39,90 €**

Príkion	2 000 W/230 V
Hmotnosť	1,6 kg
Poloha 1:	rychlosť vzduchu 300 l/min. teplota vzduchu 450 °C
Poloha 2:	rychlosť vzduchu 500 l/min. teplota vzduchu 600 °C

FHG-2000KN

Zvláštne príslušenstvo:

Sada nástavcov
4 kusy



obj. číslo HAA1003 **4,40 €**



UNIKÁTNY DESIGN Power 2.0



Teplovzdušná pištoľ **WU045**

obj. číslo 45000045 **70,90 €**

Príkion	2 000 W/230 V
Hmotnosť	0,8 kg
Poloha 1:	rychlosť, teplota vzduchu 300 l/min., 50 °C
Poloha 2:	rychlosť, teplota vzduchu 300 l/min., 350 °C
Poloha 3:	rychlosť, teplota vzduchu 500 l/min., 580 °C

Základné príslušenstvo:

redukujúci nástavec
rozširujúci nástavec
reflektorový nástavec
nástavec na ochranu skla
škrabka

VÝHODY: 3 stupne nastavenia teploty a prúdu vzduchu, systém kontroly konštantnej teploty, keramické jadro pre ochranu tepelných prvkov, ochrana proti prehriatiu



WORX PROFESSIONAL ESSENTIALS



Sada ele. spájkovačiek **SGM1001**

obj. číslo SGM1001 **35,60 €**

Trafo spájkovačka	100 W
Hrotová spájkovačka	30 W
Max. teplota hrotu	500 °C
Odsávačka cínu	
Držiak plošných spojov	
Lupa	
Hmotnosť	2,2 kg

FSK-100

Zvláštne príslušenstvo:

spájkovacie hroty (10 ks)
obj. číslo 60000100 **2,46 €**

spájkovací cín Ø 1 mm,
hmotnosť 200 g
obj. číslo 06009946 **9,90 €**

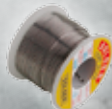

UNIKÁTNY DESIGN Power 2.0



Tavná pištoľ **GGM1002**

obj. číslo GGM1002 **13,40 €**

Príkion	16 W/230 V
Tavné patróny	11,2 x 100 mm
Tryska 2 ks	
Nastaviteľný stojan	
Hmotnosť	1 kg

FLK-16

Zvláštne príslušenstvo:

pre FLK-16 a FLK-620:
tavné patróny 11,2 x 100 mm (6 ks)
obj. číslo GGA1002 **1,65 €**



VÝHODY: lepenie a spájanie dreva, umelých hmôt, kartónu, skla, keramiky, kameňa, látok, korku, kože a kovov.



UNIKÁTNY DESIGN Power 2.0



Základné príslušenstvo:

Štandardný hrot, Diagonálny hrot (3 mm), Dlátový hrot (3,5 mm)
Horúci nôž, Teplotzdusná tryska, Odrážač, Kľúče

VÝHODY: nastaviteľná dĺžka a teplota plameňa, výmenné pracovné hroty, plniteľné plynom do zapalovača, spájkovanie elektrických spojov

Plynová spájkovačka **SGM1006**

obj. číslo SGM1006 **48,50 €**

Pracovná teplota 375 °C
Doba chodu na 1 plnenie 35 min.
Rôzne typy hrotov 6 ks
Plniteľné plynom do zapalovačov

FGSG-3114



ĎALŠIE
str. 10
PRÍSLUŠENSTVO



VÝHODY: 3 pozície rukoväte, aretácia vretena

Uhlová brúska **AGM1052**

obj. číslo AGM1052 **30,90 €**

Príkon 500 W/230 V
Otáčky 11 000/min.
Ø kotúča 115 mm
Oška M14
Aretácia vretena ÁNO
Dodávané bez kotúča ÁNO
Hmotnosť 1,5 kg

EBF-115/500



ĎALŠIE
str. 10
PRÍSLUŠENSTVO



VÝHODY: mäknená konštrukcia stroja, LED indikácia napájania a servisný interval výmeny uhlíkov

Uhlová brúska **AGM1042**

obj. číslo AGM1042 **43,90 €**

Príkon 750 W/230 V
Otáčky 11 000/min.
Ø kotúča 115 mm
Oška M14
Rukoväť polohovateľná ÁNO
Dodávané bez kotúča ÁNO
Hmotnosť 2,7 kg

FDAG-750



ĎALŠIE
str. 10
PRÍSLUŠENSTVO



VÝHODY: 3 pozície rukoväte, aretácia vretena

Uhlová brúska **AGM1053**

obj. číslo AGM1053 **37,90 €**

Príkon 880 W/230 V
Otáčky 11 000/min.
Ø kotúča 125 mm
Oška M14
Aretácia vretena ÁNO
Dodávané bez kotúča ÁNO
Hmotnosť 2,75 kg

EBF-125/880



ĎALŠIE
str. 10
PRÍSLUŠENSTVO



VÝHODY: mäknená konštrukcia stroja, LED indikácia napájania a servisný interval výmeny uhlíkov

Uhlová brúska **AGM1043**

obj. číslo AGM1043 **52,90 €**

Príkon 880 W/230 V
Otáčky 11 000/min.
Ø kotúča 125 mm
Oška M14
3 pozície rukoväte ÁNO
Aretácia vretena ÁNO
Dodávané bez kotúča ÁNO
Hmotnosť 2,75 kg

FDAG-880





Uholová brúška **AGM1041**

obj. číslo AGM1041 **52,90 €**

Príkion	1 050 W/230 V
Otáčky	11 000/min.
Ø kotúča	125 mm
Oska	M14
Aretácia vretena	ÁNO
Dodávané bez kotúča	ÁNO
Hmotnosť	3 kg

FAG-125/1050



VÝHODY: aretácia vretena a vypínača, tenká ergonomia, mäkká zadná rukoväť



UNIKÁTNY DESIGN Power 2.0



Uholová brúška **WU710**

obj. číslo 45000711 **96,20 €**

Príkion	710 W/230 V
Otáčky	12 000/min.
Ø kotúča	125 mm
Oska	M14
Antivibračná rukoväť	NIE
Dodávané bez kotúča	ÁNO
Hmotnosť	1,57 kg



VÝHODY: obojručný model, nastaviteľný ochranný kryt, štíhle telo brúsky prispôbené pre ľahké uchopenie, aretácia vretena



UNIKÁTNY DESIGN Power 2.0



Uholová brúška **WU722.1**

obj. číslo 45072201 **150,80 €**

Príkion	1 050 W/230 V
Otáčky	2 800 - 11 000/min.
Ø kotúča	125 mm
Oska	M14
Antivibračná rukoväť	ÁNO
Soft start	ÁNO
Speed control	ÁNO
Plynulá regulácia otáčok	ÁNO
Hmotnosť	1,7 kg



VÝHODY: obojručný model, nastaviteľný ochranný kryt, štíhle telo brúsky prispôbené pre ľahké uchopenie, aretácia vretena, **plynulá regulácia otáčok**



UNIKÁTNY DESIGN Power 2.0



Uholová brúška **AGM1054**

obj. číslo AGM1054 **74,90 €**

Príkion	2 000 W/230 V
Otáčky	6 000/min.
Ø kotúča	230 mm
Oska	M14
Aretácia vretena	ÁNO
Dodávané bez kotúča	ÁNO
Hmotnosť	5,75 kg

EBF-230/2000



VÝHODY: 3 pozície rukoväte, aretácia vretena



UNIKÁTNY DESIGN Power 2.0



Uholová brúška **AGM1029**

obj. číslo AGM1029 **99,90 €**

Príkion	2 000 W/230 V
Otáčky	6 000/min.
Ø kotúča	230 mm
Oska	M14
Aretácia vretena	ÁNO
Dodávané bez kotúča	ÁNO
Hmotnosť	5,7 kg

FDAG-2000



VÝHODY: tenká ergonomia pre optimálny pracovný komfort a bezpečnosť, mäkká zadná rukoväť



UNIKÁTNY DESIGN Power 2.0

PROFI

32-letá tradícia

WORX PROFESSIONAL BASIC



DALŠIE
str. 10
PRISLUŠENSTVO

VÝHODY: soft start, viac polôh rukoväte, nastaviteľný ochranný kryt, ergonomický tvar rukoväte, aretácia vretena, výmenné uhličky

Uholová brúška **WU743**

obj. číslo 45074300 **188,60 €**

Prikon	2 000 W/230 V
Otáčky	6 500/min.
Ø kotúča	230 mm
Oska	M14
Soft start	ÁNO
Dodávané bez kotúča	ÁNO
Hmotnosť	4,5 kg



PROFI

32-letá tradícia

WORX PROFESSIONAL BASIC



DALŠIE
str. 10
PRISLUŠENSTVO

VÝHODY: soft start, viac polôh rukoväte, nastaviteľný ochranný kryt, ergonomický tvar rukoväte, aretácia vretena, výmenné uhličky

Uholová brúška **WU745**

obj. číslo 45074500 **196,90 €**

Prikon	2 200 W/230 V
Otáčky	6 500/min.
Ø kotúča	230 mm
Oska	M14
Soft start	ÁNO
Dodávané bez kotúča	ÁNO
Hmotnosť	4,5 kg



SEMI-PROFI

32-letá tradícia

FERM Power 2.0

UNIKÁTNY DESIGN

Zvláštne príslušenstvo:
brúsny papier na suchý zips (Ø180)
zr. 40 obj. č. 60180040 **1,88 €**
zr. 80 obj. č. 60180080 **1,88 €**
zr. 120 obj. č. 60180120 **1,88 €**
sada leštiacich kotúčov (5ks)
2 ks vlna, 2 ks froté, 1 ks molitan
obj. č. AGA1023 **20,90 €**

Základné príslušenstvo:
kotúče:
1 ks vlna
1 ks froté
1 ks molitan

Elektrická leštička **AGM1037**

obj. číslo AGM1037 **88,70 €**

Prikon	1 400 W/230 V
Otáčky	0 - 3 200/min.
Ø kotúča	180 mm
Oska	M14
Aretácia vretena	ÁNO
Hmotnosť	5,2 kg
Dodávané v kufrí vrátane brúsneho plátna a textilnej leštiacej podložky	

FCP-180K



• plynulá regulácia otáčok

PROFI

32-letá tradícia

WORX PROFESSIONAL

Zvláštne príslušenstvo:
kotúč na oceľ
(350 x 3,5 x 25,4 cm)
obj. č. 60350250 **11,30 €**



VÝHODY: gumená horizontálna „D“ rukoväť, zverák s rýchloupínaním, aretácia vretena, kovová základňa, výmenné uhličky

Rozbrusovačka **WU760**

obj. číslo 45076000 **293,60 €**

Prikon	2 300 W/230 V
Otáčky	3 500/min.
Kotúč	355 x 25,4 mm
Max. prierez	štvorec 120 x 120 mm obdĺžnik 75 x 235 mm kruh 125 mm
Hmotnosť	18,5 kg



SEMI-PROFI

32-letá tradícia

PROMA



viac informácií
str. 123

Digitálny sklonomer **DS-1**

obj. číslo 25018000 **41,90 €**

Rozlíšenie	0,1°
Presnosť	± 0,1°
Rozsah merania	± 180,0° (0 - 360°)
Napájanie	3 V CR2032 Lithium
Prac. prúd	< 100 µA
Automat. vypnutie	5 min.
Hmotnosť	0,3 kg



Rezné kotúče

Parameter/typ											
Rozmer kotúča mm	115 x 1,0 x 22,2	115 x 1,6 x 22,2	125 x 1,0 x 22,2	125 x 1,6 x 22,2	150 x 1,6 x 22,2	115 x 2,0 x 22,2	125 x 2,0 x 22,2	150 x 2,0 x 22,2	180 x 2,0 x 22,2	230 x 2,0 x 22,2	
Materiál	oceľ, nerez	oceľ, nerez	oceľ, nerez	oceľ, nerez	oceľ, nerez	oceľ	oceľ	oceľ	oceľ	oceľ	
Typ	41	41	41	41	41	41	41	41	41	41	
Pripustné otáčky /min.	13 300	13 300	12 250	12 250	8 500	13 300	12 250	10 200	8 500	6 500	
Balenie ks	10	10	10	10	10	10	10	10	10	10	
Objednávacie číslo	60011510	60011516	60012510	60012516	60015016	60022520	60012520	60015020	60018020	60023020	
Cena/Balenie	7,70 €	8,10 €	8,75 €	9,60 €	12,50 €	7,80 €	8,20 €	8,80 €	9,70 €	12,60 €	



Brúsne kotúče

Parameter/typ					
Rozmer kotúča mm	115 x 6,0 x 22,2	125 x 6,0 x 22,2	150 x 6,0 x 22,2	180 x 6 x 22,2	230 x 6,0 x 22,2
Materiál	oceľ	oceľ	oceľ	oceľ	oceľ
Typ	27	27	27	27	27
Pripustné otáčky /min.	13 300	13 300	10 200	8 500	6 500
Balenie ks	5	5	5	5	5
Objednávacie číslo	60011565	60012565	60015065	60018065	60023065
Cena/Balenie	6,00 €	6,90 €	9,20 €	12,10 €	17,30 €

Lamelové kotúče

Parameter/typ												
Rozmer kotúča mm	115 x 22,2	115 x 22,2	115 x 22,2	115 x 22,2	125 x 22,2	125 x 22,2	125 x 22,2	125 x 22,2	150 x 22,2	150 x 22,2	150 x 22,2	150 x 22,2
Zrnitosť	40	60	80	120	40	60	80	120	40	60	80	120
Materiál	bavlna, zirkón	bavlna, zirkón	bavlna, zirkón	bavlna, zirkón	bavlna, zirkón	bavlna, zirkón	bavlna, zirkón	bavlna, zirkón	bavlna, zirkón	bavlna, zirkón	bavlna, zirkón	bavlna, zirkón
Typ	šikmý T29	šikmý T29	šikmý T29	šikmý T29	šikmý T29	šikmý T29	šikmý T29	šikmý T29	šikmý T29	šikmý T29	šikmý T29	šikmý T29
Pripustné otáčky /min.	13 300	13 300	13 300	13 300	12 250	12 250	12 250	12 250	10 200	10 200	10 200	10 200
Balenie ks	10	10	10	10	10	10	10	10	10	10	10	10
Objednávacie číslo	60011540	60011560	60011580	60115120	60012541	60012560	60012580	60125121	60015040	60015060	60015080	60150120
Cena/Balenie	19 €	19 €	19 €	19 €	22 €	22 €	22 €	22 €	33 €	33 €	33 €	33 €

Brúsne lamelové kotúče DIY sú určené pre univerzálne použitie v priemysle k dokončovacím operáciám pri opracovávaní všetkých kovových materiálov. Sú zložené z lamiel (100% bavlna) so zirkonkorundovým zrnom umoleženým rovnomerne na nosičoch z uwelej živice, vystužených skleneným vláknom.

Diamantový kotúč, ktorý dosahuje dobré rezné výkony prakticky na všetkých bežných stavebných materiáloch, určený pre drobných remeselníkov a kutilov. Vhodný najmä pre rezanie: betónu, tehál + ostatných stavebných materiálov, prírodného a umelého kameňa.

Rezanie za sucha i za mokra.

Diamantový kotúč s dobrým výkonom, určený pre drobných remeselníkov a kutilov. Vhodný najmä pre rezanie: kachličiek, keramickej dlažby, glazovanej keramiky a mramoru. Rezanie za sucha i za mokra.



Diamantové rezné kotúče segmentové

Parameter/typ					
Rozmer diamantu mm	2,0 x 7,0 x 31,0	2,0 x 7,0 x 31,0	2,0 x 7,0 x 31,0	2,0 x 7,0 x 33,0	2,0 x 7,0 x 38,0
Priemer kotúča mm	115	125	150	180	230
Hrúbka mm	1,2	1,3	1,4	1,5	1,7
Upínací otvor mm	22,20	22,20	22,20	22,20	22,20
Pripustné otáčky /min.	13 300	13 300	12 250	12 250	8 500
Balenie ks	1	1	1	1	1
Objednávacie číslo	60115000	60125000	60150000	60180000	60230000
Cena/Balenie	4,10 €	4,60 €	7,50 €	11,20 €	17,10 €

Diamantové rezné kotúče celobvodové

Parameter/typ					
Rozmer diamantu mm	1,5 x 7,0	1,5 x 7,0	2,0 x 7,0	2,2 x 7,0	2,4 x 7,0
Priemer kotúča mm	115	125	150	180	230
Hrúbka mm	1,0	1,0	1,2	1,3	1,3
Upínací otvor mm	22,20	22,20	22,20	22,20	22,20
Pripustné otáčky /min.	13 300	13 300	12 250	12 250	8 500
Balenie ks	1	1	1	1	1
Objednávacie číslo	60115100	60125100	60150100	60180101	60230100
Cena/Balenie	3,70 €	4,10 €	6,60 €	10,40 €	14,55 €

Kefy pre uhlovú brúsku

Parameter/typ			
Rozmer kefy mm	65	75	80
Materiál	zapletený drôt	vlnitý drôt	zapletený drôt
Typ	medzikruh	medzikruh	medzikruh
Pripustné otáčky /min.	11 000	11 000	11 000
Balenie ks	1	1	1
Objednávacie číslo	60017007	60017009	60017008
Cena/Balenie	2,92 €	2,92 €	3,13 €



**Zvláštne príslušenstvo:**

brúsný papier na suchý zips
 Δ90 mm
 zr. 40 obj. č. 62494040 **0,50 €**
 zr. 60 obj. č. 62494060 **0,50 €**
 zr. 80 obj. č. 62494080 **0,50 €**
 zr. 100 obj. č. 62494100 **0,50 €**
 zr. 120 obj. č. 62494120 **0,50 €**

Základné príslušenstvo:

6 ks brúsný papier na suchý zips
 zr. 80, nádstavec na odsávanie

Delta brúska **DSM1009**obj. číslo DSM1009 **35,20 €**

Príkion 280 W/230 V
 Pracovná plocha 90 x 90 x 90 mm
 Otáčky 6 000 - 10 000/min.
 Pripojenie na odsávanie prachu
 Plynulá regulácia
 Brúsný papier na suchý zips
 Hmotnosť 1,7 kg

FDS-280

• plynulá regulácia

**Zvláštne príslušenstvo:**

brúsný papier na suchý zips
 zr. 40 obj. č. 62200040 **0,70 €**
 zr. 60 obj. č. 62200060 **0,70 €**
 zr. 80 obj. č. 62200080 **0,70 €**
 zr. 100 obj. č. 62200100 **0,70 €**
 zr. 120 obj. č. 62200120 **0,70 €**

Základné príslušenstvo:

5 + 5 ks brúsný papier na suchý zips
 zr. 80, 120, vak na odsávanie

Delta brúska **PSM1013**obj. číslo PSM1013 **44,50 €**

Príkion 220 W/230 V
 Pracovná plocha 145 x 145 x 88 mm
 Otáčky 13 000/min.
 Pripojenie na odsávanie prachu
 Brúsný papier na suchý zips
 Hmotnosť 2,25 kg

FDS-220K

**Zvláštne príslušenstvo:**

brúsný papier 93 x 230 mm
 zr. 40 obj. č. 60093040 **0,42 €**
 zr. 60 obj. č. 60093060 **0,42 €**
 zr. 80 obj. č. 60093080 **0,33 €**
 zr. 100 obj. č. 60093100 **0,33 €**
 zr. 120 obj. č. 60093120 **0,33 €**

Vibračná brúska **PSM1026**obj. číslo PSM1026 **24,40 €**

Príkion 135 W/230 V
 Pracovná plocha 90 x 187 mm
 Otáčky 10 000/min.
 Pripojenie na odsávanie prachu
 Hmotnosť 1,3 kg

EBF-135

**Zvláštne príslušenstvo:**

brúsný papier 93 x 230 mm
 zr. 40 obj. č. 60093040 **0,42 €**
 zr. 60 obj. č. 60093060 **0,42 €**
 zr. 80 obj. č. 60093080 **0,33 €**
 zr. 100 obj. č. 60093100 **0,33 €**
 zr. 120 obj. č. 60093120 **0,33 €**
 brúsný papier na suchý zips
 8 dier, 93 x 190 mm
 zr. 40 obj. č. 60094040 **0,63 €**
 zr. 60 obj. č. 60094060 **0,58 €**
 zr. 80 obj. č. 60094080 **0,58 €**
 zr. 100 obj. č. 60094100 **0,50 €**
 zr. 120 obj. č. 60094120 **0,50 €**

Vibračná brúska **PSM1024**obj. číslo PSM1024 **52,30 €**

Príkion 180 W/230 V
 Otáčky 12 000/min.
 Pracovná plocha 90 x 187 mm
 Pripojenie na odsávanie prachu
 Brúsný papier na suchý zips
 Plast brúsna plocha
 Hmotnosť 1,6 kg

FDOS-180

Základné príslušenstvo: 5 + 5 ks brúsný papier na suchý zips zr. 80, 120, nádstavec na odsávanie prachu**Zvláštne príslušenstvo:**

brúsný papier
 6 dier, 115 x 140 mm
 zr. 40 obj. č. 60104040 **0,75 €**
 zr. 60 obj. č. 60104060 **0,75 €**
 zr. 80 obj. č. 60104080 **0,67 €**
 zr. 100 obj. č. 60104100 **0,67 €**
 zr. 120 obj. č. 60104120 **0,67 €**

VÝHODY: hliníková brúsna doska, odsávací vak, dvojzónová ergo rukoväť s mäkkým povrchom, brzda rotácie, kolískový prepínač s protiprachovým krytom

Vibračná brúska **WU645**obj. číslo 45064500 **104,60 €**

Príkion 240 W/230 V
 Otáčky 15 000/min
 Pracovná plocha 103 x 110 mm
 Krok vibrácie (zdvih) 1,6 mm
 Regulácia otáčok NIE
 Hmotnosť 1,2 kg



ALUMINIUM BASE



Vibračná brúška **WU641**

obj. číslo 45064100 **133,90 €**

Príkion 350 W/230 V
Pracovná plocha 113 x 225 mm
Otáčky 6 000 - 11 000/min
Krok vibrácie (zdvih) 2,4 mm
Odsávanie prachu
Plynulá regulácia
Hmotnosť 1,8 kg

Zvláštne príslušenstvo:

brúsky papier na suchý zips
8 dier, 115 x 230 mm
zr. 40 obj. č. 60280040 **0,83 €**
zr. 60 obj. č. 60280060 **0,83 €**
zr. 80 obj. č. 60280080 **0,75 €**
zr. 100 obj. č. 60280100 **0,75 €**
zr. 120 obj. č. 60280120 **0,75 €**

VÝHODY: hliníková brúsná doska, odsávací vak, dvojzónová ergonomická rukoviť s mäkkým povrchom, plynulá regulácia



Vibračná brúška **WU644**

obj. číslo 45064400 **125,60 €**

Príkion 300 W/230 V
Pracovná plocha 92 x 180 mm
Otáčky 6 000 - 12 000/min.
Krok vibrácie (zdvih) 2,4 mm
Odsávanie prachu
Plynulá regulácia
Hmotnosť 1,7 kg

Zvláštne príslušenstvo:

brúsky papier na suchý zips
8 dier, 93 x 182 mm
zr. 40 obj. č. 60930040 **0,83 €**
zr. 60 obj. č. 60930060 **0,83 €**
zr. 80 obj. č. 60930080 **0,75 €**
zr. 100 obj. č. 60930100 **0,75 €**
zr. 120 obj. č. 60930120 **0,75 €**

VÝHODY: hliníková brúsná doska, odsávací vak, dvojzónová ergonomická rukoviť s mäkkým povrchom, plynulá regulácia



Excentrická brúška **ESM1009**

obj. číslo ESM1009 **53,90 €**

Príkion 480 W/230 V
Pracovná plocha Ø125 mm
Otáčky 4 000 - 14 000/min.
Odsávanie prachu
Plynulá regulácia
Hmotnosť 2,45 kg

FROS-480

Zvláštne príslušenstvo:

brúsky papier na suchý zips
Ø 125 mm
zr. 40 obj. č. 60126040 **0,63 €**
zr. 60 obj. č. 60126060 **0,63 €**
zr. 80 obj. č. 60126080 **0,63 €**
zr. 100 obj. č. 60126100 **0,63 €**
zr. 120 obj. č. 60126120 **0,63 €**

Základné príslušenstvo:

6 ks brúsky papier na suchý zips
zr. 2 ks - 60, 2 ks - 80, 2 ks - 120,
nástavec na odsávanie prachu



Excentrická brúška **WU651**

obj. číslo 45165100 **209,60 €**

Príkion 300 W/230 V
Pracovná plocha Ø 125 mm
Otáčky 5 000 - 12 000/min.
Priemer kmitu 3 mm
Odsávanie prachu
Plynulá regulácia, Systém vibrafre
Hmotnosť 1,5 kg

JEDINEČNÁ NA TRHU

Zvláštne príslušenstvo:

brúsky papier na suchý zips
Ø 125 mm
zr. 40 obj. č. 60651040 **0,85 €**
zr. 60 obj. č. 60651060 **0,85 €**
zr. 80 obj. č. 60651080 **0,85 €**
zr. 100 obj. č. 60651100 **0,85 €**
zr. 120 obj. č. 60651120 **0,85 €**

VÝHODY:

brúsná doska so suchým zipsom, brzdza rotácie, odsávací cyklón box, ergonomická rukoviť s mäkkým povrchom, plynulá regulácia chodu



PATENTOVANÝ ANTIVIBRAČNÝ SYSTÉM
active cancelling technology™
vibrafree™

ODSTRÁNENIE VIBRÁCIÍ
OVPLYVŇUJE VÝZNAMNÝM
SPÔSOBOM ZDRAVIE OBSLUHY.
ZVÝŠENIE ÚČINNOSTI BRÚSENIA
AŽ O 50%.

UNIKÁTNY SYSTÉM SEPARÁCIE PRACHU

So systémom Positec Cyclonix
je čistý vzduch separovaný od
prachu cyklonovaním, bez filtra.

CDS™
CyclonicDust/airSeparator



PROFI

WORX PROFESSIONAL

Zvláštne príslušenstvo:

- brúsný papier na suchý zips
 Ø 125 mm
- zr. 40 obj. č. 60126040 **0,63 €**
 - zr. 60 obj. č. 60126060 **0,63 €**
 - zr. 80 obj. č. 60126080 **0,63 €**
 - zr. 100 obj. č. 60126100 **0,63 €**
 - zr. 120 obj. č. 60126120 **0,63 €**

VÝHODY: brúsná doska so suchým zipsom, prídavná nastaviteľná rukoväť, odsávací vak, ergonomická rukoväť s mäkkým povrchom, brzda rotácie, plynulá regulácia chodu

Excentrická brúška **WU652**

obj. číslo 45065200 **138,20 €**

- Príkion 450 W/230 V
- Pracovná plocha Ø 125 mm
- Otáčky 5 000 - 12 000/min.
- Priemer kmitu 5 mm
- Pripojenie na odsávanie prachu
- Hmotnosť 2,4 kg



HOBBY

FERM REGULAR

Zvláštne príslušenstvo:

- brúsný pás 75 x 533 mm
- zr. 40 obj. č. 60750040 **1,46 €**
 - zr. 60 obj. č. 60750060 **1,46 €**
 - zr. 80 obj. č. 60750080 **1,25 €**
 - zr. 100 obj. č. 60750100 **1,25 €**
 - zr. 120 obj. č. 60750120 **1,25 €**

Pásová brúška **BSM1023**

obj. číslo BSM1023 **58,80 €**

- Príkion 950 W/230 V
- Rýchlosť pásu 370 m/min.
- Rozmer brúsneho pásu 75 x 533 mm
- Pracovná plocha 75 x 135 mm
- Pripojenie na odsávanie prachu
- Hmotnosť 4,4 kg

EBF-950



- aretácia vypínača
- dodávané vrátane brúsneho pásu

SEMI PROFI

UNIKÁTNY DESIGN Power 2.0

Zvláštne príslušenstvo:

- brúsný pás 75 x 533 mm
- zr. 40 obj. č. 60750040 **1,46 €**
 - zr. 60 obj. č. 60750060 **1,46 €**
 - zr. 80 obj. č. 60750080 **1,25 €**
 - zr. 100 obj. č. 60750100 **1,25 €**
 - zr. 120 obj. č. 60750120 **1,25 €**

Základné príslušenstvo:
 3 ks brúsný papier na suchý zips
 zr. 60, 80, 120

Pásová brúška **BSM1021**

obj. číslo BSM1021 **105,90 €**

- Príkion 950 W/230 V
- Rýchlosť pásu 220-350 m/min.
- Rozmery brúsneho pásu 76 x 533 mm
- Pracovná plocha 76 x 135 mm
- Hmotnosť 4,8 kg
- Pripojenie na odsávanie prachu
- Jednoduchá a rýchla výmena pásu do 10 s

FDBS-950N



- možnosť uchytenia k pracovnej doske

PROFI

WORX PROFESSIONAL

Zvláštne príslušenstvo:

- brúsný pás 75 x 533 mm
- zr. 40 obj. č. 60750040 **1,46 €**
 - zr. 60 obj. č. 60750060 **1,46 €**
 - zr. 80 obj. č. 60750080 **1,25 €**
 - zr. 100 obj. č. 60750100 **1,25 €**
 - zr. 120 obj. č. 60750120 **1,25 €**

VÝHODY: hliníková brúsná doska, systém vycentrovania pásu, prídavná rukoväť, odsávací vak, ergonomická rukoväť s mäkkým povrchom, rýchla výmena pásu

Pásová brúška **WU663**

obj. číslo 45000663 **299,90 €**

- Príkion 1 050 W/230 V
- Rýchlosť pásu 450 m/min.
- Rozmery brúsneho pásu 76 x 533 mm
- Pracovná plocha 76 x 135 mm
- Pripojenie na odsávanie prachu
- Hmotnosť 4,5 kg



SEMI PROFI

UNIKÁTNY DESIGN Power 2.0

Zvláštne príslušenstvo:

- brúsný pás 8 x 455 mm
- set 2 ks G40, 3 ks G80, 3 ks G120
 obj. č. EFA1001 **8 €**
- brúsný pás 13 x 455 mm
- set 2 ks G40, 3 ks G80, 3 ks G120
 obj. č. EFA1002 **8,40 €**

Základné príslušenstvo:

- 2 ks brúsný pás zr. 40 - 8 mm
- 2 ks brúsný pás zr. 40 - 13 mm
- 2 ks brúsný pás zr. 80 - 8 mm
- 2 ks brúsný pás zr. 80 - 13 mm, 2 ks brúsný pás zr. 120 - 8 mm, 2 ks brúsný pás zr. 120 - 13 mm,
- 1 ks brúsne ramienko 8 mm, 1 ks brúsne ramienko 13 mm, 1 ks zalomené ramienko 13 mm, vak odsávania s nástavcom

Elektrický pilník **EFM1001**

obj. číslo EFM1001 **79,90 €**

- Príkion 400 W/230 V
- Rýchlosť pásu 1070 - 1650/min.
- Rozmery brúsneho pásu 455 x 8 (13) mm
- Hmotnosť 2,7 kg
- Vybavené tromi ramienkami pre rôzne použitie
- Pripojenie na odsávanie prachu

FEF-400





Priama brúska **CTM1010**

obj. číslo CTM1010 **39,90 €**

Príkion 160 W/230 V
 Otáčky 15 000 - 35 000/min.
 Upínací Ø 2,4 + 3,2 mm
 Hmotnosť 0,9 kg

FCT-160F



Základné príslušenstvo:
 40 ks príslušenstva, Stojan,
 Ohýbný hriadeľ



Sady príslušenstva **k priamym brúskam**

obj. číslo CTA1001

obj. číslo CTA1007

6,70 €

15,70 €

10 ks príslušenstva

100 ks príslušenstva

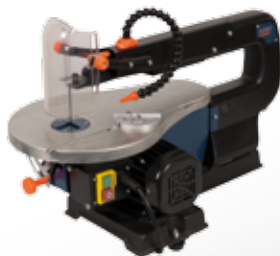

Lupienková píla **SSM1005**

obj. číslo SSM1005 **117,60 €**

Príkion 90 W/230 V
 Otáčky 1 440/min.
 Vyloženie ramena 400 mm
 Prierez 90° 40 mm
 Prierez 45° 10 mm
 Dodávané s pilovými listami a paralelným pravítkom
 Vybavené funkciou deflektor
 Hmotnosť 14,5 kg

FFZ-400R

Zvláštne príslušenstvo:
 pilové listy

10 z/1" 6 ks P28740
obj. č. 60430010 7,92 €
 15 z/1" 6 ks P28742
obj. č. 60430015 7,92 €
 25 z/1" 6 ks P28744
obj. č. 60430025 7,92 €

Základné príslušenstvo:
 10 ks pilové listy



Priamočiara píłka **JSM1022**

obj. číslo JSM1022 **37,90 €**

Príkion 570 W/230 V
 Počet kmitov 500 - 3 000/min.
 Max. prierez drevo 70 mm
 Max. prierez kov 10 mm
 Nastavenie uhla 0 - 45°
 Pripojenie na odsávanie prachu
 4 polohy predkmitu
 Hmotnosť 2 kg

EBF-570

Zvláštne príslušenstvo:
FJB-10
 profí 10 pilových listov
obj. č. JSA1002 8,90 €



Priamočiara píłka **JSM1014**

obj. číslo JSM1014 **61,90 €**

Príkion 710 W/230 V
 Počet kmitov 800 - 3 000/min.
 Max. prierez drevo 110 mm
 Nastavenie uhla 0 - 45°
 Pripojenie na odsávanie prachu
 4 polohy predkmitu
 Paralelné vodítko, hliníková základňa
 Hmotnosť 2,6 kg

FDSJ-710

Zvláštne príslušenstvo:
FJB-10
 profí 10 pilových listov
obj. č. JSA1002 8,90 €





Dodávané vrátane
3 pilových listov

VÝHODY: nastaviteľné polohy predkmitu, ergonomická rukoväť, vývod na odsávanie pilín, plynulá regulácia kmitov, aretácia spínača, hliníková doska, vodiace paralelné pravítko



Priamočiara píłka **WU463**

obj. číslo 45046300 **125,60 €**

Prikon	650 W/230 V
Počet kmitov	500 - 3 000/min.
Max. prierez	drevo 100 mm, kov 10 mm
Nastavenie uhla	0 - 45°
Pripojenie na odsávanie prachu	4 polohy predkmitu
Paralelné voditko	Paralelné voditko
Hmotnosť	2,5 kg



ALUMINIUM BASE



VÝHODY: nastaviteľné polohy predkmitu, ergonomická rukoväť, vývod na odsávanie pilín, plynulá regulácia kmitov, aretácia spínača, hliníková doska, vodiace paralelné pravítko



ALUMINIUM BASE



Dodávané vrátane
3 pilových listov

Priamočiara píłka **WU469**

obj. číslo 45046900 **196,90 €**

Prikon	600 W/230 V
Počet kmitov	800 - 2 800/min.
Max. prierez	drevo 90 mm, kov 10 mm
Zdvih	24 mm
Nastavenie uhla	0 - 45°
Pripojenie na odsávanie prachu	4 polohy predkmitu, Paralelné voditko
Hmotnosť	2,2 kg



VÝHŤAZ MEDZI KONKURENTMI - NAJNIŽŠÍ PROFIL NA TRHU



Zvláštne príslušenstvo:
9 pilových listov
obj. č. RSA1001 **10,90 €**



Píla chvostovka **RSM1017**

obj. číslo RSM1017 **61,90 €**

Prikon	710 W/230 V
Otáčky	0 - 2 500/min.
Max. prierez	drevo 115 mm
Max. prierez	plast 115 mm
Max. prierez	kov 5 mm
Pohyb pilového listu	20 mm
Hmotnosť	3 kg

EBF-710

Dodávané vrátane
pilových listov
1 ks na drevo - 230 mm 3z/"
1 ks na oceľ 150 mm



Zvláštne príslušenstvo:
9 pilových listov
obj. č. RSA1001 **10,90 €**



Dodávané vrátane
pilových listov
1 ks na drevo - 230 mm 3z/"
1 ks na drevo - 150 mm 6z/"
1 ks na oceľ 150 mm 19z/"

Píla chvostovka **RSM1015**

obj. číslo RSM1015 **88,70 €**

Prikon	600 W/230 V
Otáčky	0 - 2 500/min.
Max. prierez drevo a plast	115 mm
Max. prierez kov	6 mm
Pohyb pilového listu	20 mm
Hmotnosť	4,4 kg

FDRS-600

• otočná rukoväť 4 polície
• rýchla a jednoduchá
výmena pilových listov





REVOLVER
Unikátny systém nastáčaná rukoväť.

Dodávané vrátane pilového lista

Píla chvostovka **WT401KE**

obj. číslo 45040100 **209,60 €**

Príkion	800 W/230 V
Pracovná plocha	103 x 110 mm
Otáčky	15 000/min
Krok vibrácie (zdvih)	1,6 mm
Regulácia otáčok	NIE
Hmotnosť	1,2 kg

Zvláštne príslušenstvo:
9 pilových listov
obj. č. RSA1001 **10,90 €**



VÝHODY: rýchloupínací systém pilového listu, nastaviteľný doraz, výmenné uhľiky, plynulá regulácia chodu, vypínač s aretáciou, revolver, nastaviteľná rukoväť v rozmedzí 60°, ergonomický taliansky dizajn



Dodávané vrátane 3 pilových listov

Píla chvostovka **WU404**

obj. číslo 45040400 **322,90 €**

Príkion	1 200 W/230 V
Otáčky	0 - 3 000/min.
Max. prierez drevo a plast	275/150 mm
Max. prierez kov	13 mm
Pohyb pilového listu	32 mm
Hmotnosť	4,2 kg

Zvláštne príslušenstvo:
9 pilových listov
obj. č. RSA1001 **10,90 €**



VÝHODY: Nastaviteľná poloha predkmitu, ergonomická rukoväť, plynulá regulácia kmitov, hliníková prevodovka, bezklúčová výmena nástroja, gumené čelo, výmenné uhľiky



SERVICEABLE BRUSHES

ALUMINUM GEAR BOX

VARIABLE SPEED

TOOL-FREE BLADE CHANGE

PATENTOVANÝ ANTIVIBRAČNÝ SYSTÉM



active cancelling technology
vibrafree™

Patentovaný piesťový hriadeľ s vyvažovacím púzdom, ktoré sa vždy pohybujú v opačnom smere, čo eliminuje vibrácie.



Okružná píla **CSM1037**

obj. číslo CSM1037 **66,90 €**

Príkion	1 200 W/230 V
Otáčky	5 000/min.
Priemer kotúčia	185 mm
Max. prierez 90°	65 mm
Max. prierez 45°	43 mm
Hmotnosť	4,7 kg

EBF-185



• aretácia kotúča



Okružná píla **CSM1033**

obj. číslo CSM1033 **109,90 €**

Príkion	1 200 W/230 V
Otáčky	5 000/min.
Priemer kotúčia	185 mm (24 z)
Max. prierez 90°	65 mm
Max. prierez 45°	43 mm
Laser	ÁNO
Hmotnosť	5,4 kg

FDCS-185L



• laser





VÝHODY:

kryty kotúča zo zliatin horčíka, ergonomická rukoväť, vodiace pravítko, výmenné uhličky, nastaviteľný uhol rezu, priamy vývod odsávania, zapustené uchytienie kotúča



Okrúžná píla **WU433**

obj. číslo 45043300	209,60 €
Prikon	1 500 W/230 V
Otáčky	5 000/min.
Max. prierez 90°	66 mm
Max. prierez 45°	48 mm
Priemer kotúča	190 mm
Vnútorňy priemer kotúča	30 mm
Uhol	0 - 56°
Hmotnosť	4,3 kg

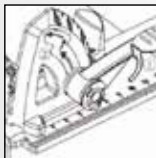

veľký výkon vo svojej triede 1500W,
sklon 56° plynulé nastavenie ukazovateľa uhla



Zvláštne príslušenstvo:

- diamantový kotúč G50
obj. číslo CSA1033 **13,40 €**
- rezný kotúč SK 18z
obj. číslo CSA1034 **16,80 €**
- rezný kotúč HSS 44z
obj. číslo CSA1035 **12,60 €**
- rezný kotúč HSS 60z
obj. číslo CSA1037 **13,80 €**
- rezný kotúč HSS 80z
obj. číslo CSA1037 **15,10 €**
- rezný kotúč HSS 100z
obj. číslo CSA1038 **16,30 €**

Kompaktná zanorovacia píla **CSM1038**

obj. číslo CSM1038	98,40 €
Prikon	400 W/230 V
Otáčky	4 200/min.
Nastaviteľná hĺbka rezu	0 - 12mm
Priemer rezného kotúča	54,8 mm
Hmotnosť	3,0 kg

FPS-400

Dodávané vrátane 1 ks pilový kotúč 18z, 1 ks diamantový kotúč, 1 ks HSS pilový kotúč 44z, 1 ks HSS pilový kotúč 60z, hadica na odsávanie, batérie na laser



POUŽITIE:

- Lahko reže drevo, kov, dlaždice, sadrokartón a ďalšie
- Presný rezací mechanizmus
- Inovovaný dizajn motora
- Lahko nastaviteľný doraz hĺbky rezania
- Laserové pravítko pre maximálnu presnosť rezu
- Odsávanie prachu so zabudovaným zásobníkom

Základné príslušenstvo:

- Paralelné vodičlo
- Kryt plastovej dosky
- V Doska, Sesthan
- vákuový adaptér
- Pilový kotúč TCT 24T list
- Pilový kotúč HSS 44 t list
- Diamantový kotúč, Kufor

Kompaktná zanorovacia píla Versacut **WU420**

obj. číslo 45000420	167,60 €
Prikon	400 W/230 V
Otáčky	3 500/min.
Max. prierez 90°	27 mm
Kotúč	85 x15 mm
Hmotnosť	1,5 kg



**PRESNÉ REZANIE
V DLANI VAŠEJ RUKY**

Úzka silueta a ergonomicky vyvážený dizajn s motorom vzhadu zlepšuje užívateľský komfort a znižuje únavu. Vypínač so zámkom zabraňuje náhodnému spusteniu a celokovový vnútorný aj vonkajší predlžujú životnosť. Rýchly prístup k nastaveniu hĺbky vám umožňuje nastaviť indikátor na požadovanú hĺbku a ľahko mechanizmus uzamknúť.



Príslušenstvo **WORX VERSACUT**

Parameter/typ	Obj. číslo	Cena
WA5039 pilový kotúč na drevo pre WU420, priemer 85mm, 24zubov	45005039	27,30 €
WA5040 pilový kotúč na drevo/kov pre WU420, Ø 85mm, 44 zubov, HSS	45005040	20,60 €
WA5041 diamantový kotúč segmentový pre WU420, Ø 85mm	45005041	27,30 €





Frézka na lamely **BJM1001**

obj. číslo BJM1001 **81,20 €**

Príkion 710 W/230 V
 Otáčky 11 000/min.
 Hĺbka rezu 18 mm
 Rezný Ø 100 mm
 Nastaviteľný predný štít, Indikátor hĺbky
 Dodávané s frézou a prachovým vakom
 Hmotnosť 3,3 kg

FBJ-710

Zvláštne prísľušenstvo:
 lamelová fréza
 obj. číslo BJA1005 **16,70 €**



spojovacie lamely
 balenie 50 ks
 /typ 0/ 47 x 15 x 4 mm
obj. číslo BJA1002 3,70 €
 /typ 10/ 53 x 19 x 4 mm
obj. číslo BJA1003 3,70 €
 /typ 20/ 56 x 23 x 4 mm
obj. číslo BJA1004 3,70 €



Stolná kotúčová píla **TSM1032**

obj. číslo TSM1032 **101,90 €**

Príkion 800 W/230 V
 Otáčky 2 950/min.
 Kotúč (24 z) Ø 200 x 16 mm
 Max. prierez 90° 0 - 45 mm
 Max. prierez 45° 0 - 27 mm
 Rozmer stola 500 x 335 mm
 Hmotnosť 12,5 kg

FBZ-200/800



Dodávané vrátane kotúča, ochranných okuliarov a upchávkov uší.



Pokosová píla **MSM1034**

obj. číslo MSM1034 **88,70 €**

Príkion 1 400 W/230 V
 Otáčky 4 800/min.
 Uhol naklonenia ramena 0 - 45°
 Uhol natočenia stola +/- 45°
 Kotúč (24 z) Ø 210 x 30 x 2,6 mm
 Laser NIE
 Dodávané vrátane kotúča
 Hmotnosť 7 kg

FKZ-210N



Prierezy		FKZ-210N
Pokos	Úkos	v x š rezu
90°	90°	50 x 116 mm
45°	90°	30 x 116 mm
90°	45°	50 x 85 mm
45°	45°	30 x 85 mm

stojan na str. 71

Dodávané vrátane kotúča, ochranných okuliarov a upchávkov uší.



Pokosová píla s laserom **MSM1032**

obj. číslo MSM1032 **227,90 €**

Príkion 2 000 W/230V
 Otáčky 4 600/min.
 Uhol naklonenia ramena 0 - 45°
 Uhol natočenia stola +/- 45°
 Kotúč (60z) Ø 255 x 30 x 2,8 mm
 Laser ÁNO
 Dodávané vrátane kotúča
 Hmotnosť 20 kg

FKZ-255RLL



Prierezy		FKZ-255RLL
Pokos	Úkos	v x š rezu
90°	90°	78 x 310 mm
45°	90°	42 x 310 mm
90°	45°	78 x 210 mm
45°	45°	42 x 210 mm

stojan na str. 71

Dodávané vrátane kotúča, ochranných okuliarov a upchávkov uší.



Pokosová píla s laserom **PKP-254**

obj. číslo 25029002 **299 €**

Príkion 1 500 W/230V
 Otáčky 4 500/min.
 Kotúč (40 z) Ø 254 x 25,4 x 2,8 mm
 Uhol naklonenia ramena 0 - 45°
 Uhol natočenia stola +/- 45°
 Dodávané vrátane kotúča
 Laser ÁNO
 Hmotnosť 19,2 kg

NAJLACNEJŠIA
 vo svojej triede na trhu



Prierezy		PKP-254
Pokos	Úkos	v x š rezu
90°	90°	90 x 305 mm
45°	90°	42 x 215 mm
90°	45°	90 x 215 mm
45°	45°	42 x 305 mm

stojan na str. 71

• s laserom



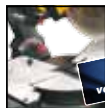

NAJLACNEŠIA
vo svojej triede na trhu

Prierezy		PPS-305
Pokos	Úkos	v x š rezu
90°	90°	108 x 350 mm
45°	90°	108 x 242 mm
90°	45°	67 x 350 mm
45°	45°	67 x 242 mm

Pokosová píla PPS-305

obj. číslo 25078001

519 €

- Prikon 1 600 W/230V
- Otáčky 3 000/min.
- Kotúč (60 z) Ø 305 x 25,4 mm
- Uhol naklopenia ramena 0 - 45°
- Uhol natočenia stola +/- 45°
- Dodávané vrátane kotúča ÁNO
- Laser NIE
- Hmotnosť 31 kg



stojan na str. 71



Prierezy		WU481
Pokos	Úkos	v x š rezu
90°	90°	57 x 154 mm
45°	90°	38 x 113 mm
90°	45°	57 x 100 mm
45°	45°	28 x 80 mm

Pokosová píla s laserom WU481

obj. číslo 45048100

335,60 €

- Prikon 1 800 W/230V
- Otáčky 5 000/min.
- Kotúč (40z) Ø 254 x 30 mm
- Uhol naklopenia ramena 0 - 45°
- Uhol natočenia stola +/- 45°
- Dodávané vrátane kotúča ÁNO
- Laser ÁNO
- Hmotnosť 15 kg



stojan na str. 71



ZADARMO!
Sada fréz (6 ks)



príslušenstvo str. 20

Horná fréзка PRM1018

obj. číslo PRM1018

69,90 €

- Prikon 1 200 W/230 V
- Otáčky 8 000 - 28 000/min.
- Veľkosť upínacej klieštiny Ø 6 + 8 mm
- Max. rezný Ø 30 mm
- Max. hĺbka frézovania 60 mm
- Pripojenie na odsávanie prachu, Plynulá regulácia
- Aretácia spinača, Aretácia vretena
- Hmotnosť 4,7 kg



EBF-1200



ZADARMO!
Sada fréz (6 ks)



príslušenstvo str. 20

Horná fréзка PRM1015

obj. číslo PRM1015

99,90 €

- Prikon 1 300 W/230 V
- Otáčky 9 000 - 30 000/min.
- Veľkosť upínacej klieštiny Ø 6 + 8 mm
- Max. rezný Ø 30 mm
- Max. hĺbka frézovania 60 mm
- Pripojenie na odsávanie prachu, Plynulá regulácia
- Aretácia vretena
- Hmotnosť 4,8 kg



FDBF-1300



VARIABLE SPEED

SPINDLE LOCK



príslušenstvo str. 20

Horná fréзка WU601.1

obj. číslo 45060101

318,80 €

- Prikon 1 800 W/230 V
- Otáčky 11 500 - 28 000/min.
- Veľkosť upínacej klieštiny Ø 8 + 12 mm
- Max. rezný Ø 40 mm
- Max. hĺbka frézovania 55 mm
- Pripojenie na odsávanie prachu, Plynulá regulácia
- Aretácia vretena, Soft start
- Hmotnosť 4,3 kg





Stolík pre hornú frézku **BX-1**

obj. číslo 25000806	57,50 €
Rozmer stola	430 x 440 mm
Výška	295 mm
Hmotnosť	6,5 kg

- po pripínení frézy slúži ako stolná frézka
- vhodné pre všetky druhy fréz
- univerzálne uchytenie



Stolík pre hornú frézku **PRA1011**

obj. číslo PRA1011	88,70 €	FRT-150N
Rozmer stola	455 x 330 mm	
Max. Ø základne frézy	163 mm	
Hmotnosť	6,4 kg	

- po pripínení frézy slúži ako stolná frézka
- vhodné pre horné frézy FERM

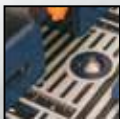

Sada fréz **FRB-35**

obj. číslo 06011141

Tvrdokov
Ø upínacej stopky
8 mm
35 kusov

74,50 €



Sada fréz **FRB-20**

obj. číslo PRA1008

Tvrdokov
Ø upínacej stopky
8 mm
20 kusov

39,90 €



Sada fréz **FRB-12**

obj. číslo 06011137

Tvrdokov
Ø upínacej stopky
8 mm
12 kusov

25 €



Elektrický hoblík **PPM1013**

obj. číslo PPM1013 **53,40 €**

Príkion 650 W/230 V
Otáčky 16 000/min.
Šírka záberu 82 mm
Hĺbka triesky 0 - 2 mm
Nastaviteľná hĺbka hobľovania(8 pozícií)
Hmotnosť 3,6 kg

EBF-650

- obojstranný nôž

Zvláštne príslušenstvo:
sada nožov
obj. č. PPA1003 **6,30 €**



Základné príslušenstvo:
paralelné pravítko, odsávací vak, remienok pohonu



Elektrický hoblík **PPM1010**

obj. číslo PPM1010 **66,20 €**

Príkion 650 W/230 V
Otáčky 16 000/min.
Šírka záberu 82 mm
Hĺbka triesky 0 - 2 mm
Nastaviteľná hĺbka hobľovania(8 pozícií)
Hmotnosť 2,8 kg

FDPP-650

- obojstranný nôž

Zvláštne príslušenstvo:
sada nožov
obj. č. PPA1003 **6,30 €**



Základné príslušenstvo:
paralelné pravítko, odsávací vak, remienok pohonu





Zvláštne príslušenstvo:
sada nožov
obj. č. PPA1003 6,30 €



Základné príslušenstvo
paralelné pravítko, odsávací vak, remienok pohonu

Elektr. hobľík s falcovaním PPM1008

obj. číslo PPM1008

84,20 €

Prikon	900 W/230 V
Otáčky	15 000/min.
Šírka záberu	82 mm
Hĺbka triesky	0 - 2,5 mm
Falcovacia hĺbka	0 - 18 mm
Nastaviteľná hĺbka hoblovania(8 pozícií)	
Hmotnosť	2,7 kg

FP-900



• obojstranný nôž



SERVICEABLE BRUSHES

ALUMINIUM BASE



Zvláštne príslušenstvo:
sada nožov
obj. č. PPA1003 6,30 €

Elektr. hobľík s falcovaním WU621

obj. číslo 45062100

175,90 €

Prikon	710 W/230 V
Otáčky	16 000/min.
Šírka záberu	82 mm
Hĺbka triesky	0 - 2 mm
Falcovacia hĺbka	0 - 9 mm
Nastaviteľná hĺbka hoblovania(8 pozícií)	
Hmotnosť	2,8 kg



• obojstranný nôž



Zvláštne príslušenstvo:
pilový list
obj. číslo OTA1001 4,15 €
nôž škrabací
obj. číslo OTA1002 4,15 €
brúsna doska
obj. číslo OTA1003 5,80 €
rezný kotúč
obj. číslo OTA1004 9,60 €
br. papier na suchý zips Δ90 mm
zr. 40 obj. č. 62494040 0,50 €
zr. 60 obj. č. 62494060 0,50 €
zr. 80 obj. č. 62494080 0,50 €
zr. 100 obj. č. 62494100 0,50 €
zr. 120 obj. č. 62494120 0,50 €

Multifunkčná obrázačka OTM1001

obj. číslo OTM1001

89,90 €

Prikon	250 W/230
Oscilácia	11 000 - 18 000/min.
Hmotnosť	2,35 kg

**Základné príslušenstvo:**

1 ks škrabací nôž, 1 ks pilový list,
1 ks pilový výsek, 1 ks brúsna základňa,
36 ks brúsne plätka (zr. 80, 100, 120)



• hliníková prevodovka
• optimálny výkon motora
• vhodné pre škrabanie, obrábanie,
brúsenie a rezanie



kompletné
príslušenstvo str. 22



Multi oscilačný Sonicrafter WU678

obj. číslo 45000678

179,90 €

Prikon	250 W/230 V
Oscilácia	11 000 - 20 000/min.
Uhol oscilácie	3,2°
Hmotnosť	1,4 kg



NOVÁ
TECHNOLÓGIA

VÝHODY:

Univerzálne upínanie pre všetky typy oscilačných listov
Multifunkčné: rezanie, škrabanie, brúsenie atď
Zámok (kľúč) na upnutie príslušenstva
Hliníková prevodovka pre výdrž a dlhú životnosť
Variabilná rýchlosť pre rôzne materiály
Pogumovaná vrchná časť rukoväte

MULTI OSCILAČNÉ NÁRADIE

Sonicrafter®

ŠIROKÁ ŠKÁLA POUŽITIA





**NOVÁ
TECHNOLÓGIA**

Multi oscilačný Sonicrafter **WU676**

obj. číslo 45000676 **251,60 €**

Prikon 300 W/230 V
Otáčky 11 000 - 20 000/min.
Uhol oscilácie **3,2°**
Hmotnosť 1,5kg

MULTI OSCILAČNÉ NÁRADIE

Sonicrafter

ŠIROKÁ ŠKÁLA POUŽITIA



VÝHODY:

Hliníková prevodovka
3,2° oscilačný mechanizmus
HyperLock™ patentovaný univerzálny systém upínania
Mäkká zónová rukoväť
Kontrola variabilnej & konštantnej rýchlosti
Úžky dizajn

**UNIVERZÁLNY SYSTÉM UPÍNANIA
PRE VŠETKY BEŽNE VYRÁBANÉ
TYPY KOTUČOV A NÁSTROJOV**



kompletné príslušenstvo str. 22



PROFI



Príslušenstvo WORX pre **SONICRAFTER WU676, WU678**

Parameter/typ	Obj. číslo	Cena	Parameter/typ	Obj. číslo	Cena
WA2704 leštiaca doska (filc delta)	45002704	24,80 €	WA5069 pilový list (precízny), 1-3/8"	45005069	16,40 €
WA2705 brúsna doska (segment delta), 1mm	45002705	7,99 €	WA5069.3 pilový list (precízny), 1-3/8", sada 3 ks	45050693	33,20 €
WA2716 brúsny karbidový kotúč, 2-1/2", Standard	45002716	33,20 €	WA5070 pilový list (drevo 30 mm), 3/8"	45005070	10,50 €
WA2717 brúsny diamantový kotúč, 2-1/2", 1 ks	45002717	49,99 €	WA5071 pilový list (drevo, kov 20 mm), 3/8"	45005071	14,30 €
WA2731 sada brúsnych dosiek (bez otvorov delta), tenká, 1 pc	45002731	9,99 €	WA5072 pilový list (drevo 40 mm), 1-1/8"	45005072	10,50 €
WA2733 brúsna doska (s otvorom delta), 1 ks	45002733	14,30 €	WA5072.3 pilový list (drevo 40 mm), 1-1/8", sada 3 ks	45050723	18,50 €
WA5065 3-1/8" HSS rezný kotúč (celoobvodový)	45005065	23,00 €	WA5073 pilový list (drevo, kov 40 mm), 1-1/8", 1 ks	45005073	16,40 €
WA5066 3-1/8" HSS rezný kotúč (segment 3/4)	45005066	27,30 €	WA5073.3 pilový list (drevo, kov 40 mm), 1-1/8", sada 3 ks	45050733	29,00 €
WA5066.3 3-1/8" HSS rezný kotúč sada (segment 3/4), 3 ks	45050663	54,20 €	WA5080 pružný škrabací list (tuhý)	45005080	12,20 €
WA5067 pilový list, 1-3/8", (drevo, kov), 1 ks	45005067	12,20 €	WA5081 pružný škrabací list (pružný)	45005081	12,20 €
WA5067.3 pilový list, 1-3/8", (drevo, kov), sada 3 ks	45050673	20,60 €	WA5082 brúsna karbidová doska (delta)	45005082	24,80 €
WA5068 pilový list, 1-3/8", (drevo, kov 40 mm), 1 ks	45005068	18,90 €	WA5083 brúsna karbidová doska (segment delta)	45005083	24,80 €
WA5068.3 pilový list, 1-3/8", (drevo, kov 40 mm), sada 3 ks	45050683	33,20 €			



WA5072

WA5070

WA5068

WA5080

WA5081

WA5083

WA5082

WA2717

WA2733

WA5065

WA5064

PROFI



Dodávané v kufříku s nabíjačkou a 16 bitmi

CDM1080

obj. číslo CDM1080 **34,90 €**

Akumulátor 3,6 V, 1,1 Ah (Li-Ion)
Otáčky 0 - 230/min.
Ľavý a pravý chod ÁNO
Čas nabíjania 3 - 5 hod.
Max. krútiaci moment 3 Nm
Skľučovadlo 1/4" šesťhran
Hmotnosť 0,4 kg
Pracovné osvetlenie, Magnetický držiak bitov

FDCS-360LK



• osvetlenie

SEMI PROFI



PROFI

321
WORX PROFESSIONAL



LITHIUM POWER

Aku skrutkovač **WU252**

obj. číslo 45025200 **54,20 €**

Akumulátor	3,6 V, 1,5 Ah (Li-Ion)
Otáčky	0 - 200/min.
Ľavý a pravý chod	ÁNO
Čas nabíjania	3 - 5 hod.
Max. krútiaci moment	3 Nm
Skľučovadlo	1/4" šesťhran
Hmotnosť	0,3 kg
Pracovné LED osvetlenie, Magnetický držiak bitov	



Dodávané v kufriku s nabíjačkou a 16 bitmi

PROFI

321
WORX PROFESSIONAL



NOKEY CRUCK SYSTEM



VARIABLE SPEED

Aku uhlová vrtáčka **WU181**

obj. číslo 45018103 **209,60 €**

Akumulátor (2ks)	12 V, 2,6 Ah (NiMH)
Otáčky	0 - 800/min.
Ľavý a pravý chod	ÁNO
Čas nabíjania	1 hod.
Maximálny krútiaci moment	10 Nm
Kapacita skľučovadla	0,8 - 10 mm
Max. Ø vrtania ocel/drevo	10/25 mm
Hmotnosť	1,8 kg



ĎALŠIE
str. 28-29
PRÍSLUŠENSTVO

PROFI

321
WORX PROFESSIONAL ESSENTIALS



NOKEY CRUCK SYSTEM



VARIABLE SPEED

LITHIUM POWER

Aku skrutkovač **WU127**

obj. číslo 45000127 **179,90 €**

Akumulátor	12 V, 1,3 Ah (Li-Ion)
Otáčky	0 - 350/min.
Ľavý a pravý chod	ÁNO
Čas nabíjania	30 min.
Max. krútiaci moment	14 / 24 Nm
Nastavenie momentu	16 vrátane vrtania
Max. Ø vrtania ocel/drevo	20/10 mm
Hmotnosť	1 kg



ĎALŠIE
str. 28-29
PRÍSLUŠENSTVO

- 2 aku zdroje
- LED osvetlenie

HOBBY

FERM
POWER SINCE 1988
FERM REGULAR

Zvláštne príslušenstvo:
aku zdroj EBF-1800B
obj. č. CDA1069 **24,90 €**



ĎALŠIE
str. 28-29
PRÍSLUŠENSTVO

Aku vrtáčka s brzdou **CDM1101**

obj. číslo CDM1101 **55,70 €**

Akumulátor	18 V, 1 Ah
Otáčky	0 - 900/min.
Kapacita skľučovadla	Ø 10 mm
Ľavý a pravý chod	ÁNO
Krútiaci moment	10 Nm
Čas nabíjania	3-5 hod.
Počet rýchlostí	1
Hmotnosť	1,9 kg
Dodávané vrátane 2 aku zdrojov	

EBF-1800



HOBBY

FERM
POWER SINCE 1988
FERM REGULAR

Zvláštne príslušenstvo:
aku zdroj FDC-1800B
obj. č. CDA1007 **37,10 €**



ĎALŠIE
str. 28-29
PRÍSLUŠENSTVO

Aku vrtáčka s brzdou **CDM1046**

obj. číslo CDM1046 **89,70 €**

Akumulátor	18 V, 1 Ah
Otáčky	0 - 400, 0 - 1 150/min.
Kapacita skľučovadla	Ø 10 mm
Ľavý a pravý chod	ÁNO
Krútiaci moment	1 - 12 Nm (16 st.)
Čas nabíjania	1 hod.
Hmotnosť	1,7 kg
Dodávané vrátane 2 aku zdrojov	

FAS-1800K2





• 2 aku zdroje

Aku vŕtačka s brzdou **CDM1104**

obj. číslo CDM1104 **67,30 €**

Akumulátor	12 V, 1,3 Ah (NiCd)
Kapacita skľučovadla	∅ 10 mm
Otáčky	0 - 550/min.
Ľavý a pravý chod	ÁNO
Krútiaci moment	10 Nm
Čas nabíjania	3 - 5 hod.
Hmotnosť	2 kg
Dodávané vrátane	2 aku zdrojov a bitov.

FDCD-1200KZ

Zvláštne príslušenstvo:
aku zdroj FDCDB-1200
obj. č. CDA1042 **28,90 €**



ĎALŠIE
str. 28-29
PRÍSLUŠENSTVO



UNIKÁTNY DESIGN Power 2.0



Aku vŕtačka s brzdou **CDM1062**

obj. číslo CDM1062 **76,90 €**

Akumulátor	14,4 V, 1,3 Ah (NiCd)
Kapacita skľučovadla	∅ 10 mm
Otáčky	0 - 400, 0 - 1 150/min.
Ľavý a pravý chod	ÁNO
Krútiaci moment	1-15 Nm (16+1 st.)
Čas nabíjania	3 - 5 hod.
Hmotnosť	2 kg
Dodávané vrátane	2 aku zdrojov.

FDCD-1440KZ

Zvláštne príslušenstvo:
aku zdroj FDCDB-1440
obj. č. CDA1043 **33,20 €**



ĎALŠIE
str. 28-29
PRÍSLUŠENSTVO



UNIKÁTNY DESIGN Power 2.0



Aku vŕtačka s brzdou **CDM1090**

obj. číslo CDM1090 **102,60 €**

Akumulátor	18 V, 1,3 Ah (NiCd)
Kapacita skľučovadla	∅ 10 mm
Otáčky	0 - 400, 0 - 1 150/min.
Ľavý a pravý chod	ÁNO
Krútiaci moment	1-15 Nm (16+1 st.)
Čas nabíjania	3 - 5 hod.
Hmotnosť	2 kg
Dodávané vrátane	2 aku zdrojov.

FDCD-1800KZ

Zvláštne príslušenstvo:
aku zdroj FDCDB-1800
obj. č. CDA1044 **37,10 €**



ĎALŠIE
str. 28-29
PRÍSLUŠENSTVO



UNIKÁTNY DESIGN Power 2.0



ĎALŠIE
str. 28-29
PRÍSLUŠENSTVO



Aku vŕtačka

WU160

WU159

159,20 € 276,80 €

Menovité napätie aku	14,4 V	14,4 V
Kapacita akumulátora	1,5 Ah Ni-Cd	2,6 Ah Li-Ion
Počet akumulátorov	2	2
Max. krútiaci moment	35 Nm	35 Nm
Otáčky I. rýchlosť	0 - 350/min.	0 - 400/min.
Otáčky II. rýchlosť	0 - 1 200/min.	0 - 1 300 /min.
Kapacita skľučovadla	0,8 - 10 mm	1,5 - 13 mm
Počet poloh spojky	24	22
Max. ∅ vŕtania do kovu	10 mm	13 mm
do dreva	28 mm	32 mm
Čas nabíjania	1 hodina	1 hodina
Ľavý a pravý chod	ÁNO	ÁNO
Hmotnosť	2 kg	1,7 kg
Dodávané v kufriku	ÁNO	ÁNO
Pracovné LED osvetlenie	NIE	ÁNO
obj. číslo	45016000	45115900

NOKEY CHUCK SYSTEM



VARIABLE SPEED

LITHIUM POWER





Zvláštne príslušenstvo:
aku zdroj FDCDB-1800L
obj. č. CDA1070 83,60 €



ĎALŠIE
str. 28-29
PRÍSLUŠENSTVO

Aku vrtáčka s brzdou CDM1086

obj. číslo CDM1086 **134,70 €**

Akumulátor 18 V, 1,3 Ah (Li-Ion)
Kapacita skľučovadla Ø 10 mm
Otáčky 0 - 350, 0 - 1 250/min.
Lávý a pravý chod ÁNO
Krútiaci moment 1-20 Nm (16+1.st.)
Čas nabijania 1 hod.
Hmotnosť 1,5 kg
Dodávané v kufríku vrátane aku zdroja

FDCD-1800NL



Aku vrtáčka

WU164 299,90 € WU170 251,60 € WU367 377,60 € WU370 465,80 €

	WU164	WU170	WU367	WU370
Menovité napätie aku	18 V	18 V	18 V	18 V
Kapacita akumulátora	2,6 Ah Ni-MH	1,3 Ah Li-Ion	2,6 Ah Ni-MH	2,6 Ah Li-Ion
Počet akumulátorov	2	2	2	2
Max. krútiaci moment	55 Nm	55 Nm	60 Nm	60 Nm
Otáčky I. rýchlosť	0 - 400/min.	0 - 400/min.	0 - 400/min	0 - 400/min
II. rýchlosť	0 - 1 300/min.	0 - 1 300/min.	0 - 1 300/min	0 - 1 300/min
Údery I. rýchlosť	-	-	0 - 6 400/min	0 - 6 400/min
II. rýchlosť	-	-	0 - 20 800/min	0 - 20 800/min
Kapacita skľučovadla	1,5 - 13 mm	1,5 - 13 mm	1,5 - 13 mm	1,5 - 13 mm
Počet polôh spojky	21+1	21+1	22	22
Max. Ø vrtnia do kovu	13 mm	13 mm	13 mm	13 mm
do muriva	-	-	16 mm	16 mm
do dreva	38 mm	38 mm	45 mm	45 mm
Čas nabijania	1 hodina	30 min.	1 hodina	1 hodina
Lávý a pravý chod	ÁNO	ÁNO	ÁNO	ÁNO
Hmotnosť	2,4 kg	2,3 kg	2,7 kg	2,4 kg
Dodávané v kufríku	ÁNO	ÁNO	ÁNO	ÁNO
Pracovné LED osvetlenie	ÁNO	ÁNO	ÁNO	ÁNO

LITHIUM POWER



ĎALŠIE
str. 28-29
PRÍSLUŠENSTVO

obr. WU170

obr. WU367



ĎALŠIE
str. 28-29
PRÍSLUŠENSTVO



Aku ťahováky WU282

obj. číslo 45028203 **268,40 €**

Akumulátor 12V, 2,6 Ah Ni-MH
Počet akumulátorov 2
Max. krútiaci moment 100 Nm
Počet otáčok 0 - 2 400/min.
Počet úderov 0 - 3 000/min.
Upinanie nástrojov 1/4" vnútorný 6hran
Čas nabijania 1 hodina
Dodávané v kufríku ÁNO
Hmotnosť stroja 1,6 kg



Dodávané v kufríku vrátane aku zdroja, vrtákov bitov, sekáčov a SDS hlavy.

Aku vrtacie kladivo CDM1094

obj. číslo CDM1094 **134,70 €**

Akumulátor 14,4 V, 1,3Ah (Li-Ion)
Skľučovadlo Ø 10 mm
Otáčky 0 - 900/min.
Údery 0 - 4 800/min.
Max. Ø vrtnia 8/8/16 mm
Max. krútiaci moment 10 Nm
Čas nabijania 3 - 5 hod.
Hmotnosť 3,6 kg

FCBH-1440LK



ĎALŠIE
str. 28-29
PRÍSLUŠENSTVO



Aku búracie kladivo WU381

obj. číslo 45000381

545,60 €

Akumulátor	18 V, 2,6 Ah (Li ion)
Otáčky	0 - 1050 /min
Údery	0 - 4600 /min
Pracovná energia	2,0 J
Max. priemer vŕtania	13/20/26 mm
Čas nabíjania	45 min.
Hmotnosť	3,2 kg

LITHIUM POWER

VÝHODY:

Tri funkcie: vŕtanie, príklep, sekание, SDS-Plus sklučovadlo
Kontrola variabilnej rýchlosti
Smer otáčania vpred a vzad
Mäkký povrch rukoväte

Základné príslušenstvo:

2 aku zdroje
rýchlonabíjačka
SDS plus sklučovadlo
hlbokový doraz
kuľuf

ĎALŠIE
str. 28-29
PRÍSLUŠENSTVO



Príklepová vŕtačka PDM1034

obj. číslo PDM1034

31,10 €

Príkon	500 W/230 V
Otáčky	0 - 3 000/min.
Sklučovadlo	Ø 13 mm
Ø vŕtania: betón/kov/drevo	13/10/25 mm
Počet úderov	0 - 48 000/min.
Ľavý a pravý chod	ÁNO
Hmotnosť	1,8 kg

EBF-500

ĎALŠIE
str. 28-29
PRÍSLUŠENSTVO



Príklepová vŕtačka PDM1035

obj. číslo PDM1035

44,50 €

Príkon	800 W/230 V
Otáčky	0 - 3 000/min.
Sklučovadlo	Ø 13 mm
Ø vŕtania: betón/kov/drevo	13/10/25 mm
Počet úderov	0 - 48 000/min.
Ľavý a pravý chod	ÁNO
Hmotnosť	2,3 kg

FDP-800

ĎALŠIE
str. 28-29
PRÍSLUŠENSTVO



Príklepová vŕtačka PDM1027

obj. číslo PDM1027

53,40 €

Príkon	710 W/230 V
Otáčky	0 - 2 700/min.
Sklučovadlo	Ø 13 mm
Ø vŕtania: betón/kov/drevo	13/10/25 mm
Počet úderov	0 - 43 200/min.
Ľavý a pravý chod	ÁNO
Hmotnosť	2,2 kg

FDPD-710

ĎALŠIE
str. 28-29
PRÍSLUŠENSTVO



Príklepová vŕtačka PDM1016

obj. číslo PDM1016

85,50 €

Príkon	1 050 W/230 V
Otáčky	0 - 1 100, 0 - 3 000/min.
Sklučovadlo	Ø 13 mm
Ø vŕtania: betón/kov/drevo	13/13/30 mm
Počet úderov	0 - 17 600, 0 - 48 000/min.
Ľavý a pravý chod	ÁNO
Hmotnosť	4,5 kg

FKB-1050/2

ĎALŠIE
str. 28-29
PRÍSLUŠENSTVO



• dvojrýchlostná

PROFI

DALŠIE
str. 28-29
PRÍSLUŠENSTVO



Elektrická vrtáčka WU100

obj. číslo 45010000 **79,40 €**

Príkion	500 W/230 V
Otáčky	0 - 2 500/min.
Počet úderov	NIE
Skľučovadlo	∅ 1 - 10 mm
∅ vrtania kov/drevo (betón)	∅ 20/25 mm
Regulácia otáčok	ÁNO
Lavý a pravý chod	ÁNO
Dodávané v kufriku	ÁNO
Hmotnosť	1,5 kg



PROFI

REVOLVER

Unikátny systém natiacania rukoväte.



DALŠIE
str. 28-29
PRÍSLUŠENSTVO

Elektrická vrtáčka WT301KE

obj. číslo 45030100 **150,80 €**

Príkion	710 W/230 V
Otáčky	0 - 3 000/min.
Počet úderov	0 - 48 000/min.
Skľučovadlo	∅ 1,5 - 13 mm
∅ vrtania kov/betón/drevo	13/20/35 mm
Regulácia otáčok	ÁNO
Lavý a pravý chod	ÁNO
Dodávané v kufriku	ÁNO
Hmotnosť	2,5 kg



PROFI

El. príklepová vrtáčka WU303 WU303.1

138,20 € **163,40 €**

Príkion	800 W/230 V	900 W/230 V
Otáčky	0 - 1 300 / 0 - 2 700/min.	0 - 1 300 / 0 - 2 700/min.
Počet úderov	0 - 20 800 / 0 - 43 200/min.	0 - 20 800 / 0 - 43 200/min.
Skľučovadlo	∅ 1,5 - 13 mm	∅ 1,5 - 13 mm
∅ vrtania kov/betón/drevo	13/20/32 mm	13/20/32 mm
Regulácia otáčok	ÁNO	ÁNO
Rýchloupínacie skľučovadlo	NIE	ÁNO
Hmotnosť	2,5 kg	2,5 kg

obj. číslo **45030300**

obj. číslo **45030301**

obr. WU303

DALŠIE
str. 28-29
PRÍSLUŠENSTVO

Základné príslušenstvo:
Pomocná rukoväť, 7 ks bitov,
hlbkový doraz

PROFI

El. príklepová vrtáčka WU344.1

obj. číslo 45003441 **188,60 €**

Príkion	600 W/230 V
Otáčky	0 - 1 050/min.
Počet úderov	0 - 4 600/min.
Pracovná energia	2,0 J
∅ vrtania kov/betón/drevo	13/20/30 mm
Regulácia otáčok	ÁNO
Lavý a pravý chod	ÁNO
Rýchloupínacie skľučovadlo	ÁNO
Hmotnosť	2,3 kg



VÝHODY: Dve funkcie, vrtanie,
príklep, SDS plus skľučovadlo,
kontrola variabilnej rýchlosti

DALŠIE
str. 28-29
PRÍSLUŠENSTVO

Základné príslušenstvo:
Pomocná rukoväť, 7 ks bitov,
hlbkový doraz

PROFI

El. príklepová vrtáčka WU330 WU330.2

268,40 € **280,90 €**

Príkion	710 W/230 V	710 W/230 V
Otáčky	0 - 1 050/min.	0 - 1 050/min.
Počet úderov	0 - 4 600/min.	0 - 4 600/min.
Pracovná energia	2,7 J	2,7 J
∅ vrtania kov/betón/drevo	13/26/30 mm	13/26/30 mm
Regulácia otáčok	ÁNO	ÁNO
Lavý a pravý chod	ÁNO	ÁNO
Dodávané v kufriku	ÁNO	ÁNO
Hmotnosť	2,5 kg	2,5 kg

obj. číslo **45033000**

obj. číslo **45033004**

obr. WU330.2

• Možnosť sekania

• model WU330.2
s výmenným skľučovadlom SDS plus



PROFI
prevedenie

Stojan na vrtáčku

DS-43N

DS-43

obj. číslo 25033033

obj. číslo 25033032

Ø upinania 38 až 43 mm

Ø upinania 38 až 43 mm

66,30 €

37,99 €



Korunkový vrták

Vrták stromčekový

do muriva

obj. číslo 25000042

obj. číslo 25001807

Sada 3 kusov

Ø 4 - 12 mm

Ø 6 - 20 mm

Ø 6 - 30 mm

Ø 75 mm do muriva

9,20 €

53,80 €



Úchyt

Úchyt

šesthran

SDS

obj. číslo 25001809

obj. číslo 25001810

Ø 11 mm

Ø 11 mm

4,50 €

4,50 €



Korunkové vrtáky

Korunkové vrtáky

Vykrúžovacie

HSS bimetal sada

obj. číslo 06011808

obj. číslo 06024751

Ø 18, 20, 24, 27, 37,
43, 50, 63 mm

Ø 19, 22, 29, 38, 44,
51, 57, 64 mm

8 €

45,90 €



• drevo, drevotrieska, sadrokartón,
kovy do hrúbky 8 mm

Sada sukovníkov

obj. číslo 06011135

Ø 15, 20, 25, 30, 35
mm

9,50 €



Sada vrtákov

obj. číslo 06035015

Tvrdokov - Kobalt
Ø 1-10 mm
15 kusov

23,10 €



Sada vrtákov

obj. číslo 06035025

Tvrdokov - Kobalt
Ø 1-13 mm
25 kusov

71 €





Sada vrtákov

plochých do dreva

obj. číslo CDA1063

Ø 10, 12, 16, 20, 25 mm,
1 ks 150mm nádstavec,
1 ks imbus kľúč, sada 7ks

24,50 €

Sada vrtákov

a bitov

obj. číslo CDA1035

5 ks vrtáky do kovu, vrtáky do steny,
predĺžené bity, bity,
1 ks odhliavací vrták, predĺžovací
nádstavec, sada 27 ks

17,90 €

DALSIE
str.28-29
PRÍSLUŠENSTVO



Zvláštne príslušenstvo:
sekáče do vrt. kladiva 4 ks
obj. č. 25023950 **16,40 €**



Vrtacie kladivo

HDM1023

obj. číslo HDM1023

82,80 €

Príkon 850 W/230 V
Otáčky voľnobehu 800/min.
Počet úderov 4 000/min.
Pracovná energia 3,3 J
Priemer vrtania - betón 26 mm
- kov 13/16 mm
- drevo 40 mm
Hmotnosť 6,6 kg

FBH-850KN2

Zvláštne príslušenstvo:
sekáče do vrt. kladiva 4 ks
obj. č. 25023950 **16,40 €**



Základné príslušenstvo:
vrtáky Ø 10, 12, 16 mm
sekáč plochý, špicatý, kuľový

Vrtacie kladivo

HDM1017

obj. číslo HDM1017

133,90 €

Príkon 900 W/230 V
Otáčky voľnobehu 0 - 950/min.
Počet úderov 0 - 4 500/min.
Pracovná energia 2,4 J
Priemer vrtania - betón 26 mm
- kov 13 mm
- drevo 30 mm
Hmotnosť 7,5 kg

FDHD-900K

• aretácia otáčania sekáča

DALSIE
str.28-29
PRÍSLUŠENSTVO



DALSIE
str.28-29
PRÍSLUŠENSTVO

• aretácia otáčania sekáča

Základné príslušenstvo:

Pomocná rukoväť, kuľový,
hlboký doraz, mazací tuk



Búracie kladivo

WU334

obj. číslo 45000334

499,90 €

Príkon 900 W/230 V
Otáčky 0 - 720/min.
Počet úderov 0 - 3 500/min.
Pracovná energia 5,5 J
Ø vrtania kov/betón/drevo 13/30/40 mm
Regulácia otáčok ÁNO
Ľavý a pravý chod ÁNO
SDS plus skľučovadlo ÁNO
Hmotnosť 4,9 kg

VÝHODY:

Štyri funkcie:
vrtanie, kladivo, príklep, sekanie
a aretácia otáčania sekáča
SDS-Plus skľučovadlá
1 dotyk pre zvolenie funkcie
hliníková prevodovka
Kontrola konštantnej rýchlosti
Antivibračná hlavná rukoväť
Automatické odskočenie uhlíkov

**HAMMERFORCE**

**VŠESTRANNÉ POUŽITIE
NAJMODERNEJŠIE
TECHNOLÓGIE**

**NAJSILNEJŠÍ
VO SVOJEJ
TRIEDE**



ULTRA power
sila bez kompromisov





Vrtacie kladivo **HDM1014**

obj. číslo HDM1014 **128,50 €**

Prikon	1 100 W/230 V
Otáčky voľnobehu	0 - 750/min.
Počet úderov	0 - 2 920/min.
Pracovná energia	4 J
Priemer vrtania	- betón 30 mm
	- kov 16 mm
	- drevo 30 mm
Hmotnosť	9,3 kg

FDHD-1100K

Zvláštne príslušenstvo:
sekáče do vrt. kladiva 4 ks
obj. č. 25023950 **16,40 €**



Základné príslušenstvo:
vrtáky Ø 10, 12, 16 mm
sekáč plochý, špicatý, kufor



Vrtacie kladivo **HDM1021**

obj. číslo HDM1021 **141,20 €**

Prikon	1 500 W/230 V
Otáčky voľnobehu	350 - 800/min.
Pracovná energia	4,5 J
Priemer vrtania	- betón 36 mm
	- kov 13 mm
	- drevo 30 mm
Hmotnosť	9 kg

FBH-1500

Zvláštne príslušenstvo:
sekáče do vrt. kladiva 4 ks
obj. č. 25023950 **16,40 €**



Základné príslušenstvo:
vrtáky SDS Ø 8, 10, 12 mm
sekáč plochý, špicatý, kufor



NAJLACNEJŠIE
vo svojej triede na trhu

Demolačné kladivo **HDM1020**

obj. číslo HDM1020 **354,90 €**

Prikon	1 600 W/230 V
Otáčky voľnobehu	1 500/min.
Počet úderov	1 500/min.
Pracovná energia	50 J
Upínanie	šesthran
Hmotnosť	16 kg

DHM-1600

Zvláštne príslušenstvo:
sekáč plochý 410 x 30 mm
obj. č. HDA1006 **23,50 €**

sekáč špicatý dl. 410 mm
obj. č. HDA1007 **23,50 €**



Drážkovacia fréza do muriva **WSM1009**

obj. číslo WSM1009 **146,50 €**

Prikon	1 700 W/230 V
Otáčky	4 000/min.
Priemer kotúča	125 mm
Rezná hĺbka	28 mm
Rezná šírka	14/19/29 mm
Hmotnosť	8 kg

FWS-125/4K



Dodávané s 2 drážkovacími kotúčmi, sekáčmi a kufríkom.



ĎALŠIE
str. 10
PRÍSLUŠENSTVO

• vybavená laserom

Drážkovacia fréza do muriva **WSM1008**

obj. číslo WSM1008 **177,90 €**

Prikon	1 600 W/230 V
Otáčky	6 000/min.
Priemer kotúča	150 mm
Rezná hĺbka	8 - 40 mm (8 pozícií)
Rezná šírka	8 - 30 mm (6 pozícií)
Hmotnosť	9 kg

FDWS-150K

ĎALŠIE
str. 10
PRÍSLUŠENSTVO



Dodávané s 2 drážkovacími kotúčmi, sekáčmi a kufríkom.



• vybavená laserom
• prúdová ochrana proti preťaženiu



Zvláštne príslušenstvo:
diamantový kotúč
Ø 180 mm
obj. č. TCA1004 12,10€



Stolná diamant. rezačka TCM1010

obj. číslo TCM1010 **88,70 €**

Prikon	600 W/230 V
Otáčky	2 950/min.
Priemer kotúča	180 mm
Max. prierez	(90°) 35 mm
Naklápanie	0 - 45°
Rozmer stola	360 x 330 mm
Hmotnosť	9 kg

FTZ-600N



Dodávané vrátane diamant. kotúča a zásobníka na chladiacu kvapalinu.



Zvláštne príslušenstvo:
segm. diamantový kotúč
Ø 350 mm
obj. č. 25120001 116,90 €



Rezačka na dlažbu RD-600S

obj. číslo 25060000 **999,90 €**

Prikon	2 200 W/400 V
Otáčky	2 800/min.
Priemer kotúča	350 x 25,4 mm
Kapacita rezu (dĺžka/výška)	600/135 mm
Naklápanie	0 - 45°
Rozmer stola	500 x 510 mm
Chladenie	600 l/hod.
Hmotnosť	77 kg

• laser

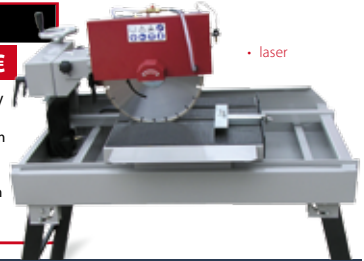

Zvláštne príslušenstvo:
miešadlo
120 x 600 mm
obj. č. PMA1004 20,90 €



Miešadlo PMM1006

obj. číslo PMM1006 **119,90 €**

Prikon	1 400 W/230V
Otáčky	180 - 380/min. 300 - 650/min.
Upínanie - závit	M14
Priemer miešadla	120 mm
Soft start	ÁNO
Hmotnosť	7,6 kg

FPM-1400N



- priame upnutie rôznych miešadiel s vonkajším závitom M 14
- vhodné pre miešanie farby a ometkových zmesí



Zvláštne príslušenstvo:
brúsný kotúč
Ø150 x 16 x Ø12,7 mm
(hrubý)
obj. č. BGA1053 12,20 €
(jemný)
obj. č. BGA1054 12,20 €

Dvojkotúčová brúska BGM1019

obj. číslo BGM1019 **48,50 €**

Prikon	150 W/230 V
Otáčky	2 950/min.
Rozmer kotúča	Ø150 x 16 x Ø12,7 mm Ø150 x 16 x Ø12,7 mm
Dodávané vrátane kotúčov	hrubosť (G36), (G60)
Hmotnosť	5,6 kg

FSM-150N



Zvláštne príslušenstvo:
brúsný kotúč
Ø150 x 20 x Ø12,7 mm
(hrubý)
obj. č. BGA1055 12,20 €
Ø150 x 32 x Ø12,7 mm
(jemný)
obj. č. BGA1056 18,50 €

Dvojkotúčová brúska BGM1020

obj. číslo BGM1020 **70,80 €**

Prikon	250 W/230 V
Otáčky	2 950/min.
Rozmer kotúča	Ø150 x 20 x Ø12,7 mm Ø150 x 20 x Ø12,7 mm
Dodávané vrátane kotúčov	hrubosť (G36), (G60)
Hmotnosť	9 kg

FSMW-250/150





Dvojkotúčová brúška **BGM1021**
s pomalobežným kotúčom

obj. číslo BGM1021

78,80 €

Príkon	250 W/230 V
Otáčky	2 950/min., 134/min.
Rozmer kotúča	∅150 x 20 x ∅12,7 mm
Rozmer pomalobež. kotúča	∅200 x 40 x ∅20 mm
Dodávané vrátane kotúčov	hrúbosť (G80), (G36)
Hmotnosť	9,5 kg

FSMC-200/150N

Zvláštne príslušenstvo:
brúsny kotúč

- obj. č. BGA1055 **12,20 €**
∅150 x 20 x ∅12,7 mm (hrubý)
- obj. č. BGA1057 **18,50 €**
∅200 x 40 x ∅20 mm (jemný)



Dvojkotúčová brúška **MBKL-1500L**
leštička

obj. číslo 25012004

125,60 €

Príkon	375 W/230 V
Otáčky	2 850/min.
Kotúč brúsny a drôtený	∅150 x 20 x ∅12,7 mm
Kotúč leštiaci	∅150 x 20 x ∅12,7 mm
Dodávané vrátane kotúčov	
Hmotnosť	10,3 kg

Zvláštne príslušenstvo:
kotúče

- ∅150 x 20 x ∅12,7 mm (brúsny)
obj. č. 25049057 **6,30 €** (leštiaci)
- obj. č. 25049058 **6,30 €** (drôtený)
- obj. č. 25049059 **9,20 €**



Dvojkotúčová brúška **BKL-1500**

obj. číslo 25450150

99,90 €

Príkon	375 W/230 V
Otáčky	2 850/min.
Rozmer kotúča	∅150 x 25 x ∅12,7 mm
Rozmer kotúča	∅150 x 40 x ∅12,7 mm
Dodávané vrátane kotúčov	
Hmotnosť	11,5 kg

Zvláštne príslušenstvo:
brúsny kotúč

- (hrubý)
obj. č. 60150018 **29,00 €** (jemný)
- obj. č. 60150023 **33,20 €**



Dvojkotúčová brúška **BKL-2000**

obj. číslo 25450200

149,90 €

Príkon	550 W/230 V
Otáčky	2 850/min.
Rozmer kotúča	∅200 x 25 x ∅16 mm
Rozmer kotúča	∅200 x 40 x ∅16 mm
Dodávané vrátane kotúčov	
Hmotnosť	20 kg

Zvláštne príslušenstvo:
brúsny kotúč

- (hrubý)
obj. č. 60200006 **37,40 €** (jemný)
- obj. č. 60200009 **37,40 €**



Dvojkotúčová brúška **BKS-2500**

obj. číslo 25002502

207,90 €

Príkon	1 100 W/400 V
Otáčky	2 950/min.
Rozmer kotúča	∅250 x 32 x ∅32 mm
Dodávané vrátane kotúčov	
Hmotnosť	45 kg

Zvláštne príslušenstvo:
brúsny kotúč

- 250 x 32 x 32 mm (hrubý)
obj. č. 60250008 **28,75 €** (jemný)
- obj. č. 60250009 **28,75 €**

podstavec pre BKS-2500
obj. č. 25002503 **58,40 €**



Dielňa, garáž

Kompresory	34
Striekacie pištole a príslušenstvo ku kompresorom	36
Priemyselné vysávače, tlakové myčky	38
Hydraulické zdviháky	39
Lanové navijáky, manipulačná technika	40
Elektrocentrály	41
Gola sady, sady náradia	42

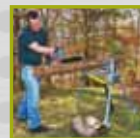

WORX
PROFESSIONAL

251,60 €

NEPREHLIADNITE UNIKÁTNY
Montážny stôl WU060

(viac na strane 41).

Kompresory COMPRECISE sú výkonné a kvalitné zariadenia, pri ich výrobe je použitý systém riadenia kvality ISO 9001. Každý kompresor je pred expedíciou testovaný na skúšobnej stolici. Výber kompresora je ovplyvnený hlavne požadovaným množstvom odobraného vzduchu a pracovným tlakom pripojeného spotrebiča. Pre rýchlejšiu orientáciu slúži ďalej uvedená tabuľka vhodnosti použitia kompresora na jednotlivé pracovné operácie.

Typ kompresoru	Vhodnosť použitia pre nasledujúce technologické operácie																		
	Odklovanie	Hustenie prietu	Tlakové skúšky	Umyvacie prílohy	Sponovačka	Kľučoväčka	Udržiavák	Sekáč	Brúška	Hobby + dekoračné profi	Profí	Rezanie plastom	Skla	Kovov	Pneu pohotov	výrobné nástroje	Kráčobná prevádzka	Dlhobá prevádzka	
OL195/6 prenosný, bezolejový, rýchlobežný – 230 V, 8 bar, 1,1 kW, nádrž 6 l	xx	xx	xx	x	x													ÁNO	
OL195/24 pojazdný, bezolejový, rýchlobežný – 230 V, 8 bar, 1,1 kW, nádrž 24 l	xx	xx	xx	xx	xx					x								ÁNO	
H2/6 prenosný, olejový, rýchlobežný – 230 V, 8 bar, 1,5 kW, nádrž 6 l	xx	xx	xx	x	x													ÁNO	
H2/24 pojazdný, olejový, rýchlobežný – 230 V, 8 bar, 1,5 kW, nádrž 24 l	xx	xx	xx	xx	xx					x								ÁNO	
H2/50 pojazdný, olejový, rýchlobežný – 230 V, 8 bar, 1,5 kW, nádrž 50 l	xx	xx	xx	xx	xxx	xx	x			xxx		x	xx		x		ÁNO		
P50/230/2,5 pojazdný, olejový, rýchlobežný – 230 V, 8 bar, 1,8 kW, nádrž 50 l	xxx	xx	xx	xxx	xxx	xx	x			xxx	x	x	xx		x		ÁNO		
P50/230/3 pojazdný, olejový, pomalobežný – 230 V, 9 bar, 2,2 kW, nádrž 50 l	xxx	xx	xx	xxx	xxx	xxx	xx	x		xxx	xx	xx	xxx		xx		ÁNO		
P50/400/3 pojazdný, olejový, pomalobežný – 400 V, 9 bar, 2,2 kW, nádrž 50 l	xxx	xx	xx	xxx	xxx	xxx	xx	x		xxx	xx	xx	xxx		xx		ÁNO		
P100/400/3 pojazdný, olejový, pomalobežný – 400 V, 9 bar, 2,2 kW, nádrž 100 l	xxx	xx	xx	xxx	xxx	xxx	xx	x		xxx	xx	xx	xxx		xx		ÁNO		
P200/400/3 pojazdný, olejový, pomalobežný – 400 V, 10 bar, 2,2 kW, nádrž 200 l	xxx	xxx	xx	xxx	xxx	xxx	xx	xx		xxx	xx	xx	xxx		xx		ÁNO		
P200/400/4 pojazdný, olejový, pomalobežný – 400 V, 11 bar, 3 kW, nádrž 200 l	xxx	xxx	xxx	xxx	xxx	xxx	xx	xxx		xxx	xxx	xxx	xxx	x	xxx		ÁNO		
P200/400/5,5 pojazdný, olejový, pomalobežný – 400 V, 11 bar, 4,1 kW, nádrž 200 l	xxx	xxx	xxx	xxx	xxx	xxx	xx	xxx		xxx	xxx	xxx	xxx	xx	xxx		ÁNO		

Vhodnosť použitia (vysvetlivky): x obmedzená, xx vhodná nie v celom rozsahu, xxx vhodná

Kompresory - sú vybavené tlakovou nádržou s ventilom pre vypúšťanie kondenzátu a poistným ventilom. Pri rozbehu pracujú v automatickom pracovnom cykle.



OL195/6



OL195/24



H2/6



H2/24



H2/50

Hobby

Parameter/typ	bezolejové		olejové		
	OL195/6	OL195/24	H2/6	H2/24	H2/50
Tlak	8 bar	8 bar	8 bar	8 bar	8 bar
Nasávané množstvo	180 l/min	180 l/min	222 l/min	222 l/min	222 l/min
Príkon motora	1 100 W	1 100 W	1 500 W	1 500 W	1 500 W
Napätie	230V/50 Hz	230V/50 Hz	230 V/50 Hz	230 V/50 Hz	230V/50 Hz
Počet otáčok	3 400/min.	3 400/min.	2 850/min.	2 850/min.	2 850/min.
Objem tlakovej nádrže	6 litrov	24 litrov	6 litrov	24 litrov	50 litrov
Hmotnosť	10 kg	18 kg	19 kg	25 kg	36 kg
Objednávacie číslo	50019506	50019524	50000206	50000224	50000250
Cena	129,90 €	145,90 €	149,90 €	159,90 €	224,90 €

Odporúčaný olej RENOLIN SC 32 SAE 10
obj. č. 50320000 9,50 €/l

Profi - rýchloběžné

Parameter/typ	P50/230/2,5
Tlak	8 bar
Nasávané množstvo	260 l/min
Príkon motora	1,8 kW
Napätie	230 V
Počet otáčok	2 850/min
Objem tlakovej nádrže	50 litrov
Hmotnosť	37 kg
Objednávacie číslo	50007544
Cena	379,90 €



P50/230/2,5

Kompresory rýchloběžné
- rýchloběžný jednovalcový agregát s kývavým piestom. Planetové ventily z nerezovej ocele. Olejová náplň zvyšuje životnosť kompresora.

Rýchloběžný jednovalcový agregát s piestom v klasickom usporiadaní s piestovými krúžkami a piestovým čapom - valec je vložkový. Je vybavený chladičom vzduchu na výstupe z jednotky.

Odporúčaný olej RENOLIN SC 32 SAE 10
obj. č. 50320000 **9,50 €/l**

Kompresory olejové pomaloběžné- pomaloběžná dvojevľacová kompresorová jednotka s radovým usporiadaním valcov, vyznačujúca sa kludným chodom a nízkou hlučnosťou. Vysoký výkon a dlhá životnosť jednotky určuje kompresory pre dielenské a priemyselné použitie. Dokonalá účinnosť mazania kĺzavo uložených, delených, alebo nedelených ojnic olejom, sací prachový filter a chladič vzduchu na výstupe.



P50/230/3



P50/400/3



P100/400/3



P200/400/3



P200/400/4



P200/400/5,5

Odporúčaný olej RENOLIN 504 VDL 100 SAE 20
obj. č. 50504000 **7,00 €/l**

Profi - pomaloběžné

Parameter/typ	P50/230/3	P50/400/3	P100/400/3	P200/400/3	P200/400/4	P200/400/5,5
Tlak	10 bar	10 bar	10 bar	10 bar	11 bar	11 bar
Nasávané množstvo	320 l/min	320 l/min	387 l/min	387 l/min	514 l/min	653 l/min
Príkon motora	2,2 kW	2,2 kW	2,2 kW	2,2 kW	3 kW	4 kW
Napätie	230 V/50 Hz	400 V/50 Hz	400 V/50 Hz	400 V/50 Hz	400 V/50 Hz	400 V/50 Hz
Počet otáčok	1 570/min	1 570/min	1 100 /min	1 100/min	1 400/min	1 400/min
Objem vzdušníka	50 litrov	50 litrov	100 litrov	200 litrov	200 litrov	200 litrov
Hmotnosť	57 kg	57 kg	71 kg	122 kg	137 kg	160 kg
Objednávacie číslo	50008504	50000541	50036541	50006601	50049601	50053705
Cena	529,90 €	589,90 €	699,90 €	959,90 €	1169,90 €	1339,90 €

Striekacie pištole FERM - sú určené pre univerzálne použitie, sú vhodné pre kutilov a menej náročných remeselníkov práce. Lúč možno tvarovať. Teleso je vyrobené z hliníkovej zliatiny, tryska z mosadze a ihla z nerez ocele. Sú dodávané štandardne s tryskou 1,5 mm.



• spodná nádobka

FSG-510

Striekacie pištole FERM

obj. číslo ATM1040

21,80 €

Náplň nádrže 0,75 l
Pracovný tlak 4,5 - 6 bar
Rýchlospojka

obj. číslo ATM1039

21,80 €

Náplň nádrže 0,4 l
Pracovný tlak 4,5 - 6 bar
Rýchlospojka

FSG-500

• horná nádobka



Striekacie pištole UR/PLUS – robustné pištole veľmi dobrej kvality, vhodné pre všetky bežné druhy náterových hmôt. Možno tvarovať lúč a regulovať množstvo dodávanej farby. Striekacie pištole UR/PLUS sú dodávané s tryskou 1,7 mm a striekacie pištole PROFI s tryskou 1,5 mm.



• spodná nádobka

UR Plus 1,7

Striekacie pištole UR/PLUS

obj. číslo 50027017

54,50 €

Náplň nádrže 1 l
Hliník
Pripojovací rozmer 1/4"

obj. číslo 50027617

54,50 €

Náplň nádrže 0,68 l
Nylon
Pripojovací rozmer 1/4"

UR/Plus 1,7

• horná nádobka



Ofukovacia pištoľ

obj. číslo ATM1037

5,40 €

Pracovný tlak 2 - 4 bar
Rýchlospojka



FBG-500

Ofukovacia pištoľ

obj. číslo ATM1038

6,40 €

Pracovný tlak 2 - 4 bar
Rýchlospojka



FBG-510

Plnič pneumatík

obj. číslo ATM1041

13,30 €

Pracovný tlak 0 - 8 bar
Rýchlospojka



FTI-450



• Určená pre pískovanie stredných ploch.

Pieskovacia pištoľ PS/1

obj. číslo 50050314

52,50 €

Priemer trysiek 6 mm
Max. prac. tlak 5 - 8 bar
Spotr. vzduchu pri 6 bar 280 - 500 l/min.
Je vybavená 2 m sacou hadicou pre privod piesku z nezávislého zásobníka.

Pištoľ na dutiny TS

obj. číslo 50050244

€ 34,50

Pracovný tlak 2 - 6 bar
Spotreba vzduchu 200 l/min., Pripojovací rozmer 1/4"
Striekanie dutín - hadička dĺžky 60 cm, materiál Hostafom s ocelovou obvodovou tryskou.
Spodky automobilu - kovová 5 cm dlhá tryska z patrón Rezistinu alebo vosku v originálnom balení.
Celokovová pištoľ na striekanie dutín s výmennou tryskou.



Zvláštne príslušenstvo:
náhradná tryska obj. č. 50201682 **9,90 €**

Zvláštne príslušenstvo: tryska obj. číslo 50020161 **5,50 €**
hadička s obvodovou tryskou obj. číslo 50020160 **13 €**



Hadica s navíjaním

obj. číslo ATA1033

79,90 €

Dĺžka 10 m
Ø hadice 8 x 12 mm
Pracovný tlak 8 bar
Montáž na stenu alebo zavesenie
Rýchlospojky

Striekacia sada FAT-850

obj. číslo ATM1036

39,50 €

Ofukovacia pištoľ, tlak 2 - 4 bar
Hustič pneu s manometrom, tlak 0 - 8 bar
Striekacia pištoľ na farbu s nádobkou, tr. 1,5 mm, tlak 4,5 - 6 bar
Striekacia pištoľ na kvapaliny s nádobkou, tlak 4,5 - 6 bar
Špirálová hadica s rýchlospojkou (universal DIN)





Príslušenstvo pre kompresory

čap rýchlospojky (1/4")	obj. č. 50011141	1,70 €
hadica rovná 11 x 6/10 m PVC	obj. č. ATA 1027	16,30 €
hadica špirálová 8 x 5/5 m	obj. č. ATA 1026	9,90 €
hadica špirálová 12 x 8/7,5 m	obj. č. 06019595	19,50 €
hadica špirálová 12 x 8/10 m	obj. č. 06019596	23,00 €
hadica špirálová 12 x 8/15 m	obj. č. 06019597	28,00 €
hadica špirálová 12 x 8/20 m	obj. č. 06019598	33,00 €



Zvláštne príslušenstvo:

spony		
6 mm, 2000 ks	obj. č. ETA 1006	8,40 €
10 mm, 2000 ks	obj. č. ETA 1007	8,40 €
14 mm, 2000 ks	obj. č. ETA 1008	8,40 €

klince		
14 mm, 1500 ks	obj. č. ETA 1005	8,40 €

Elektrická sponkovačacia pištoľ ETM1003 na spony a klince

obj. číslo ETM1003 **31,40 €**

Napätie	230 V
Spony a klince	6 - 14 mm
Vysokoúderná sponkovačacia pištoľ vhodná pre spony a klince	
Dodávané so 400 ks spon a 100 ks klincov	

FET-200N



FPT-200

Zvláštne príslušenstvo:

spony		
12 mm, 1920 ks	obj. č. ATA 1028	7,10 €
18 mm, 1120 ks	obj. č. ATA 1029	5,40 €
22 mm, 960 ks	obj. č. ATA 1030	5,40 €

Pneu sponkovačka

obj. číslo ATM1042

44,90 €

Pracovný tlak 4 - 7 bar
Kapacita spon 100 ks
Hmotnosť 2,4 kg

Pneu klincovačka

obj. číslo ATM1044

56,90 €

Pracovný tlak 7 bar
Rozmer klincov 1.25 x 1.05 x 50 mm
Hmotnosť 2,6 kg

FAN-100K



Zvláštne príslušenstvo:

klince		
20 mm, 1000 ks	obj. č. ATA 1086	4,20 €
30 mm, 1000 ks	obj. č. ATA 1087	4,99 €
50 mm, 1000 ks	obj. č. ATA 1088	6,30 €



FIW-500

Pneu uťahovák

obj. číslo ATM1043

52,90 €

Otáčky 7000/min.
Pracovný tlak 6,3 bar
Spotreba vzd. 228 l/min.
Veľkosť hlavíc 9, 10, 11, 13, 14, 17, 19, 22, 24, 27 mm
Uťah. moment 320 Nm
Štvorhran 1/2", Rýchlospojka

El. striekacia pištoľ

obj. číslo SGM1008

65,20 €

Prikon 120 W/230 V
Výkon pištole 300 g/min.
Obsah nádoby 800 ml
Priemer trysky 0,8 mm
Hmotnosť 1,75 kg

FSG-120



- náhradná nádoba
- popruh na rameno
- jednoduchý systém čistenia a montáže
- nastaviteľný nástriek

Striekacie centrum SGM1011

obj. číslo SGM1011

79,90 €

Prikon	350 W/230 V
Výkon pištole	280 g/min.
Obsah nádoby	700 ml
Priemer trysky	1,8 mm
Max. viskozita	40 DIN/sec
Dižka hadice	1,8 m
Hmotnosť	3,6 kg

FPSS-350



- silný motor 1 400W
- integrovaná zásuvka pre pripojenie elektrického náradia s príkonom 1 800 W
- systém automatického zapínania a vypínania s oneskorením v prípade, že je pripojené ďalšie elektrónaradie
- pre mokré a suché vysávanie
- **nerezová nádoba**



Priemyselný vysávač **PPV-1400/20**

obj. číslo 25069010 **99,60 €**

Príkon	1 400 W
Sací výkon	16 KPa
Max. príkon príp. zariadení	1 800W
Objem nádoby	20 litrov
Dĺžka hadice	4 m
Hmotnosť	6,5 kg
Rozmery	355 x 355 x 510 mm

Základné príslušenstvo:
teleskopická sacia trubica, úzka hubica, sacia hadica, kolieska, univerzálna hubica, zásuvka pre pripojenie elektrického náradia, filter, sáčok

Zvláštne príslušenstvo:
prachový sáčok
obj. č. 25069007 **1,20 €**
prachový filter skladaný
obj. č. 25069006 **7,90 €**



- silný motor 1 400W
- integrovaná zásuvka pre pripojenie elektrického náradia s príkonom 1 800 W
- systém automatického zapínania a vypínania s oneskorením v prípade, že je pripojené ďalšie elektrónaradie
- pre mokré a suché vysávanie
- **nerezová nádoba**



Priemyselný vysávač **PPV-2050/50**

obj. číslo 25069005 **157,90 €**

Príkon	1 400 W
Sací výkon	18 KPa
Max. príkon príp. zariadení	1 800W
Objem nádoby	50 litrov
Dĺžka hadice	4 m
Hmotnosť	11,9 kg
Rozmery	475 x 465 x 655 mm

Základné príslušenstvo:
sacie trubice 2 ks, úzka hubica, sacia hadica, vypúšťacia hadica, kolieska, univerzálna hubica, zásuvka pre pripojenie elektrického náradia, filter, sáčok

Zvláštne príslušenstvo:
prachový sáčok
obj. č. 25069009 **2,30 €**
prachový filter skladaný
obj. č. 25069006 **7,90 €**



- funkcia Autostop (aut. odstavenie motora pri uvoľnení spúšte)

Tlaková myčka s "Autostop" **PPW-140**

obj. číslo 25100140 **87,90 €**

Príkon	1 400 W/230 V
Tlak maximálny	140 bar
Tlak pracovný	70 bar
Otáčky	1 900/min.
Spotreba vody	5 l/min.
Max. teplota vody	50 °C
Rozmer	390 x 270 x 260 mm
Hmotnosť	6 kg

Základné príslušenstvo:
striečacia pištoľ, hadica 5m, nádoba na čističlá, uhľíkový motor



- funkcia Autostop (aut. odstavenie motora pri uvoľnení spúšte)

Tlaková myčka s "Autostop" **PPW-160**

obj. číslo 25100160 **166,30 €**

Príkon	1 500 W/230 V
Tlak maximálny	160 bar
Tlak pracovný	90 bar
Otáčky	2 800/min.
Spotreba vody	6 l/min.
Max. teplota vody	50 °C
Rozmer	920 x 350 x 380 mm
Hmotnosť	16 kg

Základné príslušenstvo:
striečacia pištoľ, hadica 5m, integrovaná nádoba na čističlá, indukčný motor



4 t Hydraulický rozpiňák **10 t**

obj. číslo 06026886

obj. číslo 06019604

Rozpiňacia sila 4 t
Hmotnosť 20 kg

Rozpiňacia sila 10 t
Hmotnosť 36 kg

164,50 €

229,50 €



Zoznam dielov:

predl. tyč L=495 mm, L=418 mm, L=215 mm, L=125 mm, L=82 mm, pumpa 4 tony, piestnica (vysunutie 125 mm), tlaková hadica, koncová pätko guľatá, koncová pätko plochá, koncová pätko klinová, koncová pätko „V“ oporná doska 110x60 mm, oporná pätko piestnice, roztvárací klin 1/2 tony, gumová hlava, spojka



Zoznam dielov:

predl. tyč L=685 mm, L=456 mm, L=250 mm, L=127 mm, pumpa 10 ton, piestnica (vysunutie 125 mm), tlaková hadica, koncová pätko guľatá, pätko plochá, koncová pätko klinová, pätko „V“, oporná doska 165 x 95 mm, oporná pätko piestnice, roztvárací klin 1/2 tony, gumová hlava, spojka





Hydraulické zdvíhaky



Technické parametre

Parameter/typ	HZP-3	HZP-5	HZP-8	HZP-15	HZP-20	HZP-30	HZP-50
Max. nosnosť t	3	5	8	15	20	30	50
Min. výška mm	194	216	230	230	245	285	300
Max. výška mm	372	413	457	470	480	465	480
Zdvih mm	118	127	147	160	170	180	180
Hmotnosť kg	3,6	4,8	6,3	8,9	11,5	21	30
Dod. v kufríku	ÁNO	ÁNO	NIE	NIE	NIE	NIE	NIE
Objednávacie číslo	25061001	25061002	25061003	25340391	25340392	25061004	25061005
Cena	18,90 €	23,90 €	27,90 €	37,90 €	45,90 €	112,90 €	159,00 €



obr. HZP-5

obr. HZP-50



Pojazdný hydraulický zdvíhák **TJM1008**

obj. číslo **TJM1008**

44,50 €

Max. nosnosť	2 t
Min. výška	135 mm
Max. výška	356 mm
Zdvih	221 mm
Hmotnosť	10 kg

FRJ-2000K



Pojazdný hydraulický zdvíhák

HZ-3

s pedálom **HZ-3P**

149,90 €

169,50 €

3 t	Max. nosnosť	3 t
145 mm	Min. výška	145 mm
510 mm	Max. výška	500 mm
365 mm	Zdvih	355 mm
40 kg	Hmotnosť	40 kg
25340390	obj. číslo	06008350

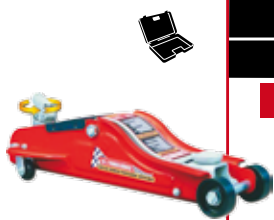

Pojazdný hydraulický zdvíhák nízky

HZN-2

HZN-2,5

74,50 €

174,50 €

2 t	Max. nosnosť	2,5 t
89 mm	Min. výška	85 mm
359 mm	Max. výška	455 mm
270 mm	Zdvih	370 mm
15 kg	Hmotnosť	35 kg
06825010	obj. číslo	06830018



Pojazdný hydraulický zberiac **HJ-2**

obj. číslo **06032002**

329,50 €

Max. nosnosť	2 t
Min. výška	1 920 mm
Max. výška	2 360 mm
Zdvih	440 mm
Rozmery	175 x 104 x 149 cm
Hmotnosť	90 kg



Lanové navijáky

**LN-400, LN-600,
LN-800, LN-1000**

Zvláštne prísúľenstvo:
otočný rám (pre LN-400, LN-600), dĺžka 750 mm, max. nosnosť 600 kg
obj. č. 25400001 **49,90 €**



Technické parametre

Typ	Použitie	Napätie V	Príkon W	Nosnosť kg	Výška zdvihu m	Rýchlosť zdvíhanií m/min.	Priemer lana mm	Hmotnosť netto kg	Rozmer balenia cm	Objednávacie číslo	cena
LN - 400	jednod. záves	230	750	200	12	10	4	15	52 x 41 x 17	25400000	149,90 €
	dvojité záves			400	6	5					
LN - 600	jednod. záves	230	1050	300	12	10	5	18	52 x 41 x 17	25600000	179,00 €
	dvojité záves			600	6	5					
LN - 800	jednod. záves	230	1350	400	12	8	5	20	52 x 44 x 17	25061008	252,00 €
	dvojité záves			800	6	4					
LN - 1000	jednod. záves	230	1600	500	12	8	5,5	32	57 x 33 x 25	25061009	359,00 €
	dvojité záves			999	6	4					



UPOZORNENIE:
Používať len na zvislý ťah!

Reťazové kladkostroje **RZ-13, RZ-23, RZ-33**

obj. číslo 25001030

obj. číslo 25002030

obj. číslo 25003030

Dĺžka reťaze 3 m
Hmotnosť bremena 0,75 t
Zdvih 3 m

Dĺžka reťaze 3 m
Hmotnosť bremena 1,4 t
Zdvih 3 m

Dĺžka reťaze 3 m
Hmotnosť bremena 2,2 t
Zdvih 3 m

69,60 €

89,90 €

124,60 €



PRN-450

Ručný naviják

obj. číslo 06019797

23,50 €

Zaťaženie 450 kg
Dĺžka lana 5 m
Priemer lana 4 mm
Prevodový pomer 4,1:1

Račňová kladka

obj. číslo 06019794

21,50 €

Zaťaženie 2 000 kg
Dĺžka lana 1,5 m
Priemer lana 5 mm

PRK-2000

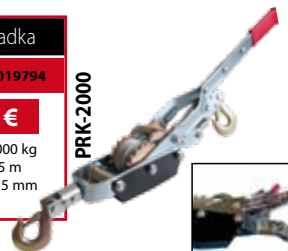

Vhodné pre dielňu, garáž, stavbu...

Elektrický ohrievač

obj. číslo EHM1001

77,90 €

2 000 W / 230 V
120 m³/hod.
23 m³
4,2 kg
3
3 m

Elektrický ohrievač

obj. číslo EHM1002

122,90 €

Príkon 3 300 W / 230 V
510 m³/hod.
50 m³
5,6 kg
3
3 m



EHM1001



EHM1002



UNIKÁTNY DESIGN Power 2.0



Paletový vozík **PVR-95P**

obj. číslo 25011000	332,90 €
Nosnosť	2 000 kg
Celková výška zdvíhu	120 mm
Najnižšia výška vidlice	75 mm
Výška úchytu manip. rukoväte	330 mm
Dĺžka vidlic	1 145 mm
Šírka medzi vonk. okrajmi vidlic	550 mm
Priemer odvalovacích valčiekov	70 mm
Priemer riadiaceho kolesa	160 mm
Výška vozíka vr. rukoväte	1 160 mm
Uhol natáčania prednej vidlice	190°
Hmotnosť	59 kg



- skladač model
- 2 otočné
- a 2 pevné kolesá



FB-150N

Prepravný vozík Prepravný rudlík

obj. číslo TTM1027	obj. číslo TTM1028
Nosnosť 150 kg	Nosnosť 225 kg
Rozmer 480 x 734 mm	Veľkosť ložnej plochy 350 x 180 mm
Hmotnosť 9,5 kg	Celková výška 1 195 mm
	Hmotnosť 8,8 kg

57,50 €**57,50 €**

FSW-225N



- guľičkové ložiská
- zváruvateľský rám
- nafukovacie pneumatiky

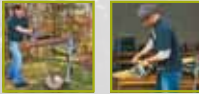

Montážny stôl **WU060**

obj. číslo 45060000	251,60 €
Rozsah upínania	940 mm
Síla upínania	1000 kg
Max. zaťaženie	100 kg
Veľkosť zloženého stola	773 x 350 x 336 mm
Veľkosť postaveného stola	1000 x 985 x 885 mm
Hmotnosť	19,6 kg
Kovové čeluste sú vybavené gumenými podložkami	



Garantovaná hladina akustického výkonu
A_{LWA, G} = 94 dB

Elektrocentrála **PGM1009**

obj. číslo PGM1009	174,40 €
Menovité napätie	230 V
Frekvencia	50 Hz
Max. el. výkon	800 W
Motor	2-taktný, chladený vzduchom
Zdvihový objem	63,6 cm ³
Palivová nádrž	4,2 l
Prevádzkový čas	8 hod./max. zaťaženie
Hmotnosť	17,6 kg

FGG-800



Garantovaná hladina akustického výkonu
A_{LWA, G} = 95 dB

Elektrocentrála **PGM1008**

obj. číslo PGM1008	399,90 €
Menovité napätie	230 V
Frekvencia	50 Hz
Max. el. výkon	2 200 W
Motor	4-taktný, chlad. vzduch.
Zdvihový objem	196 cm ³
Palivová nádrž	15 l
Prevádzkový čas	11 hod./max. zaťaženie
Hmotnosť	42,5 kg

FGG-2000/15





25 dielov 1/2"

79,50 €

Gola sada **25 dielov**

obj. číslo 06004025

1/2" hlavica:
8,9,10,11,12,13,14,15,16,17,
18,19,21,22,24,27,30,32 mm
1/2" račna, 1/2" vratidlo
1/2" kardan
1/2" nástavec 125 mm
1/2" nástavec 250 mm
1/2" klúč na sviečky 16 mm
1/2" klúč na sviečky 21 mm

Gola sada **21 dielov**

obj. číslo 06006021

3/4" hlavica:
19,21,22,23,24,26,27,29,30,
32,35,36,38,41,46,50 mm
3/4" račna
3/4" vratidlo
3/4" nástavec:
100 mm, 200 mm, 400 mm

21 dielov 3/4"



224,50 €

• Materiál - Chrom-vanadium

PROFI



83 dielov

Gola sada 1/4" + 1/2" **TBM1034**

obj. číslo TBM1034

96,90 €

1/2" hlavica (18 ks)
1/4" hlavica (13 ks)
1/2" nástavec (2 ks)
Nástavec/vratidlo
Univerzálny kľb
Račna 1/2", 1/4"
Hlavica na sviečky
Adapter na bity, Bity, kľúče očkoploché

FTS-83K



SEMI PROFI



94 dielov

Gola sada **94 dielov 1/4" - 1/2"**

obj. číslo 06004056

104,50 €

1/2" hlavica: 10,11,12,13,14,
15,16,17,18,19,20,21,22,23,
24,27,30,32mm
1/2" hlavica predĺžená:
14,15,17,19mm
1/4" hlavica: 4,4,5,5,5,5,6,7,8,
9,10,11,12,13,14mm
1/4" hlavica predĺžená:
6,7,8,9,10,11,12,13mm

1/4" hlavica s bitmi:
PH 1,2; PL 4,5,5,7;
IMB 3,4,5,6; PZ 1,2;
IMB 8,10,12,14; PZ 3,4;
TRX 8,10,15,20,25,30
TRX 40,45,50,55
bity 8mm: PH 3,4; PL 8,10,12;
1/2" račna, 1/2" kardan,
1/2" nástavec 125,250mm
1/2" klúč na sviečky

1/2" vratidlo, 1/4" vratidlo
1/4" nástavec s rukoväťou
1/4" račna, 1/4" kardan,
1/4" nástavec 2",4"
1/4" adapter na bity
1/4" nástavec pružinový
150mm
klúče imbus 1,5,2,2,5mm

PROFI



99 dielov

Gola sada **99 dielov 1/4" - 3/8" - 1/2"**

obj. číslo 06004399

194,50 €

1/4" hlavica: 3,2,4,4,5,5,5,5,7,
8,9,10,11,12,13 mm
3/8" hlavica: 9,10,11,12,13,14
15,16,17,18,19 mm
1/2" hlavica: 14,15,16,17,18,19
20,21,22,23,24,27,30,32mm
1/4" račna, 1/2" račna,
3/8" račna
1/4" nástavec s rukoväťou
1/4" predĺženie: 50,150 mm

3/8" predĺženie: 75,150mm
1/2" predĺženie: 125,150mm
3/8" hlavica na sviečky:
14,18 mm,
1/2" hlavica na sviečky:
15,21mm
adaptéry:
3/8"-1/4"; 3/8"-1/2"; 1/2"-3/8"
kardany: 1/4"; 3/8"; 1/2"
1/4" hlavica s bitmi: PH1,2,3

1/4" hlavica s bitmi: PZ1,2,3
1/4" hlavica s bitmi: PL4,5,5,7
4" hlavica s bitmi:
imbus 3,4,5,6,7,8
1/4" hlavica s bitmi:
T10,T15,T20,T25,T30,T40
imbus klúč: 1,5, 2, 2,5mm
5/16" bity: PH3,PH4,
5/16" bity: PZ3,PZ4,
5/16" bity: PL8,PL10,PL12
5/16" bity: imbus 3,4,5,6,7,8
5/16" bity: imbus 3,4,5,6,7,8
5/16" bity: T40,T45,T50,T55

PROFI



111 dielov

Gola sada **111 dielov 1/4" - 3/8" - 1/2"**

obj. číslo 06004321

249,50 €

1/4" hlavica: 3,2,4,4,5,5,5,5,7,
8,9,10,11,12,13 mm
3/8" hlavica: 9,10,11,12,13,14
15,16,17,18,19 mm
1/2" hlavica: 14,15,16,17,18,19
20,21,22,23,24,27,30,32mm
1/4", 1/2", 3/8" račna
1/4" nástavec s rukoväťou
1/4" predĺženie: 50,150 mm
3/8" predĺženie: 75,150mm

1/2" predĺženie: 125,150mm
3/8" hlavica na sviečky:
14,18 mm,
1/2" hlavica na sviečky:
15,21mm
adaptéry:
3/8"-1/4"; 3/8"-1/2"; 1/2"-3/8"
kardany: 1/4"; 3/8"; 1/2"
1/4" hlavica: 3,2,4,4,5,5,5,7,
8,9,10,11,12,13 mm

1/4" hlavica s bitmi: PL4,5,5,7
4" hlavica s bitmi:
imbus 3,4,5,6,7,8
1/4" hlavica s bitmi:
T10,T15,T20,T25,T30,T40
imbus klúč: 1,5, 2, 2,5mm
5/16" bity: PH3,4, PZ3,4,
5/16" bity: PL8,PL10,PL12
5/16" bity: imbus 3,4,5,6,7,8
5/16" bity: imbus 3,4,5,6,7,8
5/16" bity: T40,T45,T50,T55
klúče očkoploché: 8,9,10,11,
12,13,14,15,16,17,18,19 mm

PROFI





HONITON
PROFESSIONAL TOOLS



112 dielov 1/4" - 3/8"

99,50 €

Profi sada náradia

obj. číslo 06001320

klieste konektor. + konektory
klieste kombinované 160 mm
skrutkovače PL, PH
hlavica 1/4" 4 - 13 mm
hlavica 3/8" 10 - 22 mm
klúče ploché 8 - 15 mm
klúč nastaviteľný 150 mm
račna 3/8", redukcia na bity
bity PH, PZ, PL, TRX, IMB

Profi sada náradia

obj. číslo 06004073

klieste kombi.160 mm, sico
skrutkovače PL, PH
hlavica 1/4" 5 - 13 mm
hlavica 1/2" 10 - 24 mm
klúče ploché 10 - 19 mm
klúče na sviečky 16, 21 mm
nádstavec 1/2", račna 1/2"
redukcia, kladivo 300 g
bity PH, PZ, PL, TRX, IMB

73 dielov 1/4" - 1/2"



139,50 €



HONITON
PROFESSIONAL TOOLS
Beta



20 dielov 1/4"

44,50 €

Gola sada 20 dielov

obj. číslo 06001120

1/4" hlavica:
3,2,4,4,5,5,5,5,6,7,8,9,10,
11,12,13,14 mm
1/4" račna
1/4" predĺženie 50,150 mm
1/4" skrutkovač pre hlavicu
1/4" kardan
1/4" vratlido

Sada hrotov

obj. číslo 06006640

redukcia pre bity 1/2"-10mm
redukcia pre bity 3/8"-10mm
10mm bity 30mm
spline: M5,M6,M8,M10,M12
trx: T20,T25,T27,T30,T35,T40,T45,T50,T55,T60
imbus: 4mm,5mm,6mm,7mm,8mm,10mm,12mm
10mm bity 75mm - spline:M5,M6,M8,M10,M12
trx: T20,T25,T27,T30,T35,T40,T45,T50,T55,T60
imbus: 4mm,5mm,6mm,7mm,8mm,10mm,12mm

40 dielov



24,50 €



HONITON
PROFESSIONAL TOOLS



9 dielov 1/2"

obj. číslo 06004008

1/2" hlavica Imbus:
4, 5, 6, 7, 8, 10, 12,
14, 17 mm

29,50 €

Sada hlavíc TORX

obj. číslo 06004007

1/2" hlavica TRX:
20, 25, 27, 30, 40,
45, 50, 55, 60

34,50 €

9 dielov 1/2"



HONITON
PROFESSIONAL TOOLS
Beta



Plastový box ORGANÍZER

obj. číslo 06090026

290 x 195 x 35 mm 3,90 €

obj. číslo 06090032

390 x 290 x 130 mm 11,90 €

obj. číslo 06090028

390 x 285 x 65 mm 5,40 €

obj. číslo 06090034

490 x 390 x 130 mm 15,90 €

obj. číslo 06090030

490 x 390 x 65 mm 8,90 €

• obojstranný



• obojstranný



HONITON
PROFESSIONAL TOOLS
Beta

Plastové boxy UZAMYKATEĽNÉ

Technické parametre

Parameter/typ	BOX 18"	BOX 22"	BOX 25"
Rozmery (d x š x v) mm	458 x 257 x 227	550 x 267 x 277	598 x 286 x 327
Alu pracka a madlo	ÁNO	ÁNO	ÁNO
Objednávacie číslo	06090018	06090022	06090025
Cena	14,90 €	24,90 €	28,90 €

• Alu madlá a pracky





gumové

Zvinovacie metre s brzdou

2 m, šírka 16 mm	obj. č. 06131521	1,45 €
3 m, šírka 16 mm	obj. č. 06131531	1,95 €
5 m, šírka 19 mm	obj. č. 06013154	2,95 €
7,5 m, šírka 25 mm	obj. č. 06013158	4,45 €
10 m, šírka 25 mm	obj. č. 06013160	4,95 €

Sada skrutkovačov

obj. číslo 06015471

27 dielov
V plastovom obale

14,50 €

27 dielov

SEMI
PROFI

Beta



Ručná sponkovačia pištoľ 4 - 14 mm

obj. číslo 06019175

8,40 €

šírka spony 0,7 mm

Zvláštne príslušenstvo:

spony 1 000 ks, šírka 0,7 mm		
Dĺžka 6 mm	obj. číslo 06019165	1,10 €
Dĺžka 8 mm	obj. číslo 06019166	1,20 €
Dĺžka 10 mm	obj. číslo 06019167	1,40 €
Dĺžka 12 mm	obj. číslo 06019168	1,50 €
Dĺžka 14 mm	obj. číslo 06019169	1,60 €

SEMI
PROFI

Beta



Ručná sponkovačia pištoľ 6 - 14 mm

obj. číslo 06019179

16,90 €

šírka spony 1,2 mm

Zvláštne príslušenstvo:

spony 1 000 ks, šírka 1,2 mm		
Dĺžka 8 mm	obj. číslo 06019191	1,70 €
Dĺžka 10 mm	obj. číslo 06019192	1,80 €
Dĺžka 12 mm	obj. číslo 06019193	1,90 €

SEMI
PROFI

Beta



Ručné sponkovacie kladivo

obj. číslo 06019178

25,90 €

šírka spony 1,2 mm

Zvláštne príslušenstvo:

spony 1 000 ks, šírka 1,2 mm		
Dĺžka 8 mm	obj. číslo 06019191	1,70 €
Dĺžka 10 mm	obj. číslo 06019192	1,80 €
Dĺžka 12 mm	obj. číslo 06019193	1,90 €

SEMI
PROFI

Beta



Svorka plastová

75 mm	obj. č. 06140075	1,00 €
100 mm	obj. č. 06140100	1,25 €
150 mm	obj. č. 06140150	2,10 €
228 mm	obj. č. 06140228	2,50 €

Aku svetidlo

obj. číslo FLM1002

Žiarovka 25W halogén
Doba svietenia 60 min. (+/-10)
Nabíjačka 230V/12V DC

22,20 €

LK-180



HOBBY

Beta
FERM

Záhradná technika

Elektrické strunové kosačky, nožnice	46
Reťazové pily, ostrička reťazí, aku nožnice na živý plot	47
Krovinorezy, motorový vrták	48
Motorové kosačky na trávu s pojazdom	49
Záhradný drvič, vysávač a mulčovač, robotická kosačka	50
Štiepačky na drevo	51
Snehové frézy	52

Krovinorezy sú nepostrádateľným pomocníkom na záhrade. Sú vhodné pre stredne veľké plochy, predovšetkým pre dosekanie trávy, okolo budov, plotov či stromov. Krovinorezy, niekedy nazývané aj motorové kosačky, sú tiež vhodné pre sekanie "kosenie" vysokej trávy, presvetľovanie krovin a vysekávanie malých lesných porastov. Krovinorezy sú vybavené popruhom, ktorý rovnomerne rozdeľuje jeho váhu a pri správnom nastavení rukoväte optimalizuje kontrolu nad krovinorezom v každej situácii. Ovládacie prvky sú súčasťou ergonomicky tvarovaného držadla, struna sa odvíja automaticky po stlačení cievky k zemi.



S ROZŠÍRENÝM PRÍSLUŠENSTVOM



PROMA top produkty!
Kompletný rad krovinorezov

(viac na strane 48).





Strunová kosačka WG112E	
obj. číslo 45011200	75,90 €
Prikon	550 W/230 V
Otáčky	9 500/min.
Šírka záberu	25 cm
Priemer struny	1,65 mm
Dĺžka struny	2 x 5 m
Hmotnosť	3,4 kg

Zvláštne príslušenstvo:
struna s cievkou WA0008
obj. č. 45000810 **7,99 €**



- Ergonomická rukoväť • Otočná nastaviteľná rukoväť • Otočná hlava
- Teleskop. predĺžovacia tyč 210 mm max • Funkcia zastríhovanie
- 100% automatický posuv struny z dvojcievky • Bezpečnostný kryt
- Sklopný vymedzovač vzdialenosti vyžínania



WORX
it's your nature



WG206E		Nožnice		WG209E	
obj. číslo 45010206		obj. číslo 45020900			
450 W/230 V	Prikon	550 W/230 V			
3 200/min.	Otáčky	3 200/min.			
60 cm	Dĺžka lišty	51 cm			
20 mm	Max. priemer konárov	24 mm			
3,8 kg	Hmotnosť	2,7 kg			
83,60 €		117,20 €			

Základné príslušenstvo:
bezpečnostný kryt
kryt lišty

- Duálne ostrie znižujúce vibrácie pri práci a únavu obsluhu
- Hliníkové púzdro lišty pre ochranu ostria a ľahké čistenie
- Ergonomická rukoväť zvyšuje komfort a bezpečnosť držania
- Duálny systém spínania zvyšuje bezpečnosť obsluhu



Základné príslušenstvo:
bezpečnostný kryt
kryt lišty



WORX
it's your nature



Aku strunová kosačka WG155E		Aku nožnice WG255E	
obj. číslo 45000155		obj. číslo 45025500	
Aku 20 V, 1,5 Ah/ Li-ion	Prikon	Aku 20 V, 1,5 Ah/ Li-ion	
Otáčky 8 500/min.	Otáčky	2 200/min	
Šírka záberu 25 cm	Dĺžka lišty	520 mm	
Priemer struny 1,65 mm	Priemer konárov 14 mm		
Čas nabíjania 3 hod	Čas nabíjania 3 hod		
Hmotnosť 2,4 kg	Hmotnosť 2,3 kg		
129,90 €		155,00 €	

Zvláštne príslušenstvo:
struna s cievkou WA0004
obj. č. 45000400 **7,99 €**
akumulátor WA3520
obj. č. 45003520 **83,60 €**

Zvláštne príslušenstvo:
akumulátor WA3520
obj. č. 45003520 **83,60 €**



WORX
it's your nature



Vysávač a mulčovač WG501E	
obj. číslo 45010501	125,60 €
Prikon	3 000 W/230 V
Rýchlosť vzduchu	335 km/h
Saci výkon	10m ³ /min
Obsah vaku	54 litrov
Mulčovací pomer	10:1
Hmotnosť	3,8 kg

- Najkompaktnejší a najľahší vysávač vo svojej triede!
- Jednoručné, ľahké, komfortné a jednoduché ovládanie
- Tvarované ústia pre ľahké vysávanie okolo prekážok a múrov
- Systém čistenia vstupu
- Jednoduchá zmena funkcie nasávania / fúkania bez montážneho náradia
- 3 v 1 (sanie, fúkanie a mulčovanie)
- Ergonomická rukoväť
- 7 rýchlostí vysávania, zberný vak



WORX
it's your nature



WORX
it's your nature

- Naplnenie reťaze bez náradia
- Automatické mazanie reťaze
- Indikátor hladiny oleja s filtrom
- Ergonomická rukoväť zvyšuje komfort a bezpečnosť držania
- Ľahko prístupné vrchné plnenie olejovej nádrže
- Kovový ozubený doraz
- Reťazová brzda Oregon
- Objemná olejová nádrž s filtrom

Elektrická reťazová píla **WG303E**

obj. číslo 45010303 **188,60 €**

Prikon	2 000 W/230 V
Dĺžka lišty	400 mm
Olejová náplň	200 ml
Rýchlosť reťaze	12 m/s
Delenie reťaze	3/8"
Hmotnosť	4,8 kg



PRIMA

- Priaznivá cena
- Reťaz OREGON
- Lišta OREGON
- Automatické mazanie reťaze
- Priaznivá cena náhradných dielov

Zvláštne príslušenstvo:
Retaz Oregon 3/8"
obj. č. 25004306 24,80 €

Motorová píla **PGR-3800**

obj. číslo 25003800 **125,90 €**

Typ motora	benzínový, 2T
Zdvihový objem	38 cm
Výkon	1,2/0,9 kW/k
Dĺžka lišty	400 mm
Objem palivovej nádrže	310 ml
Objem olejovej nádrže	210 ml
Delenie reťaze	3/8"
Hmotnosť	5,5 kg



PRIMA

- Priaznivá cena
- Reťaz OREGON
- Lišta OREGON
- Automatické mazanie reťaze
- Priaznivá cena náhradných dielov

Zvláštne príslušenstvo:
Retaz Oregon 3/8"
obj. č. 25004307 29 €

Motorová píla **PGR-5880**

obj. číslo 25005880 **167,90 €**

Typ motora	benzínový, 2T
Zdvihový objem	58 cm
Výkon	2,4/1,8 kW/k
Dĺžka lišty	500 mm
Objem palivovej nádrže	550 ml
Objem olejovej nádrže	260 ml
Delenie reťaze	3/8"
Hmotnosť	6,7 kg



PRIMA



Zvláštne príslušenstvo:
brúsný kotúč
obj. č. 25049060 3,70 €

Ostrička pílových reťazí **OSR-85**

obj. číslo 25019000 **41,99 €**

Prikon	85 W/230 V
Otáčky	4 800/min.
Hriadeľ	23 mm
Brúsný kotúč	108 x 3 mm
Rozmery	330 x 160 x 250 mm
Hmotnosť	2,2 kg



PRIMA



60,90 €

PDW-550 Ponorné čerpadlá kalové **PDW-900**

obj. číslo 25100550 obj. číslo 25100900

550 W/230 V	Prikon	900 W/230 V
7 m	Max. dopravná výška	8,5 m
9 500 l/hod.	Max. tlačná kapacita	14 000 l/hod.
8 m	Max. ponorná hĺbka	8 m
35 mm	Max. veľkosť nasatých častíc	35 mm
35 °C	Max. teplota vody	35 °C
10 m	Prívodný kábel	10 m
5,1 kg	Hmotnosť	5,4 kg



73,90 €



Krovinořez	PGK-2600	PGK-3300	PGK-4300	PGK-3500	PGK-4304/2
	96,90 €	125,90 €	167,90 €	209,90 €	209,90 €
Typ motora :	benzínový, 2T	benzínový, 2T	benzínový, 2T	benzínový, 4T	benzínový, 2T
Zdvihový objem:	26 ccm	32,5 ccm	42,7 ccm	35 ccm	42,7 ccm
Výkon:	0,75/6500 kw/ot./min	0,9/6500 kw/ot./min	1,25/6500 kw/ot./min	1,2/7000 kw/ot./min	1,25/6500 kw/ot./min
Objem nádrže:	0,6 litrov	1 litrov	1,2 litrov	1,2 litrov	1,2 litrov
Ø sekania (struna/nůž 3z)		43/26	43/26	43/26	43/26
Hmotnosť:	4,9 kg	7,1 kg	8,4 kg	6,2 kg	11,5 kg (set)
obj. číslo:	25002600	25003300	25004300	25003600	25004304

kombi set
4 v 1



Základné príslušenstvo
trojramenný nôž, strunová hlava



Zvláštne príslušenstvo:
retaz pre PGK-4304 lišta 25cm
obj. č. **25004305 8 €**

Adaptér pre PGR-4304 / PGR-4304/2
obj. č. **25047001 16,90 €**

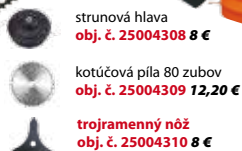

strunová hlava
obj. č. **25004308 8 €**

kotúčová píla 80 zubov
obj. č. **25004309 12,20 €**

trojramenný nôž
obj. č. **25004310 8 €**

* Ak požadujete príslušenstvo PGK-4304/2 namontovať na staršiu typovú radu PGK-4304 je nutné dokúpiť adaptér PGK4304/PGK-4304/2, ktorý Vám zaručí kompatibilitu požadovaného nástavca s pohonnou jednotkou.

Príslušenstvo PGK-4304/2

Zametač

obj. číslo 25046001

dĺžka 590 mm
priemer 200 mm
pomer otáčania 50:1
priemer tyče 26 mm
hnačí hriadeľ 5x5 mm

91,90 €



Kultivátor

obj. číslo 25045001

dĺžka 210 mm
priemer 260 mm
pomer otáčania 40:1
priemer tyče 26 mm
hnačí hriadeľ 5x5 mm

91,90 €



Fukár

obj. číslo 25044003

priemer 200 mm
pomer otáčania 1:1
priemer tyče 26 mm
hnačí hriadeľ 5x5 mm

41,90 €



Motorový vrták PGV-520

obj. číslo 25005203

192,90 €

Typ motora: benzínový, 2T
Zdvihový objem: 52 ccm
Výkon: 1,7/6500 kW/ ot./min.
Hmotnosť: 13,8 kg

Základné príslušenstvo:
vrták Ø 150 mm,
dĺžka 800 mm

Zvláštne príslušenstvo: vrták Ø 250 mm, dĺžka 800 mm
obj. č. **25048001 53,90 €**
predĺženie vrtáku 450 mm
obj. č. **25048002 16,40 €**



**Základné príslušenstvo:**

zberný kôš, akumulátor, nabíjačka
 • 2 v 1 (zberný kôš alebo zadné vyhadzovanie) • Veľmi tichý chod, rozšírená o turbo rýchlosť kosenia
 • Zberný kôš s plastovým vekom, indikátor naplnenia koša
 • Sklopné pákové ovládacie madlá, Držadlo s penovým madlom • Manuálne nastavenie výšky kose-
 • nia • Inteligentná nabíjačka - pri nabití automatické odpojenie od siete, Vyberateľný akumulátor s indikátorom

Aku kosačka na trávu **WG783E**

obj. číslo 45000783

314,60 €

Akumulátor	24 V/5 Ah (nabíjanie 5-7 hod.)
Šírka sekania	33 cm
Výška sekania	20 - 60 mm
Polohy nastavenia výšky	3
Zberný kôš	30 litrov
Hmotnosť	14 kg

Zvláštne príslušenstvo:

nôž 33 cm WA0023 obj. č. 45010023 **16,40 €**
 akumulátor WA3216 obj. č. 45003216 **121,40 €**



• 2 v 1

- robustný oceľový skelet
- kolesá osadené ložiskami
- centrálné nastavenie výšky
- veľký kôš
- jednoduché odnímanie koša
- pohon zadných kolies
- motor Briggs&Stratton 4HP

Motorová kosačka s pojazdom **WORLD W 45 P**

obj. číslo 06045000

330 €

Motor	158cc Briggs&Stratton
Výkon	4 hp
Vyhadzovanie	kôš+zadné
Pojazd	3 km/hod.
Nastavenie výšky sekania	30-75 mm
Šírka sekania	45 cm
polohy nastavenia výšky	6
Zberný kôš	60 litrov
hmotnosť	31 kg
predné, zadné kolesá - priemer	178/200 mm
ložiská v kolesách	ANO
polohy nastavenia držadiel	2
rozmer balenia	885 x 555 x 441 mm



• 4 v 1

- robustný oceľový skelet
- kolesá osadené ložiskami
- centrálné nastavenie výšky kosenia
- veľký kôš s plast. horným krytom
- jednoduché odnímanie koša
- motor Briggs & Stratton 4HP
- držiak nápojov
- veľké zadné kolesá
- ukazovateľ plného koša
- funkcia mulčovania

Motorová kosačka s pojazdom **WORLD W 46 P**

obj. číslo 06046000

377 €

Motor	158cc Briggs&Stratton
Výkon	4 hp
Pojazd	3 km/hod.
Nastavenie výšky sekania	30-75 mm
Šírka sekania	46 cm
Polohy nastavenia výšky	6
Zberný kôš	60 litrov
Hmotnosť	31 kg
Predné, zadné kolesá - priemer	203/280 mm
Ložiská v kolesách	ANO
Polohy nastavenia držadiel	2
Rozmer balenia	885 x 555 x 441 mm
Vyhadzovanie	kôš+bočné+zadné+mulč.



• 4 v 1

- robustný oceľový skelet
- kolesá osadené ložiskami
- sklopná rukoväť
- centrálné nastavenie výšky kosenia
- veľké zadné kolesá umožňujú dobrú ovládateľnosť aj pri plnom koši
- veľký kôš s plast. horným krytom
- jednoduché odnímanie koša
- pohon zadných kolies
- atraktívny vzhľad
- motor Briggs & Stratton 6HP
- funkcia mulčovania

Motorová kosačka s pojazdom **WORLD W 50 P**

obj. číslo 06050000

440 €

Motor	190cc Briggs&Stratton
Výkon	6 hp
Pojazd	3/6 km/hod.
Nastavenie výšky sekania	30-90 mm
Šírka sekania	50 cm
Polohy nastavenia výšky	6
Zberný kôš	65 litrov
Hmotnosť	39 kg
Predné, zadné kolesá - priemer	203/280 mm
Ložiská v kolesách	ANO
Polohy nastavenia držadiel	3
Rozmer balenia	920 x 615 x 450 mm
Vyhadzovanie	kôš+bočné+zadné+mulč.





MZD-13 je výkonný štiepkovač záhradného a dreveného odpadu, ktorý Vám umožní ľahko sa zbaviť konárov a rastlinných zvyškov. Tento materiál sa dá použiť do kompostov, na mulčovanie drevín a výrobu štiepky pre kúrenie. Štiepkovač je poháňaný 4-taktným vzduchom chladeným benzínovým motorom o výkone 13 HP. MZD-13 umožňuje vkladanie materiálu do stroja dvojakým spôsobom. Drobný materiál je možné vhadzovať zhora do násypky a ten je potom vlastnou váhou transportovaný do priestoru drviacich nožov. Celé vetvy potom vkladáme bočným otvorom, ktorý je konštruovaný tak, aby pracovník bol čo najviac chránený proti vyletujúcim kúskom nadrevenej hmoty. Stroj je schopný spracovať až 26 m³ drevenej hmoty za hodinu.



Motorový záhradný drvič **MZD-13**

obj. číslo 06044000

882,00 €

Motor	Jeden valec, 4 takt
Objem valca	389 cm ³
Menovitý výkon motora	7,7 kW
Maximálny výkon motora	8,5 kW
Otáčky max. zaťaženia	3600 ot./min.
Kapacita palivovej nádrže	2,6 litrov
Kapacita olejovej nádrže	1,4 litra
Maximálny priemer konárov	10,2 cm
Maximálny drviaci výkon	26 m ³ /h
Rozmery	86 x 75 x 131 cm
Hmotnosť	105 kg

PRE PROFESIONÁLNE POUŽITIE



Tichý drvič konárov **WG401E**

obj. číslo 45000401

377,60 €

Prikon	2 500 W/230 V
Otáčky	40/min.
Max. priemer konárov	40 mm
Hmotnosť	28 kg



- TICHÝ CHOD!
- autoposuv konárov
- Ochrana proti preťaženiu s indikátorom
- 2 kolieska a vstavané madlá pre manipuláciu
- Možnosť spätného chodu
- Zberný vak



LANDROID 2.0

Robotická kosačka **WG794E**

obj. číslo 45079400

1135 €

Akumulátor	28 V, Max Li-ion
Šírka kosenia	180 mm
Výška kosenia	20 - 60 mm (5 st.)
Svahová dostupnosť	20 ° (35%)
Doba nabíjania	1,5 hod
Kosenia / 1 nabitie	2,5 hod (podľa stavu trávnik)
Priem. doba kosenia	500 m ² / 13,5 hod
Odporúčaná kosba. plocha až	1 000 m ²
Sekací systém 1	hlava / 3 nože (4x brit)
Hmotnosť	8,3 kg



- Patentovaný systém pohybu
- o 30% rýchlejší ako konkurencia
- Automatický návrat do nabíjacej stanice po dokončení kosenia
- Automatické dobíjanie batérie
- Trojbržitý sekací/mulčovací systém
- Dažďový senzor - automatické parkovanie pri daždi
- Bezpečnostný PIN kód
- Jednoduchá výmena akumulátora

Základné príslušenstvo:

Nabíjacia stanica s káblom 15 m, kolíky pre upevnenie stanice, 180 m obvodového drôtu, 200 ks upevňovacích kolíkov

Zvláštne príslušenstvo:

obvodový drôt 200 m WA0177 obj. č. 45000177 **155 €**
 upevňovacie kolíky set 100ks WA0179 obj. č. 45000179 **24,80 €**





- konštrukčné riešenie, ktoré je použité pri tomto modeli odlišuje štiepačku HSP-250 od bežne predávaných typov
- elektrohydraulický pohon

Štiepačka na drevo **HSP-250**obj. číslo 25065562 **290 €**

Prikon	1 500 W/230 V
Max. tlačná sila piestu	5 t
Náplň oleja	2,4 l
Ø polena	50 - 250 mm
Max. dĺžka polena	500 mm
Rozmery štiepačky	1 200 x 260 x 485 mm
Hmotnosť	50 kg

**ZADARMO !**
4-ramenný klin**Zvláštne príslušenstvo:**

- 4-ramenný klin (1060, 1250)
- obj. č. 25001060 **33,20 €**
- rozšiřovací klin (1060, 1250)
- obj. č. 25001061 **29 €**
- predlžovací klin (1060, 1250)
- obj. č. 25001062 **37,40 €**

Štiepačka na drevo **HSP-320/8**obj. číslo 25003208 **549,90 €**

Prikon	3 500 W/400 V
Max. tlačná sila piestu	8 t
Náplň oleja	cca 6 l
Max. Ø polena	400 mm
Max. dĺžka polena	1 060/800/610 mm
Rozmery štiepačky	460 x 600 x 1 160 mm
Hmotnosť	115 kg

ZADARMO !
4-ramenný klin**Zvláštne príslušenstvo:**

- 4-ramenný klin (1060, 1250)
- obj. č. 25001060 **33,20 €**
- rozšiřovací klin (1060, 1250)
- obj. č. 25001061 **29 €**
- predlžovací klin (1060, 1250)
- obj. č. 25001062 **37,40 €**

Štiepačka na drevo **HSP-360/9**obj. číslo 25003609 **629,90 €**

Prikon	3 500 W/400 V
Max. tlačná sila piestu	9 t
Náplň oleja	cca 6 l
Max. Ø polena	400 mm
Max. dĺžka polena	1 250/850/550 mm
Rozmery štiepačky	450 x 710 x 1 170 mm
Hmotnosť	158 kg

ZADARMO !
4-ramenný klin
a rozšiřovací klin**Zvláštne príslušenstvo:**

- 4-ramenný klin (1350)
- obj. č. 25001350 **33,20 €**
- rozšiřovací klin (1350)
- obj. č. 25001351 **37,40 €**
- predlžovací klin (1350)
- obj. č. 25001352 **45,80 €**

Štiepačka na drevo **HSP-400/10**obj. číslo 25004001 **719,90 €**

Prikon	3 800 W/400 V
Max. tlačná sila piestu	10 t
Náplň oleja	cca 6 l
Max. Ø polena	400 mm
Max. dĺžka polena	1 350/890/630 mm
Rozmery štiepačky	450 x 710 x 1 170 mm
Hmotnosť	174 kg

ZADARMO !
rozšiřovací klin**Zvláštne príslušenstvo**

- 4-ramenný klin (1350)
- obj. č. 25001350 **33,20 €**
- rozšiřovací klin (1350)
- obj. č. 25001351 **37,40 €**
- predlžovací klin (1350)
- obj. č. 25001352 **45,80 €**

Štiepačka na drevo **HSP-480/12**obj. číslo 25004801 **799,90 €**

Prikon	4 000 W/400 V
Max. tlačná sila piestu	12 t
Náplň oleja	cca 6 l
Max. Ø polena	400 mm
Max. dĺžka polena	1 350/1 040/940/630 mm
Rozmery štiepačky	450 x 710 x 1 170 mm
Hmotnosť	180 kg

ZADARMO !
4-ramenný klin
a predlžovací klin

Snehová fréza PSF-6,5/560

je ideálnou kombináciou výkonu a rozumnej ceny. Fréza je poháňaná štvortaktným motorom OHV s výkonom 6,5 HP. Záber 56 cm a výška záberu 51 cm robí z tejto frézy jednu z optimálnych variantov pre upratovanie snehu. Fréza je vybavená vylepšenými pneumatikami so šípovým dezénom a veľkou rukoväťou štartovacej šnúry. Snehový šnek je vybavený po svojom obvode zubmi, ktoré ľahko prechádzajú snehovou prikrývkou. Dvojstupňový systém potom zaisťuje kvalitný zber aj odhod snehu.

- automatická kontrola hladiny oleja



Snehová fréza	PSF-6,5/560
obj. číslo 25065560	625,00 €
Objem motora	196 ccm
Typ motora	4-taktný motor OHV
Výkon	6,5 HP
Šírka záberu	56 cm
Výška záberu	51 cm
Ovládanie smeru odhodu	190°
Prevodovka	5 vpred, 2 vzad
Štartovanie	manuál
Osvetlenie	NIE
Objem palivovej nádrže	3,6 l
Spotreba paliva za hod	0,8 l/hod.
Hmotnosť	78 kg



Vylepšený, ozubený snehový šnek



Pneumatiky so šípovým dezénom



Snehová fréza PSF-6,5/620

je poháňaná štvortaktným motorom OHV s výkonom 6,5 HP s manuálnym i elektrickým štartom a je určená na rýchlu a pohodlnú prácu so snehom. Viacstupňová prevodovka Vám umožní využiť optimálnu rýchlosť pre dané snehové podmienky. Z miesta obsluhy je možné regulovať smer aj vzdialenosť odhodu. Fréza je vybavená vylepšenými pneumatikami so šípovým dezénom, osvetlením i dvojstupňovým systémom snehu, ktorý potom zaisťuje kvalitný zber aj odhod snehu.

- automatická kontrola hladiny oleja



Snehová fréza	PSF-6,5/620
obj. číslo 25065651	925,00 €
Objem motora	196 ccm
Typ motora	4-taktný motor OHV
Výkon	6,5 HP
Šírka záberu	62 cm
Výška záberu	51 cm
Ovládanie smeru odhodu	190°
Prevodovka	6 vpred, 2 vzad
Štartovanie	El. 230V + manuál
Osvetlenie	ÁNO
Objem palivovej nádrže	3,6 l
Spotreba paliva za hod	0,8 l/hod.
Hmotnosť	82 kg



Vylepšený, ozubený snehový šnek



Pneumatiky so šípovým dezénom



Prehľadný ovládací panel



Pojazdovými pásmi namiesto kolies vybavená snehová fréza PSF-11/700

je poháňaná štvortaktným motorom OHV s výkonom 11 HP s elektrickým aj manuálnym štartom. Viacstupňová prevodovka Vám umožní využiť optimálnu rýchlosť pre dané snehové podmienky. Jednoduché ovládanie pásov a stále vyhrievané rukoväte robia z tohto stroja pomocníka do nepohody. Z miesta obsluhy je možné ovládať osvetlenie, regulovať smer aj vzdialenosť odhodu. Snehový šnek je vybavený po svojom obvode zubmi, ktoré ľahko prechádzajú snehovou prikrývkou. Dvojstupňový systém potom zaisťuje kvalitný zber aj odhod snehu.

- vyhrievaná rukoväť
- automatická kontrola hladiny oleja



Snehová fréza	PSF-11/700
obj. číslo 25011700	1299,00 €
Objem motora	337 ccm
Typ motora	4-taktný motor OHV
Výkon	11 HP
Šírka záberu	70 cm
Výška záberu	54,5 cm
Ovládanie smeru odhodu	190°
Prevodovka	6 vpred, 2 vzad
Štartovanie	El. 230V + manuál
Osvetlenie	ÁNO
Objem palivovej nádrže	6,5 l
Spotreba paliva za hod	1,8 l/hod.
Hmotnosť	135 kg



Vylepšený, ozubený snehový šnek



Pásový pojazd frézy



Zásuvka pre elektrický štart



Tvarovacie stroje

*Pákové nožnice, ohýbačky, závitorez
Ohýbačka, zakružovačka, trojkombinácia
Pákové nožnice, lisy*

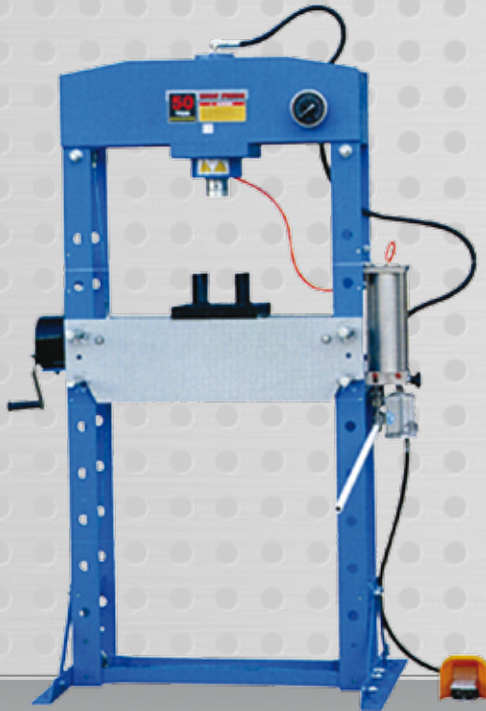
54**55****56****2020 €**

NEPREHLIADNITE
Dielenský lis HLR-50U

(viac na strane 56).

416,20 €

obj. číslo 25500008



Nožnice pákové profilové

NPP-6

Max. strihané rozmery

- kruhový profil	16 mm
- plochý prierez	100 x 10 mm
- uholník	40 x 6 mm
- T uholník	40 x 6 mm
- plech	8 mm
Dĺžka nožov	175 mm
Hmotnosť	42 kg

• Vhodné pre stavebné ocele

Zvláštne príslušenstvo:sada nožov obj. č. 25500009 **145,40 €****138,90 €**

obj. číslo 25372104



Pákové nožnice na plech

HS-10

Kapacita	- plochý profil	70 x 5 mm
	- plech hrúbky	5 mm
	- kruhový profil	13 mm
Dĺžka noža		200 mm
Hmotnosť		23 kg

Zvláštne príslušenstvo:nože pre HS-10 obj. č. 25372105 **62,50 €****242,90 €**

obj. číslo 25100101



Univerzálna ohybačka

UO-120

Kapacita	- plochý profil (ocel)	100 x 5 mm (za studena = S)
		100 x 15 mm (za tepla = H)
	- kruhový profil	18 mm (S)
		22 mm (H)
	- jakel	16 x 16 mm (S)
		22 x 22 mm (H)
	- L profil	60 x 8 mm (S)
		100 x 12 mm (H)
Rádus lemu		0/5, 10/15, 20/25
Uhol ohybu		0 - 100°
Hmotnosť		32 kg

Hydraulická ohybačka trubiek

HOT-150

Max. tlak	10 t
Kapacita trubky	1/2" - 2"
Max. vysunutie barana	150 mm
Hmotnosť	44 kg

Náhradné tvarové opierky

1/2"	obj. č. 25100012	9,60 €
3/4"	obj. č. 25100034	11,30 €
1"	obj. č. 25100001	14,20 €
1 1/4"	obj. č. 25100114	18,90 €
1 1/2"	obj. č. 25100112	22,90 €
2"	obj. č. 25100002	32,50 €



• tvarové opierky v základnom príslušenstve
• pre nízkouhlíkové oceľové a nerezové trubky • možnosť zakúpiť až 6 náhradných ohybajúcich vložiek

376,90 €

obj. číslo 25101000



Stacionárny elektrický závitorez

ZPM-50

Príkon	750 W/230 V
Rozsah rezania závitov	1/2" - 2", M8 - M24
Rýchlosť	27 ot./min
Hmotnosť	74 kg
Dodávané vrátane sady závitovacích očiek	

• ovládanie nožným pedálom

Zvláštne príslušenstvo:

nože		
1/2" - 3/4"	obj. č. 25000051	16,60 €
" - 2"	obj. č. 25000052	16,60 €

745,80 €

obj. číslo 25000050





2090 €
(1741,67 € bez DPH)

Ručná ohýbačka plechu **ROP-20/1020N**

Max. dĺžka ohybu	1 020 mm
Max. hrúbka plechu (plech pozinkovaný a pod. mat.)	2,5 mm
Uhol ohybu	0 - 135°
Hmotnosť	285 kg
Rozmery	1460 x 620 x 1270 mm
obj. číslo	25031003



1150 €
(958,33 € bez DPH)

Zakružovačka **ZS-15/1300**

Max. dĺžka ohybu	1 300 mm
Max. hrúbka plechu (plech pozinkovaný a pod. mat.)	1,5 mm
Priemer valca	75 mm
Hmotnosť	200 kg
Rozmery	1 800 x 500 x 500 mm

obj. číslo **25374005**

Zvláštne príslušenstvo:
stojan **obj. č. 25374007** **293 €**



2990 €
(2491,67 € bez DPH)

Ohýbačka **ROP-10/2020**

Max. dĺžka ohybu	2 020 mm
Max. hrúbka plechu (plech pozinkovaný a pod. mat.)	1 mm
Uhol ohybu	0 - 135°
Hmotnosť	325 kg
Rozmery	2450 x 940 x 700 mm

obj. číslo **25031006**

vhodné pre stavebné klampiarske práce

Kompaktný stroj obsahujúci valcovačku, ohýbačku a nožnice na plech. Obsahuje výmenné ohýbacie matrice, zadný doraz, 2-polohové drážadlo. Umožňuje pracovať v sekciách alebo po celej dĺžke. Nožnice strihajú mäkkú oceľ a podobné materiály. Rolujúci valec je vybavený drážkami pre formovanie.



SNO-1000 (valcovačka, ohýbačka, nožnice na plech)

Max. hrúbka plechu (plech pozinkovaný a pod. mat.)	1 mm
Kapacita zakružovačky	0,4 mm
Dĺžka lôžka	1 016 mm
Uhol ohybu	90°
Min. stočený priemer	43 mm
Hmotnosť	200 kg

obj. číslo **25371004**

Zvláštne príslušenstvo:
stojan **obj. č. 25371005** **293 €**

999 €

(832,50 € bez DPH)



Pákové nožnice na plech **NP-1000**

Max. strihaná dĺžka 1 030 mm
 Max. hrúbka plechu 1 mm
 (plech pozinkovaný a pod. mat.)
 Rozmer stola 690 x 1040 mm
 Nastaviteľný doraz 70 - 580 mm
 Právtko stola ÁNO
 Hmotnosť 445 kg
 Rozmer (d x v x š) 2660 x 900 x 900 mm

2 380 €
 (1 983,33 € bez DPH)

obj. číslo **25031007**

Dierovačka trubiek **DT-1**

Vonkajší Ø rúrky (") 1/4, 3/8, 2/5
 Vonkajší Ø rúrky (mm) 15, 18, 22
 Sila steny 0 - 3 mm
 Hmotnosť 8 kg

- pre spájanie rúrok do uhla 90 °
- vertikálne a horizontálne použitie



167,90 €

obj. číslo **25376203**



Lisy

Kapacita 1 t
 Max. výška dielca 140 mm
 Rozmer tlačnej tyče 25 x 25 mm
 Dĺžka tlačnej tyče 245 mm
 Dĺžka páky 350 mm
 Celková výška lisu 320 mm
 Šírka drážky v zákl. 40 mm
 Vyroženie lisu 98 mm
 Rozmer základne 268 x 128 mm
 Hmotnosť 15 kg
 obj. číslo **25000001**

AP-1

65,90 €

AP-2

2 t
 215 mm
 32 x 32 mm
 345 mm
 460 mm
 450 mm
 53 mm
 145 mm
 432 x 170 mm
 34 kg
 obj. číslo **25000002**

139,90 €



238 €

Lis s račňou

Kapacita
 Max. výška dielca
 Rozmer tlačnej tyče
 Dĺžka tlačnej tyče
 Dĺžka páky
 Celková výška lisu
 Šírka drážky v zákl.
 Vyroženie lisu
 Rozmer základne
 Hmotnosť

obj. číslo

APR-3

3 t
 320 mm
 38 x 38 mm
 460 mm
 570 mm
 550 mm
 60 mm
 148 mm
 455 x 200 mm
 58 kg

25000030



707,90 €

Lis

Kapacita 5 t
 Max. výška dielca 450 mm
 Rozmer tlačnej tyče 50 x 50 mm
 Dĺžka tlačnej tyče 645 mm
 Dĺžka páky 880 mm
 Celková výška lisu 820 mm
 Šírka drážky v zákl. 100 mm
 Vyroženie lisu 245 mm
 Rozmer základne 650 x 280 mm
 Hmotnosť 154 kg

obj. číslo

AP-5

25000005

Dielenské hydraulické lisy **HLR**

Technické parametre

Parameter/typ	HLR-10U	HLR-12U	HLR-20U	HLR-30U	HLR-50U
Kapacita t	10	12	20	30	50
Vysunutie piestu mm	180	180	190	150	200
Pracovný rozsah mm	0 - 340	0 - 910	54 - 1 044	51 - 1 130	68 - 1 048
Sťahací vzduch bar	-	-	-	-	7,5
Šírka lôžka mm	335	454	550	550	730
Výška mm	760	1 375	1 805	1 975	1 904
Hmotnosť kg	50	74	126	182	365
Objednávacie číslo	06080210	06080312	06080920	06080830	06081150
Cena	280,00 €	390,00 €	672,90 €	950,90 €	2020,00 €

Stolné a stojanové hydraulické lisy so zvanou robustnou konštrukciou pre univerzálne / profesionálne dielenské použitie s ručným ovládaním hydraulickej jednotky alebo s ručným ovládaním pneumaticko-hydraulickej jednotky pomocou multiplikátora, alternatívne i ručným pumpovaním (model HLR-50U). Všetky typy lisov vynikajú kvalitnou hydraulikou a vysokou prevádzkovou spoľahlivosťou a životnosťou. Sú vybavené kontrolným tlakomerom.

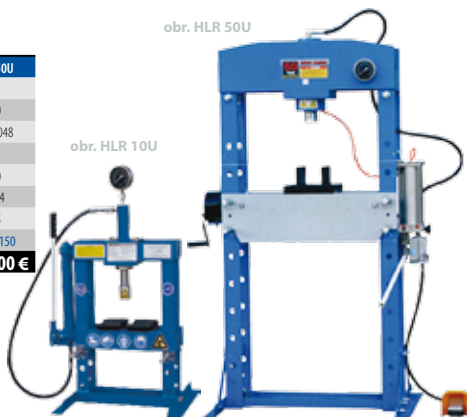

Zváračia technika a nabíjacie zdroje

MMA zváračie transformátory, MMA zváračie inventory	58
Zváračie zariadenie MIG - MAG	59
Zváračie zariadenie DIGITAL MIG, TIG	61
Inventory TIG, plazmové inventory	62
Príslušenstvo, nabíjacie zdroje - rozdelenie	64
Nabíjacie zdroje	65
Nabíjacie zdroje so štartovaním	66



503,60 €

**Nový výkonný pracovník:
TECHNOMIG 150
MIG-MAG zváračací inverter**

(viac na strane 60).

PRATICA 152 TURBO



UTILITY 1650 TURBO



NORDIKA 3200



MMA zváračky transformátory

Parameter/typ	PRATICA 152 TURBO	UTILITY 1650 TURBO	NORDIKA 3200
Rozsah regulácie	40 - 130 A	40 - 140 A	55 - 190 A
Napätie	1~ /230 V/50 Hz	1~ /230 V/50 Hz	1~ /400 V/50 Hz
Prikon	2,5 kW	2,6 kW	3,5 kW
Rozmery	310 x 170 x 250 mm	340 x 180 x 300 mm	700 x 325 x 440 mm
Hmotnosť	13,8 kg	12,8 kg	19,5 kg
Ø elektródy	1,6 - 3,2 mm	1,6 - 3,2 mm	2,0 - 4,0 mm
Napätie naprázdno	48 V	48 V	52 V
Objednávacie číslo	50814160	50809034	50814180
Cena	92,90 €	132,90 €	239,90 €

Základné príslušenstvo:

PRATICA ,UTILITY, NORDIKA:
zváračky káble, kladivko na strusku
a ochranný štít

PRATICA, UTILITY a NORDIKA

MMA zváračky transformátory sú určené pre ručné zváranie elektrickým oblúkom s použitím obalovaných zváračích elektród. Zdrojom pre zváranie je striedavé napätie. Takmer všetky obalované elektródy sa pripájajú ku kladnému pólu + zdroju. Zemniaca svorka sa pripojí k zápornému - pólu zdroja. Iba vo výnimočných prípadoch pri použití kyslíkových elektród sa vykoná prepólovanie. Transformátory sú vybavené reguláciou zváračieho prúdu, termodynamickou ochranou a chladiacim ventilátorom.

FORCE 145



TECNICA 211/S



MMA zváračky invery

TECHNOLOGY 186 HD TECHNOLOGY 216 HD

Parameter/typ	FORCE 145	FORCE 165	TECNICA 171/S	TECNICA 211/S	TECHNOLOGY 186HD	TECHNOLOGY 216HD
Rozsah regulácie	10 - 130 A	10 - 150 A	10 - 150 A	15 - 180 A	5 - 160 A	5 - 180 A
Účinnosť pri 40 °C	125 A (60%), pri 20°C	150 A (60%), pri 20°C	150 A (88%), pri 20°C	180 A (65%), pri 20°C	160 A (35%), pri 40°C	180 A (30%), pri 40°C
Napätie	1~ /230V/50 Hz	1~ /230V/50 Hz	1~ /230V/50 Hz	1~ /230V/50 Hz	1~ /230V/50Hz	1~ /230V/50Hz
Prikon	3,5 kW	4,1 kW	4,2 kW / 2,6 kW (60%)	5,3 kW / 2,9 kW (60%)	5 kW / 3,5 kW (60%)	5,5 kW / 3,5 kW (60%)
Rozmery	300 x 125 x 225 mm	300 x 125 x 225 mm	380 x 480 x 170 mm	380 x 480 x 170 mm	355 x 465 x 185 mm	355 x 465 x 185 mm
Hmotnosť	2,8/5,5 kg	2,8/5,5 kg	4,1/6,8 kg	4,1/6,9 kg	4,7/9,2 kg	4,7/9,3 kg
Ø elektródy	1,6 - 3,2 mm	1,6 - 4 mm	1,6 - 4 mm	1,6 - 4 mm	1,6 - 4 mm	1,6 - 4 mm
Napätie naprázdno	72 V	72 V	75 V	75 V	83 V	83 V
Objednávacie číslo	50815856	50815857	50816203	50816122	50816205	50816206
Cena	242,90 €	289,90 €	369,90 €	419,90 €	482,60 €	524,60 €

FORCE a TECNICA

Zváračky invery FORCE sú dodávané vrátane zváračích káblov 3+2m/10mm² a TECNICA 3+2m/16mm², zváračie masky, plastového prepravného kufru, drôtenej kefy. Sú určené pre zváranie ako bázickou tak aj rutilovou elektródou o priemere 1,6 - 4 mm.

Zváračky zdroje TECNICA s jednosmerným výstupom (DC) pre ručné zváranie obalenou elektródou alebo TIG DC. Vyniká vysokou stabilitou oblúku pri výkyvoch napájacieho napätia, nízkou hmotnosťou a malými vonkajšími rozmermi. Zabudovaná ochrana proti prepätiu/podpätiu, preťaženiu, tepelná. Pokročilé funkcie: Arc Force, Hot Start, Anti stick

TECHNOLOGY 186HD a 216HD

Zváračky invery TECHNOLOGY sú dodávané vrátane zváračích káblov 3+2m/16mm², zváračie masky, plastového prepravného kufru, drôtenej kefy. Sú určené pre zváranie ako bázickou tak aj rutilovou elektródou o priemere 1,6 - 4 mm.

Zváračací zdroj s jednosmerným výstupom (DC) pre ručné zváranie obalenou elektródou (MMA) alebo TIG DC. Vyniká vysokou stabilitou oblúku pri výkyvoch napájacieho napätia. Zabudovaná ochrana proti prepätiu/podpätiu, preťaženiu, tepelná. Prepínač pre zmenu dynamiky oblúka preMMA a TIG.

Zvláštne príslušenstvo

TECNICA a TECHNOLOGY:
príslušenstvo pre zváranie metódou TIG vrátane redukčného ventilu AR s kompletným horákom obj. č. 50801097 191,90 €



TELMIG 150/1 TELMIG 170/1 TURBO TELMIG 183/2 TURBO MASTERMIG 300 MASTERMIG 400

Zváracie zariadenia MIG-MAG

Parameter/typ	TELMIG 150/1 TURBO	TELMIG 170/1 TURBO	TELMIG 183/2 TURBO	TELMIG 203/2 TURBO	TELMIG 250/2 TURBO	MASTERMIG 300	MASTERMIG 400
Rozsah regulácie	30 - 145 A	30 - 160 A	30 - 180 A	25 - 200 A	35 - 260 A	40 - 300 A	50 - 400 A
Účinnosť	115 A (15%), 55 A (60%)	140 A (15%), 80 A (60%)	140 A (25%), 90 A (60%)	160 A (25%), 105 A (60%)	200 A (20%), 115 A (60%)	300 A (25%), 200 A (60%)	400 A (25%), 240 A (60%)
Napätie	1-230 V/50 Hz	1-400 V/50 Hz	3-400 V/50 Hz	3-400 V/50 Hz	3-400 V/50 Hz	3-400 V/50 Hz	3-400 V/50 Hz
Príkon	1,4 kW (60%) / 3,7 kW	2,3 kW (60%) / 5,2 kW	2,3 kW (60%) / 4,5 kW	3 kW (60%) / 5,5 kW	3 kW (60%) / 7 kW	6 kW (60%) / 11,5 kW	10 kW (60%) / 20 kW
Rozmery	730 x 370 x 475 mm	800 x 450 x 570 mm	800 x 450 x 570 mm	800 x 450 x 655 mm	800 x 450 x 655 mm	945 x 565 x 830 mm	945 x 565 x 830 mm
Hmotnosť	24 kg	37 kg	46 kg	45 kg	50 kg	96 kg	104 kg
Napätie naprázdno	31 V	31 V	31 V	31 V	33 V	41,5 V	45,5 V
Počet stupňov	4 stupne	6 stupňov	5 stupňov	6 stupňov	6 stupňov	12 stupňov	18 stupňov
Ø zväracieho drôtu	oceľ - 0,6 - 0,8 mm nerez - 0,8 mm hliník - 0,8 - 1,0 mm	oceľ - 0,6 - 0,8 mm nerez - 0,8 mm hliník - 0,8 - 1,0 mm	oceľ - 0,6 - 0,8 mm nerez - 0,8 mm hliník - 0,8 - 1,0 mm	oceľ - 0,6 - 1,0 mm nerez - 0,8 mm hliník - 0,8 - 1,0 mm	oceľ - 0,6 - 1,0 mm nerez - 0,8 - 1,0 mm hliník - 0,8 - 1,0 mm	oceľ - 0,6 - 1,2 mm nerez - 0,6 - 1,2 mm hliník - 0,8 - 1,2 mm FLUX (trub.) - 1,0 - 1,2 mm CuSi3, CuAl8 - 0,8 - 1,2 mm	oceľ - 0,6 - 1,6 mm nerez - 0,8 - 1,6 mm hliník - 0,8 - 1,2 mm FLUX (trub.) - 1,0 - 1,2 mm CuSi3, CuAl8 - 0,8 - 1,2 mm
Hmotnosť cievky (max)	5 kg	5 kg	15 kg	15 kg	15 kg	15 kg	15 kg
Typ horáka/dĺžka	pevný / 2 m	pevný / 2,5 m	pevný / 2,5 m	odnímateľný-EURO / 3 m	odnímateľný-EURO / 3 m	odnímateľný-EURO / 3 m	odnímateľný-EURO / 3 m
Objednávacie číslo	50820067	50820069	50820072	50820073	50820074	50827003	50827004
Cena	419,90 €	587,90 €	797,90 €	965,90 €	1078,90 €	1889,90 €	2225,90 €

TELMIG - Zdroj pre zváranie el. oblúkom v ochrannej atmosfére. Skoková regulácia prúdu. Ochrana proti preťaženiu. Pre zváranie bežných konštrukčných ocelí, nerez a aj hliníka v zámočnických a karosárskych dielňach.

MASTERMIG - Zdroj pre zváranie el. oblúkom v ochrannej atmosfére. Skoková regulácia prúdu, ochrana proti preťaženiu. Určený pre zváranie bežných konštrukčných ocelí, nerez a hliníka v menších a stredných prevádzkach. Odnímateľná jednotka posuvu drôtu (až10m) značne zvyšuje mobilitu stroja.

Základné príslušenstvo:

TELMIG 150/1 - horák, uzemňovacie kliešte, red. ventil, kladka 0,6 a 0,8 mm, skúšobný drôt, ochranný štít.

TELMIG 170/1, 183/1, 203/2, 250/2 - horák, uzemňovacie kliešte, red. ventil, kladka 0,6 a 0,8 mm, skúšobný drôt

MASTERMIG 300 a 400 - horák, uzemňovacie kliešte, red. ventil, kladka 0,6; 0,8; 1; 1,2 mm, predĺženie 1,5 m

Zvláštné príslušenstvo: adaptér cievky 5/15 lbs **obj. č. 50802486 16,30 €**

DIGITAL MIG 180

DIGITAL MIG 220
DIGITAL MIG 330

DIGITAL MIG - Mikroprocesorom riadený zdroj skonštruovaný s ohľadom na vynikajúce výsledky pri zváraní povrchovo upravených a vysokopevnostných ocelí, nerez ocelí a hliníka. Umožňuje tvrdé zváranie s prídavným materiálom CuSi3, CuAl8. V závislosti na manuálnom nastavení základných parametrov sú všetky ostatné hodnoty nastavené a riadené mikroprocesorom podľa okamžitých podmienok zväracieho oblúka. Automatické riadenie je možné v prípade potreby manuálne korigovať.

Zvárače zariadenie MIG-MAG

Parameter/typ	DIGITAL MIG 180	DIGITAL MIG 220	DIGITAL MIG 330
Rozsah regulácie	30 - 170 A	20 - 220 A	40 - 320 A
Účinnosť	140 A (20%), 80 A (60%)	200 A (30%), 140 A (60%)	300 A (25%), 215 A (60%)
Napätie	1-400 V/50 Hz	3-400 V/50 Hz	3-400 V/50 Hz
Príkon	2,3 kW (60%) / 5,2 kW	3,5 kW (60%) / 6 kW	7,5 kW (60%) / 11 kW
Rozmery	810 x 450 x 620 mm	800 x 450 x 710 mm	870 x 453 x 800 mm
Hmotnosť	43 kg	53 kg	81 kg
Napätie naprázdno	37 V	36 V	41 V
Počet stupňov	6 stupňov	8 stupňov	12 stupňov
Ø zváračieho drôtu	oceľ - 0,6 - 0,8 mm nerez - 0,8 mm hliník - 0,8 - 1,0 mm	oceľ - 0,6 - 1,0 mm nerez - 0,8 - 1,0 mm hliník - 0,8 - 1,0 mm	oceľ - 0,6 - 1,2 mm nerez - 0,8 - 1,2 mm hliník - 0,8 - 1,2 mm
Hmotnosť cievy (max)	15 kg	15 kg	15 kg
Typ horáka/dĺžka	odnímateľný-EURO s voľbou taktu 2/4 alebo SPOT na stroji / 3 m	odnímateľný-EURO s voľbou taktu 2/4 alebo SPOT na stroji / 3 m	odnímateľný-EURO s voľbou taktu 2/4 alebo SPOT na stroji / 3 m
Objednávacie číslo	50820020	50820024	50820030
Cena	1116,90 €	1448,90 €	1973,90 €

Základné príslušenstvo:
horák, uzemňovacie kliešte, red. ventil, kladka 0,6 a 0,8 mm

Zvláštne príslušenstvo:
DIGITAL MIG:
Spool gun pre cievy 0,8 kg (Al, Si, ...)
obj. č. 50802407 457,90 €



ovládací panel Digital Mig

TECHNOMIG 150

TECHNOMIG 158

TECHNOMIG 200

TECHNOMIG 225

MOŽNOSŤ ZVÁRANIA TRUBIČKOVÝM DRÔTOM (všetky modely)

Zvárače zariadenie MIG-MAG

Parameter/typ	TECHNOMIG 150 Dual Synergic	TECHNOMIG 180 Dual Synergic	TECHNOMIG 200 MIG/TIG/MMA - complete	TECHNOMIG 225 PULSE MIG/TIG/MMA - complete
Rozsah regulácie	20 - 150 A	30 - 170 A	5 - 200 A	5 - 200 A
Účinnosť	115 A (20%), 65 A (60%)	140 A (20%), 80 A (60%)	200 A (30%), 140 A (60%)	200 A (35%), 140 A (60%)
Napätie	1-230 V/50 Hz	1-230 V/50 Hz	1-400 V/50 Hz	1-400 V/50 Hz
Príkon	1,2 kW (60%) / 2,8 kW	1,6 kW (60%) / 3,8 kW	3,5 kW (60%) / 5,5 kW	4 kW (60%) / 6 kW
Rozmery	460 x 240 x 360 mm	460 x 240 x 360 mm	505 x 250 x 430 mm	505 x 250 x 430 mm
Hmotnosť	11 kg	11 kg	27 kg	26 kg
Napätie naprázdno	52 V	62 V	67 V	65 V
Počet stupňov	plynulá regulácia	plynulá regulácia	plynulé nastavenie výkonu	plynulé nastavenie výkonu
Ø zváračieho drôtu	oceľ - 0,6 - 0,8 mm nerez - 0,8 mm hliník - 0,8 - 1,0 mm	oceľ - 0,6 - 0,8 mm nerez - 0,8 mm hliník - 0,8 - 1,0 mm	oceľ - 0,6 - 1,0 mm nerez - 0,8 - 1,0 mm hliník - 0,8 - 1,0 mm	oceľ - 0,6 - 1,0 mm nerez - 0,8 - 1,0 mm hliník - 0,8 - 1,0 mm
	FLUX (trubičkový) - 0,8 - 1,2 mm CuSi3,CuAl8 - 0,8 mm	FLUX (trubičkový) - 0,8 - 1,2 mm CuSi3,CuAl8 - 0,8 mm	FLUX (trubičkový) - 0,8 - 1,2 mm CuSi3,CuAl8 - 0,8 mm	FLUX (trubičkový) - 0,8 - 1,2 mm CuSi3,CuAl8 - 0,8 mm
Hmotnosť cievy (max)	5 kg	5 kg	5 kg	5 kg
Typ horáka/dĺžka	pevný / 2 m	pevný / 2,5 m	odnímateľný-EURO s voľbou taktu 2/4 alebo SPOT na stroji / 3 m	odnímateľný-EURO s voľbou taktu 2/4 alebo SPOT na stroji / 3 m
Objednávacie číslo	50816050	50816051	50852025	50852026
Cena	503,60 €	629,90 €	2057,90 €	2477,90 €

TECHNOMIG 200, 225

Mikroprocesor riadený inverterový zdroj pre zváranie metódou MIG-MAG v pulznom režime, TIG DC LIFT a MMA. Synergická prevádzka stroja dovoľuje účinné zváranie najrôznejších materiálov. S využitím 15 štandardných zváračských programov sa maximálne zjednodušuje nastavenie stroja. K dispozícii je navyše ďalší prístroj na uloženie ďalších 10 užívateľských programov. Stroj je vybavený vyspelou elektronikou umožňujúcou široké možnosti nastavenia všetkých parametrov vrátane vykonania autodiagnostiky pri zapnutí. Je tiež vybavený zásuvkou na pripojenie diaľkového ovládania. K dispozícii sú všetky pokročilé funkcie obvyklé pre inverterové zvárače zariadenia. Zabudovaná ochrana proti prepätiu/podpätiu, preťaženiu, tepelnej ochrana

Základné príslušenstvo: horák, uzemňovacie kliešte, red. ventil

Zvláštne príslušenstvo

TECHNOMIG 200/225:
horák 4 m pre zváranie metódou TIG
obj. č. 50742058 119,90 €
diaľkové ovládanie
obj. č. 50802219 154,90 €
Spool gun pre cievy 0,8 kg (Al, Si, ...)
obj. č. 50802407 457,90 €



Zváracie inventoryTIG

Parameter/typ	FORCE TIG 170 DC-LIFT	TECNICA TIG 190 DC-LIFT VRO
Rozsah regulácie	10 - 150 A	10 - 170 A
Účinnosť	150 A (60%), 140 A (10%)	150 A (88%), 160 A (20%)
Napätie	1~ /230 V/50 Hz	1~ /230 V/50 Hz
Príkon	4,1 kW	2,6/4,4 kW
Ø obalovanej elektródy	1,6 - 4,0 mm	1,6 - 4,0 mm
Rozmery	380 x 420 x 170 mm	380 x 420 x 170 mm
Hmotnosť	3 / 6,8 kg	4,3 / 8,5 kg
Napätie naprázdno	78 V	78 V
Objednávacie číslo	50816214	50816219
Cena	419,90 €	524,90 €

FORCE TIG, TECNICA TIG - Zariadenia pre zváranie metódami TIG a MMA jednosmerným prúdom (DC). V režime TIG je vhodné pre zváranie najrôznejších materiálov ako oceľ, nerez oceľ, titán, meď, nikel a ich zliatiny. K dispozícii sú všetky pokročilé funkcie obvyklé pre invertorové zväracie zariadenia ako Hot Start a Anti Stick. Zabudovaná ochrana proti prepätiu / podpätiu, preťaženiu a tepelná ochrana. Systém zníženia napätia zariadenia (VRD) sa používa na zníženie výstupného napätia na bezpečnú úroveň, čo zabezpečuje bezpečnosť obsluhy (pre použitie vo vlhkom prostredí, ako sú bane a lodnice, atď.)

Zvláštne príslušenstvo:
príslušenstvo MMA:
maska, káble 3 + 2 m/16 mm², kefa
obj. č. 50801096 **55,00 €**

FORCE TIG 170 DC-LIFT

TECNICA TIG 190 DC-LIFT VRO

**TECHNOLOGY TIG 185
DC/HF/LIFT+TIG príslušenstvo a kufrik**



**TECHNOLOGY TIG 182
AC/DC-HF/LIFT+TIG príslušenstvo**



**TECHNOLOGY TIG 222
AC/DC-HF/LIFT +TIG príslušenstvo**

Zváracie zariadenie TIG

Parameter/typ	TECHNOLOGY TIG 185 DC/HF/LIFT	TECHNOLOGY TIG 182 AC/DC-HF/LIFT	TECHNOLOGY TIG 222 AC/DC-HF/LIFT
Rozsah regulácie	5 - 160 A	5 - 160 A	5 - 200 A
Účinnosť	160 A (25%), 100 A (60%)	160 A (20%), 85 A (60%)	160 A (24%), 100 A (60%)
Napätie	1~ /230 V/50 Hz	1~ /230 V/50 Hz	1~ /230 V/50 Hz
Príkon	2,5 kW (60%) / 4 kW	2,5 kW (60%) / 4,3 kW	3 kW (60%) / 5,5 kW
Rozmery	345 x 150 x 325 mm	430 x 170 x 340 mm	430 x 170 x 340 mm
Hmotnosť	6,8 / 12,9 kg	9,7 / 13,4 kg	12,5 / 17,8 kg
Ø obalovanej elektródy	1,6 - 3,2 mm	1,6 - 3,2 mm	1,6 - 4,0 mm
Napätie naprázdno	91 V	94 V	100 V
Objednávacie číslo	50815956	50852030	50852031
Cena	965,90 €	1658,90 €	2078,90 €

TECHNOLOGY TIG 185 DC/HF/LIFT - Zariadenie pre zváranie metódami TIG a MMA jednosmerným prúdom (DC). Je vybavené vysokofrekvenčným generátorom (HF) pre bezkontaktné zapalovanie oblúka. V režime TIG je vhodné pre zváranie najrôznejších materiálov ako oceľ, nerez, titán, meď, nikel a ich zliatiny. K dispozícii sú všetky pokročilé funkcie obvyklé pre invertorové zariadenia ako Hot Start a Anti Stick, ďalej funkcie BI-level, Down Slope, voľba režimu taktu tlačítkom horáku 2/4. Samozrejmosťou sú: zabudovaná ochrana proti prepätiu / podpätiu, preťaženiu, tepelná. Zariadenie má vstup pre pripojenie diaľkového ovládania. S použitím príslušenstva TIG PULSE umožňuje zváranie v pulznom režime.

TECHNOLOGY TIG 182 a 222 AC/DC-HF/LIFT - Mikroprocesorom riadené zariadenie pre zváranie metódou TIG jednosmerným prúdom (DC) alebo striedavým prúdom (AC) a metódou MMA. Je vybavené vysokofrekvenčným generátorom (HF) pre bezkontaktné zapalovanie oblúka. V režime TIG je vhodné pre zváranie najrôznejších materiálov ako oceľ, nerez, titán, meď, nikel, horčík, hliník a ich zliatiny. K dispozícii sú pokročilé funkcie zariadenia ako Hot Start a Anti Stick, Down Slope, dofuk plynu ďalej funkcie BI-level, Balance, voľba režimu taktu tlačítkom horáku 2/4. Samozrejmosťou sú: zabudovaná ochrana proti prepätiu / podpätiu, preťaženiu, tepelná. Zariadenie má vstup pre pripojenie diaľkového ovládania. S použitím príslušenstva TIG PULSE umožňuje zváranie v pulznom režime. TIG 232 je príslušenstvom TIG PULSE už vybavený.

Zvláštne príslušenstvo:
TIG pulse (len pre TECHNOLOGY TIG 185)
obj. č. 50802057 **249,90 €**

diaľkové ovládanie
obj. č. 50802219 **154,90 €**

príslušenstvo MMA:
maska, káble 3 + 2 m/16 mm², kefa
obj. č. 50801096 **55,00 €**

Základné príslušenstvo:
TIG horák 4m, zemniaci kábel,
red. ventil



Inventory pre rezanie plazmou

Parameter/typ	TECNICA PLASMA 34 KOMPRESSOR	TECHNOLOGY PLASMA 54 KOMPRESSOR	TECHNOLOGY PLASMA 41
Rezací prúd	5 - 25 A	7 - 40 A	7 - 40 A
Účinnosť	20 A (25%)	35 A (30%)	35 A (30%)
Napätie	1~ /230V/50 Hz	1~ /230V/50 Hz	1~ /230V/50 Hz
Príkon max	2,8 kW	4,5 kW	4 kW
Max. hrúbka del. mater.	6 mm	10 mm	12 mm
Rozmery	475 x 170 x 340 mm	550 x 170 x 340 mm	540 x 150 x 270 mm
Hmotnosť	12,5 kg	16,8 kg	7,7 kg
Napätie naprázdno	430 V	400 V	405 V
Spotreba vzduchu	Vlastný kompresor	Vlastný kompresor	100 l/min
Tlak vzduchu	-	-	4 - 5 bar
Objednávacie číslo	50815084	50815088	50815493
Cena	999,90 €	1133,90 €	899,90 €

TECHNOLOGY, TECNICA PLASMA - Zariadenie pre jednoduché delenie elektricky vodivých materiálov plazmovým oblúkom, s kontaktným zapálaním pilotného oblúka. Zariadenie vyniká svojou mobilitou. Má zabudovaný vlastný zdroj stlačeného vzduchu, kompresor. Samozrejmosťou sú: zabudovaná ochrana proti prepätiu/podpätiu, preťaženiu, tepelná. Automatické ochladenie horáku.

Základné príslušenstvo: horák 4m, zemniaci kábel



TECHNOLOGY PLASMA 41



TECHNOLOGY PLASMA 34 KOMPRESSOR



TECHNOLOGY PLASMA 54 KOMPRESSOR

SUPERIOR PLASMA 90HF

SUPERPLASMA 62/2

SUPERPLASMA 80/3HF

SUPERPLASMA 120/3HF



SUPERIOR PLASMA 60HF



Parameter/typ	SUPERIOR PLASMA 60HF	SUPERIOR PLASMA 90HF	SUPERPLASMA 62/2	SUPERPLASMA 80/3HF	SUPERPLASMA 120/3HF
Rozsah regulácie	15 - 60 A	20 - 90 A	30 - 50 A	30 - 80 A	65 - 120 A
Účinnosť	60 A (35%)	90 A (40%)	30 A (100%) 1. stupeň, 50 A (35%) 2. stupeň	30 A (100%) 1. stupeň, 70 A (30%) 2. stupeň	65 A (60%) 1. stupeň, 115 A (30%) 2. stupeň
Napätie	3~ /400 V/50 Hz	3~ /400 V/50 Hz	3~ /400 V/50 Hz	3~ /400 V/50 Hz	3~ /400 V/50 Hz
Príkon max	7,5 kW	12 kW	7,5 kW	11 kW	20 kW
Max. hrúbka del. mater.	20 mm	30 mm	12 mm	20 mm	30 mm
Rozmery	475 x 170 x 340 mm	505 x 250 x 430 mm	735 x 490 x 890 mm	870 x 590 x 860 mm	870 x 590 x 860 mm
Hmotnosť	19,4 kg	30 kg	60 kg	80 kg	95 kg
Napätie naprázdno	370V	480V	245V	240V	240V
Spotreba vzduchu	120 l/min	200 l/min	100 l/min	140 l/min	200 l/min
Tlak vzduchu	4 - 5 bar	4 - 5 bar	4 - 5 bar	4 - 5 bar	4 - 5 bar
Objednávacie číslo	50815506	50815518	50830501	50830502	50830503
Cena	1999,90 €	2939,90 €	1679,90 €	2519,90 €	3149,90 €

Základné príslušenstvo: horák 6 m, zemniaci kábel

SUPERIOR PLASMA 60 HF, SUPERIOR PLASMA 90 HF - Zariadenie pre jednoduché delenie elektricky vodivých materiálov plazmovým oblúkom, s vysokofrekvenčným (HF) zapálaním pilotného oblúka. Zariadenie vyniká nízkou váhou a malými rozmermi, vysokou stabilitou rezacieho prúdu. Stroji je vybavený redukč. ventilom a manometrom pre jednoduchú kontrolu tlaku vzduchu i signalizáciou výpadku jeho dodávky. Automatický reštart pilotného oblúka umožňuje rezať i prerušované povrchy. Automatické ochladenie horáku, zabudovaná ochrana proti prepätiu/podpätiu, preťaženiu, tepelná, výpadku fázy a skratu na horáku.

SUPERPLASMA 62/2, SUPERPLASMA 80/3 HF, SUPERPLASMA 120/3 HF - Zariadenie pre jednoduché delenie elektricky vodivých materiálov plazmovým oblúkom, pri type SUPERPLASMA 62/2 s kontaktným zapálaním a pri typoch SUPERPLASMA 80/3 HF, SUPERPLASMA 120/3 HF bezkontaktným (HF) zapálaním pilotného oblúka. Robustná konštrukcia, dvojstupňová regulácia rez. prúdu. Zabudovaná ochrana proti prepätiu/podpätiu, preťaženiu, tepelná, výpadku fázy a skratu na horáku.

Odporové zváracie zariadenia

Parameter/typ	MODULAR 20/TI	DIGITAL MODULAR 400	DIGITAL CAR SPOTTER 5500	DIGITAL SPOTTER 7000	DIGITAL SPOTTER 9000	INVERSPOTTER 10000
Max. bodovací prúd	3 800 A	6 300 A	3 000 A	4 500 A	7 000 A	8 000 A
Napätie	1~ /400 V/50 Hz	1~ /400 V/50 Hz	1~ /400 V/50 Hz	1~ /400 V/50 Hz	1~ /400 V/50 Hz	1~ /400 V/50 Hz
Max. príkon	6 kW	13 kW	11 kW	27,3 kW	40 kW	45 kW
Príkon pri 50%	1,2 kW	2,3 kW	2,8 kW	6,7 kW	13 kW	9 kW
Max. hrúbka del. bodov. mater.	1 + 1 mm	2 + 2 mm	1,5 + 1,5 mm	1,5 + 1,5 mm	3 + 3 mm	3 + 3 mm
Rozmery	440 x 100 x 185 mm	440 x 100 x 185 mm	390 x 260 x 225 mm	520 x 380 x 885 mm	760 x 540 x 1060 mm	750 x 540 x 1000 mm
Hmotnosť	10 kg	10 kg	30 kg	50 kg	82 kg	70 kg
Napätie naprázdno	2 V	2,5 V	5,4 V	8,6 V	8,6 V	11 V
Cyklus	1,5 %	1,5 %	3 %	3 %	5,5 %	2 %
Objednávacie číslo	50823015	50823017	50823044	50823022	50823005	50823074
Cena	482,90 €	669,90 €	1112,90 €	1889,90 €	2599,90 €	6257,90 €

MODULAR 20/TI, DIGITAL MODULAR 400 - Prenosné odporové bodovacie kliešte. Typ MODULAR 20/TI je vybavený časovačom pre nastavenie doby trvania zvarovania. DIGITAL MODULAR 400 je vybavený mikroprocesorom, ktorý riadi optimálny čas a prúd pre zvarovanie a umožňuje tiež zvoliť pulzný režim pre zvarovanie vysoko pevných a povrchovo upravených materiálov. Nastaviteľná sila stlačenia elektrod 400-1200N so základnými ramenami 120mm.

DIGITAL CARSPOTTER 5500 - Multifunkčné mikroprocesor riadené odporové zváracie zariadenie. Široké príslušenstvo umožňuje jeho účinné použitie v autoopravníctve, klampiarskych a zámočnických dielnach. V základnom prevedení umožňuje odporové naváranie drobných súčastí (klincov, skrutiek, podložiek...). Jedostranné zvarovanie, temperovanie povrchu menších plôch, vyrovnávanie deformácií na plechových súčastiach. Jeho funkcie je možné ďalej rozšíriť o obojstranné zvarovanie s pomocou bodovacích klieští. Súčasťou dodávky je základná sada materiálu a príslušenstva s pištoľou (obj. č. 508002604).

DIGITAL SPOTTER 7000, 9000 - Mikroprocesor riadené, multifunkčné, odporové zváracie zariadenie. Široké príslušenstvo umožňuje jeho účinné použitie v autoopravníctve, klampiarskych a zámočnických dielnach. V základnom prevedení umožňuje odporové naváranie drobných súčastí (klincov, skrutiek, podložiek...). Jedostranné i obojstranné zvarovanie, temperovanie povrchu menších plôch, vyrovnávanie deformácií na plechových súčastiach. Základné príslušenstvo je vybavené pneumatickými kliešťami pre obojstranné zvarovanie. Pre ťažšie zvarovateľné materiály je možné voľiť pulzný priebeh zvarovacieho prúdu.

INVERSPOTTER 10000 - Multifunkčné mikroprocesor riadené odporové zváracie zariadenie s invertorovou technológiou. Široké príslušenstvo umožňuje jeho účinné použitie v autoopravníctve, klampiarskych a zámočnických dielnach. V základnom prevedení umožňuje odporové naváranie drobných súčastí (klincov, skrutiek, podložiek...). Jedostranné i obojstranné zvarovanie, temperovanie povrchu menších plôch, vyrovnávanie deformácií na plechových súčastiach. Základné príslušenstvo je vybavené pneumatickými kliešťami pre obojstranné zvarovanie. Jednosmerný priebeh zvarovacieho prúdu, daný použitou technológiou, značne skracuje zvaracie časy. Dôsledkom je vyššia kvalita spoja. Zariadenie je vhodné i pre zvarovanie dnes značne frekventovaných vysokopevnostných ocelí (HSS).

Zvláštne príslušenstvo:
 (pre DIGITAL CAR SPOTTER 5500,
 DIGITAL SPOTTER 7000, 9000 a
 INVERSPOTTER 10000):
 ručné kliešte „C“
 obj. č. 50801041 **377,90 €**

(pre DIGITAL CAR SPOTTER 5500)
 ručné kliešte
 obj. č. 50801043 **662,90 €**

DIGITAL SPOTTER 7000
 vodný chladiaci systém
 obj. č. 50802043 **759,90 €**

DIGITAL CAR SPOTTER 5500
DIGITAL SPOTTER 7000, 9000 a 10000
 sada materiálov, príslušenstva a pištoľ
 obj. č. 50802604 **416,90 €**

DIGITAL CAR SPOTTER 5500
 vozík
 obj. č. 50803002 **166,90 €**

MODULAR 20/TI DIGITAL MODULAR 400 DIGITAL SPOTTER 5500

DIGITAL SPOTTER 7000 DIGITAL SPOTTER 9000 INVERSPOTTER 10000
Zváracia kukla

Veľkosť filtra 110 x 90 mm
 UV/IR ochrana DIN 10
 Celková hmotnosť 440 g

obj. číslo 50003008

16,45 €

Zváracia kukla samostmievacia

Veľkosť filtra 110 x 90 x 9 mm
 UV/IR ochrana DIN 16 po celú dobu
 Voliteľné nastavenie DIN 9-13
 Napájanie solárny článok
 Stmievací čas 1 / 30000 s
 Pracovná teplota -5 až 55 °C
 Zapnutie pine automatické
 Nastaviteľné zosvetlenie 0,25 - 0,8 s
 Celková hmotnosť 450 g

 obj. číslo 50026106 **69,50 €**

Elektródy základné:

J506/2,5 x 300/2,5 kg obj. č. 06050625 **9 €**
 J506/3,2 x 300/5 kg obj. č. 06050632 **16,50 €**
 2,0 mm - 80 ks obj. č. 24000020 **8,95 €**
 2,5 mm - 50 ks obj. č. 24000025 **6,90 €**



Rýchloupínacie kliešte (chrómované)

250 mm
 obj. č. 06007215 **7 €**



Elektródy rutilové:

J421/2,0 x 300/2,5 kg obj. č. 06042120 **9 €**
 J421/2,5 x 300/2,5 kg obj. č. 06042125 **8 €**
 J421/3,2 x 300/5 kg obj. č. 06042132 **13 €**
 2,0 mm - 80 ks obj. č. 24101020 **7,99 €**
 2,5 mm - 50 ks obj. č. 24101025 **6,19 €**
 3,2 mm - 30 ks obj. č. 24101032 **7,19 €**



Zvárací drôt

Priemer 0,6 mm, balenie cievka 5 kg
 obj. č. 06010605 **25,90 €**
 Priemer 0,8 mm, balenie cievka 5 kg
 obj. č. 06010805 **19,90 €**
 Priemer 0,8 mm, balenie cievka 15 kg
 obj. č. 06010815 **54,90 €**
 Priemer 1 mm, balenie cievka 15 kg
 obj. č. 06011015 **49,90 €**
 Priemer 1,2 mm, balenie cievka 15 kg
 obj. č. 06011215 **45,90 €**



Vhodnosť použitia nabíjacích a štartovacích zdrojov

		20 Ah	60 Ah	90/100 Ah	150 Ah	200 Ah	WET	GEL	AGM	TECHNOLOGY		
											TRONIC	PULSE TRONIC
MOTOTRONIC 6 - 12							★	★	★	★		
NEVADA 11 a 12							★					
T-CHARGE 12							★	★	★		★	
NEVABOOST 100 - 140							★					
T-CHARGE 18 BOOST							★	★	★		★	
T-CHARGE 26 BOOST							★	★	★		★	
AUTOTRONIC 25 BOOST							★	★	★	★		
ALPINE 20 - 30 - 50 BOOST							★					
LEADER 150 START							★					
LEADER 220 START							★					
STARTRONIC 330								★	★		★	
STARTRONIC 530							★	★	★		★	
LEADER 400 START							★					
DIGISTART 340							★	★	★		★	
DYNAMIC 420 - 620 START							★					
ENERGY 650 - START							★					
ENERGY 1500 START							★					
12V	20 Ah	60 Ah	80 Ah	100 Ah	150 Ah	200 Ah	24V		80 Ah	120 Ah	180 Ah	
PRO START 1712 - 2212												
PRO START 2824												
START PLUS 4824												
START PLUS 6824												
	NABÍJANIE		START		START + 5 min. prednabitie							

Nabíjacie zdroje

Parameter/typ	MOTOTRONIC 6-12	T-CHARGE 12	T-CHARGE 18 BOOST	T-CHARGE 26 BOOST	AUTOTRONIC 25 BOOST
Napätie	1~/230 V/50 Hz	1~/230 V/50 Hz	1~/230 V/50 Hz	1~/230 V/50 Hz	1~/230 V/50 Hz
Prikon	50 W	55 W	110 W	220 W	300 W
Menovité vstupné napätie	6 - 12 V	12 V	12 V	12 V	12 - 24 V
Nabíjací prúd (efektívny prúd)	3 A (6V), 4 A (12V)	4 A	8 A	16 A	18 A (12V), 12 A (24V)
Nabíjací prúd (konvenčný prúd)	1,4 (6V), 2,5 (12V)	4 A	8 A	16 A	12 A (12V), 8 A (24V)
Menovitá kapacita aku *	4/20 Ah (6V), 6/30 Ah (12V)	2/70 Ah	5/180 Ah	10/250 Ah	30/225 Ah (12V), 20/180 Ah (24V)
Rozmery	95 x 190 x 180 mm	170 x 65 x 35 mm	300 x 95 x 55 mm	300 x 95 x 55 mm	225 x 290 x 205 mm
Hmotnosť	1,6 kg	0,6 kg	1,2 kg	1,3 kg	6,5 kg
Počet nabíj. stupňov	-	3	3	3	4
Objednávacie číslo	50807010	50807560	50807561	50807562	50807540
Cena	69,90 €	53,90 €	79,90 €	109,90 €	124,90 €

MOTOTRONIC 6-12, T-CHARGE 12, T-CHARGE 18 BOOST, T-CHARGE 26 BOOST, AUTOTRONIC 25 BOOST

Zariadenie pre nabíjanie olovených, GEL I AGM akumulátorov. Priebeg nabíjania je riadený elektronikou a je zobrazovaný LED indikátorom. Vstavaná ochrana proti prepólovaniu a prebĕhaniu. Pri všetkých modeloch T-CHARGE sú súčasťou dodávky tri rôzne zakončenia nabíjajúcich káblův. Model AUTOTRONIC 25 BOOST je navyše vybavený voliteľným režimom nabíjania Normal/Tronic.

MOTOTRONIC 6/12

T-CHARGE 12

T-CHARGE 18 BOOST

T-CHARGE 26 BOOST

AUTOTRONIC 25 BOOST

Nabíjacie zdroje

Parameter/typ	NEVADA 11	NEVADA 12	NEVABOOST 100	NEVABOOST 140
Napätie	1~/230 V/50 Hz	1~/230 V/50 Hz	1~/230 V/50 Hz	1~/230 V/50 Hz
Prikon	50 W	80 W	170 W	230 W
Menovité vstupné napätie	6 - 12 V	12 V	12 V	12 V
Nabíjací prúd (efektívny prúd)	4 A	6 A	9 A, 14 A (BOOST)	20 A
Nabíjací prúd (konvenčný prúd)	2,5 A	4 A	5,5 A, 9 A (BOOST)	13 A
Menovitá kapacita aku *	25/40 Ah (15 h)	40/70 Ah (15 h)	55/180 Ah (15 h)	10/200 Ah (15 h)
Rozmery	95 x 190 x 180 mm	95 x 190 x 180 mm	95 x 190 x 180 mm	170 x 250 x 165 mm
Hmotnosť	1,5 kg	1,6 kg	2,4 kg	5,5 kg
Počet nabíj. stupňov	-	-	2 stupne	2 stupne
Objednávacie číslo	50807122	50807123	50807127	50807508
Cena	45,90 €	49,90 €	62,90 €	104,90 €

NEVADA a NEVABOOST - Zariadenie pre nabíjanie olovených akumulátorov. Priebeg nabíjania je zobrazovaný vstavaným panelovým meradlom. Vstavaná ochrana proti prepólovaniu. Model NEVABOOST je vybavený funkciou BOOST (rýchlonabíjanie).

NEVADA 11

NEVADA 12

NEVABOOST 100

NEVABOOST 140

Nabíjacie zdroje

Parameter/typ	ALPINE 20 BOOST	ALPINE 30 BOOST	ALPINE 50 BOOST
Napätie	1~ /230 V/50 Hz	1~ /230 V/50 Hz	1~ /230 V/50 Hz
Príkion	300 W	800 W	1 000 W
Menovité vstupné napätie	12 - 24 V	12 - 24 V	12 - 24 V
Nabíjaci prúd (efektívny prúd)	18 A (12 V), 12 A (24 V)	30 A	45 A
Nabíjaci prúd (konvenčný prúd)	12 A (12 V), 8 A (24 V)	20 A	30 A
Menovitá kapacita aku	30/225 Ah (12 V), 20/180 Ah (24 V)	15/400 Ah (15 h)	20/500 Ah (15 h)
Rozmery	225 x 290 x 205 mm	225 x 290 x 205 mm	265 x 345 x 230 mm
Hmotnosť	6,4 kg	8,7 kg	9,8 kg
Počet nabíj. stupňov	2 stupne	3 stupne	4 stupne
Objednávacie číslo	50807546	50807503	50807548
Cena	99,90 €	137,90 €	169,90 €

ALPINE- sú určené pre nabíjanie olovených akumulátorov s napätím 12 a 24 V. Nabíjačka obsahuje ochranu proti preťaženiu a prepólovaniu. Je vybavená voličom pre normálne alebo rýchle (BOOST) nabíjanie a ampérmetrom.

ALPINE 50 BOOST

ALPINE 20 BOOST

ALPINE 30 BOOST



Nabíjacie (štartovacie) zdroje pre nabíjanie olovených aj gélových akumulátorov

DIGISTART - Mikroprocesorom riadený, výkonný zdroj pre nabíjanie olovených aj GEL akumulátorov s pomocným štartovacím prúdom. Umožňuje testovanie batérie pred vlastným nabíjaním a voľbu režimu nabíjania medzi Normal Tronic. Plynulé nastavenie nabíjacieho prúdu. Priebeh nabíjania a nastavenie nabíjačky možno sledovať na ovládacom paneli s digitálnym zobrazovačom.

STARTRONIC - Je riadený mikroprocesorom. Má mnoho nadštandardných funkcií ako otestovanie akumulátora pred nabíjaním, konektor pre zabezpečenie napätia v palubnej sieti vozidla pri nutnom vybratí akumulátora, časovač, možnosť nabíjať aj GEL a NiCd akumulátory, možnosť voľby pomocného štartovacieho prúdu a i Membránová klávesnica ovládacieho panelu s trojmiestnym digitálnym ukazovateľom sledovaných parametrov maximálne uľahčuje obsluhu zdroja.

Parameter/typ	DIGISTART 340	STARTRONIC 330	STARTRONIC 530
Napätie	1~ /230 V/50 Hz	1~ /230 V/50 Hz	1~ /230 V/50 Hz
Nabíjaci prúd	1 - 30 A	1 - 30 A	1 - 40 A
Príkion	1 kW / 6,4 kW	1,1 kW / 7 kW	1,5 kW / 9,5 kW
Menovité vstupné napätie	12-24 V	6-12-24 V	6-12-24 V
Nabíjaci prúd (efektívny prúd)	45 A	50 A	75 A
Nabíjaci prúd (konvenčný prúd)	30 A	30 A	40 A
Štartovací prúd (max)	300 A	230 A	400 A
Štartovací prúd (konvenčný)	180 A	210 A	300 A
Menovitá kapacita aku *	6/700 Ah	10/450 Ah	10/600 Ah
Rozmery	305 x 360 x 630 mm	390 x 260 x 230 mm	390 x 260 x 230 mm
Hmotnosť	13,8 kg	16,3 kg	19,5 kg
Objednávacie číslo	50829327	50829033	50829034
Cena	356,90 €	649,90 €	775,90 €

DIGISTART 340



STARTRONIC 330



STARTRONIC 530



* Menovitá kapacita akumulátora = garantovaná doba v hodinách pre plné nabitie uvedenej kapacity v Ah.

Nabíjacie (štartovacie) zdroje

Parameter/typ	LEADER 150 START	LEADER 220 START	LEADER 400 START	DYNAMIC 420 START	DYNAMIC 620 START
Napätie	1~/230V/50 Hz	1~/230V/50 Hz	1~/230V/50 Hz	1~/230V/50 Hz	1~/400V/50 Hz
Príkion	0,3 kW / 1,4 kW	0,8 kW / 3,6 kW	1 kW / 6,4 kW	1,6 kW / 10 kW	2 kW / 10 kW
Menovitá vstupné napätie	12V	12 – 24V	12 – 24V	12 – 24V	12 – 24V
Nabíjací prúd (efektívny prúd)	20 A	30 A	45 A	75 A	90 A
Nabíjací prúd (konvenčný prúd)	14 A	20 A	30 A	50 A	70 A
Štartovací prúd (max)	140 A	180 A	300 A	400 A	570 A
Štartovací prúd (konvenčný)	80 A	120 A	180 A	300 A	360 A
Menovitá kapacita aku	25/250 Ah (15 h)	30/400 Ah (15 h)	20/700 Ah (15 h)	20/1 000 Ah (15 h)	20/1 550 Ah (15 h)
Rozmery	225 x 290 x 205 mm	225 x 290 x 205 mm	265 x 345 x 230 mm	330 x 360 x 650 mm	365 x 460 x 755 mm
Hmotnosť	6,6 kg	9,4 kg	11,4 kg	16,4 kg	25 kg
Počet nabíj. stupňov	2	2	3	4	4
Objednávacie číslo	50 807055	50807056	50807100	50829012	50829305
Cena	112,90 €	154,90 €	188,90 €	272,90 €	398,90 €

LEADER 150 START



LEADER 220 START

LEADER 400 START

LEADER - Tieto nabíjacie a štartovacie zdroje sú vhodné na nabíjanie olovených akumulátorov 12 a 24 V osobných, úžitkových a malých nákladných automobilov s kapacitou akumulátora až do 300 Ah podľa typu zdroja s možnosťou voľby pomocného štartovacieho prúdu. Majú ochranu proti preťaženiu a prepĺňovaniu batérie, pripínateľný výstup pre štandardné a rýchle nabíjanie (BOOST) a pomocné štartovanie motora (START). Sú vybavené ampérmetrom. Regulácia nabíjacieho prúdu je stupňovitá.

DYNAMIC - Tieto nabíjacie a štartovacie zdroje sú vhodné na nabíjanie akumulátora nákladných automobilov s možnosťou voľby pomocného štartovacieho prúdu. Zdroje sú vybavené ampérmetrom, časovačom (typ 620) a ochranou proti prepĺňovaniu a preťaženiu.



DYNAMIC 420 START

DYNAMIC 620 START

Nabíjacie (štartovacie) zdroje

Parameter/typ	ENERGY 650 START	ENERGY 1500 START	START PLUS 4824	START PLUS 6824
Napätie	3~/400V/50 Hz	3~/400V/50 Hz	1~/230V/50 Hz	1~/230V/50 Hz
Príkion	2,5 kW / 20 kW	7 kW / 44 kW	–	–
Menovitá vstupné napätie	12 – 24 V	12 – 24 V	12 – 24 V	12 – 24 V
Nabíjací prúd (efektívny prúd)	100A	150 A / 250 A	–	–
Nabíjací prúd (konvenčný prúd)	80 A	130 A / 220 A	–	–
Štartovací prúd (max)	1 000 A	1 700 A (12V) 2 000 A (24V)	4 400 A (12V) 2 200 A (24V)	6 000 A (12V) 3 000 A (24V)
Štartovací prúd (konvenčný)	640 A	1 000 A (12V) 1 300 A (24V)	1 600 A (12V) 800 A (24V)	2 000 A (12V) 1 000 A (24V)
Menovitá kapacita aku *	20/1 200 Ah (12V), 20/800 Ah (24V)	70/2000Ah (12V), 70/4000Ah (24V)	100 A (12V) 50 A (24V)	130 A (12V) 65 A (24V)
Rozmery	365 x 460 x 755 mm	380 x 560 x 885 mm	305 x 360 x 630 mm	450 x 460 x 760 mm
Hmotnosť	38 kg	69 kg	38 kg	55 kg
Počet nabíj. stupňov	5	6	–	–
Objednávacie číslo	50829385	50829009	50829558	50829560
Cena	859,90 €	1679,90 €	650,60 €	1070,60 €

ENERGY - Tieto nabíjacie a štartovacie zdroje patria medzi najvýkonnejšie. Sú konštruované na nabíjanie akumulátorov nákladných automobilov, zemných strojov a pod. s možnosťou pomocného štartovania. Možnosť voľby nabíjacieho prúdu prepínačom. Zdroje sú vybavené ampérmetrom, časovačom, ochranou proti prepĺňovaniu a preťaženiu a diaľkovým štartovacím tlačidlom.

START PLUS - Tieto štartovacie zdroje sú používané v miestach, kde nie je sieťové napájanie. Majú vlastnú vnútornú batériu, vlastnú nabíjačku pre udržiavanie v pohotovostnom stave. Pre štartovanie strojov s batériou 12/24V. Ideálne pre stroje s citlivou elektronikou. Vhodné pre nákladné autá a ťažkú techniku.

ENERGY 650 START



ENERGY 1500 START



START PLUS 4824



START PLUS 6824



Štartovacie zdroje

Parametr/typ	Pro Start 1712	Pro Start 2212	Pro Start 2824
Napätie	1-/230 V/50 Hz	1-/230 V/50 Hz	1-/230 V/50 Hz
Menovité vstupné napätie	12V	12V	12V / 24V
Štartovací prúd (max)	1 400 A	1 800 A	2 500 A
Štartovací prúd (konvenčný)	500 A	550 A	800 A
Menovitá kapacita aku *	22 Ah	34 Ah	44 Ah (12V) 22 Ah(24V)
Rozmery	190 x 330 x 285 mm	205 x 335 x 360 mm	205 x 335 x 360 mm
Hmotnosť	9,3 kg	14,6 kg	16,9 kg
Objednávacie číslo	50829515	50829516	50829517
Cena	150,80 €	201,90 €	247,40 €

Batériový štartovací zdroj PRO START - Tieto štartovacie zdroje na 12V alebo 12/24V slúžia ako nabíjaky pre udržiavanie v pohotovostnom stave batérie a pre núdzové naštartovanie v miestach bez sieťového napájania. Majú vnútorný akumulátor 22 - 44 Ah. Obsahujú integrovanú prenosnú baterku. Zásuvku 12V pre napájanie spotrebičov 12V. Ďalej obsahujú indikáciu stavu batérie. Pri modeli 1712 navyše dve integrované výstražné blikajúce svetlá, USB výstup 5V pre nabíjanie mobilných telefónov, GPS a pod.



Štartovacie káble



Power line 350 A
pr. 16 mm²

obj. č. 50802747
24,80 €



Pro line 400 A
pr. 16 mm²

obj. č. 50802515
41,60 €



Pro line 550 A
pr. 25 mm²

obj. č. 50802516
66,80 €

Menič napätia

Parameter/typ	Converter 300
Vstupné napätie	10 - 15 V
Výstupné napätie	230 V / 50 Hz
Nominálny výkon	300 W
Krátkodobý výkon	600 W
Pracovná teplota	10 - 40 °C
Rozmery	182 x 130 x 71 mm
Hmotnosť	1,6 kg
Objednávacie číslo	50829445
Cena	79,40 €

Converter 300

- Konvertor batériového napätia 12 V na 230 V/50Hz
- Do auta, karavánu, stanu a pod.
- Možnosť pevného zabudovania do auta
- Napájacie káble do autozapalovača aj na batériu
- Chladiaci ventilátor
- Vhodné aj pre napájanie elektroniky, počítačov, tlačiarň a pod.



Indukčný ohrievač

Parameter/typ	Smart Inductor 5000
Napätie	1-/230 V / 50 Hz
Príkon max.	2,4 kW
Pracovná frekvencia	35 - 100 kHz
Výstupný výkon	2,3 kW
Rozmery	390 x 260 x 230 mm
Hmotnosť	10,3 kg
Objednávacie číslo	50835010
Cena	1185,80 €

Smart Inductor 5000

- Jednoduché ohriatie karosérie pri výmene lepených skiel automobilov
- Jednoduché odstraňovanie ochranných plastových a gumových pásov na karosériu
- Odstraňovanie nalepených štítkov, nápisov z kovového podkladu
- Jednoduché odstraňovanie reklamných polepov z kovových podkladov
- Nahrievanie zhrdzavených skrutkových spojov
- Plynulo regulovateľná intenzita ohrevu



Základné prístuženstvo:

- Induktor, Nožný ovládací spínač
- Nadstavec na ohrev rovinných plôch
- Nadstavec na ohrev zhrdzavených skrutkových spojov
- Textilné nástavce pre ohrev nalepených pásov, reklamných fólií

Drevoobrábacie stroje

<i>Kombi brúsky</i>	70
<i>Pásová brúska, stojan pre pokosovú pílu</i>	71
<i>Dlabačky, stolárske zvierky</i>	72
<i>Hoblovačky s preťahom</i>	73
<i>Kotúčové a formátovacie píly</i>	74
<i>Formátovacie píly</i>	75
<i>Formátovacia píla s predrezom</i>	76
<i>Pílové kotúče</i>	77
<i>Stolárske frézky</i>	78
<i>Drevoobrábacie kombinácie</i>	79
<i>Pásové píly na drevo</i>	80
<i>Odsávače prachu</i>	81
<i>Sústruhy na drevo, sada dlát, hoblice</i>	82



3 590 €

PROMA ODPORÚČA:
Drevoobrábacia kombinácia
DKS-3/1 (viac na strane 79).

Kombi brúsky sú určené pre brúsenie dreva, kovov, plastov a tiež pre odstraňovanie starého laku, brúsenie, leštenie, zrážanie hrán a pod. Sú vhodné pre domácich majstrov a remeselníkov a pre malo a stredne sériovú výrobu. Stabilná konštrukcia zaručuje presné brúsenie, naklápanie brúsnych ramien spolu s využitím brúsnych kotúčov (podľa typu) predurčujú stroj k mnohým variabilným spôsobom použitia.

Čelná brúška **BKC-305**



229 €

obj. číslo 25350305

Kombi brúška **BP-100**

obj. číslo 25702100



119,90 €



Kombi brúška **BP-150**

obj. číslo 25702150



327 €

Pásová brúška **BP-152P**



699 €

obj. číslo 25702153

Technické parametre

Parameter/typ	BKC-305	BP-100	BP-150	BP-152P	BPS-152	
Napätie	V	230	230	230	400	
Príkon	W	550	370	550	1100	1500
Otáčky	min. ⁻¹	1400	1450	1400	2900	-
Rýchlosť pásu	m/min.	-	275	330	780	960
Priemer kotúča	mm	305	150	230	-	-
Rozmer pásu	mm	-	100 x 915	150 x 1200	152 x 2010	152 x 2515
Uhol nastavenia	stupne	0 - 45	0 - 45	0 - 90	0 - 45	0 - 90
Rozmer bočného stola	mm	-	-	-	790 x 221	840 x 300
Rozmer čelného stola	mm	-	-	-	514 x 221	250 x 300
Hmotnosť	kg	36,5	17	55	90	110
Objednávacie číslo		25350305	25702100	25702150	25702153	25702152
Cena		229 €	119,90 €	327 €	699 €	999 €

Pásová brúska **BPS-152**

obj. číslo 25702152

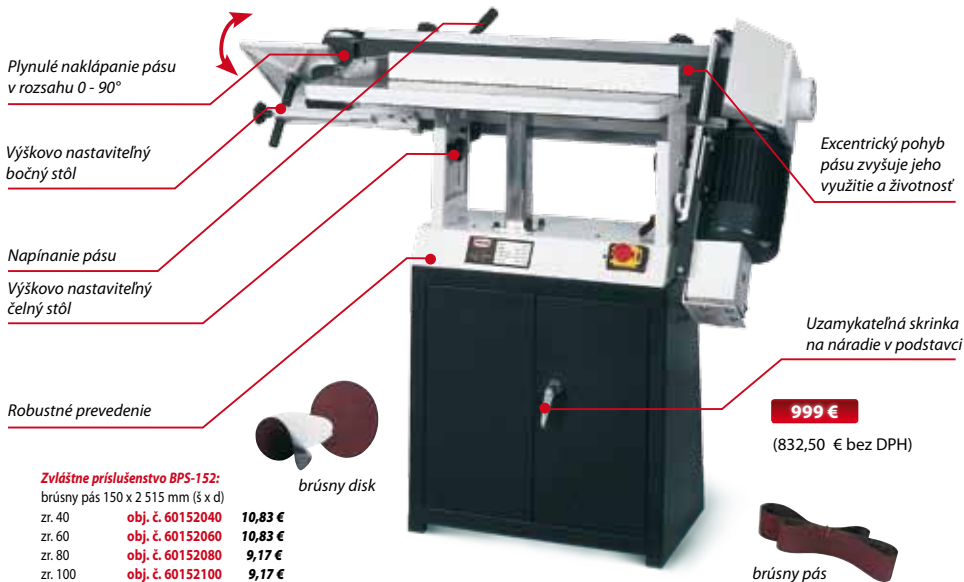
Zvláštne príslušenstvo BPS-152:

brúsny pás 150 x 2 515 mm (š x d)

 zr. 40 **obj. č. 60152040 10,83 €**

 zr. 60 **obj. č. 60152060 10,83 €**

 zr. 80 **obj. č. 60152080 9,17 €**

 zr. 100 **obj. č. 60152100 9,17 €**

 zr. 120 **obj. č. 60152120 9,17 €**
Zvláštne príslušenstvo BKC-305:

samolepiaci brúsny disk Ø 305 mm

 zr. 40 **obj. č. 60305040 3,75 €**

 zr. 60 **obj. č. 60305060 3,75 €**

 zr. 80 **obj. č. 60305080 3,35 €**

 zr. 100 **obj. č. 60305100 3,35 €**

 zr. 120 **obj. č. 60305120 3,35 €**
Zvláštne príslušenstvo BP-152P:

brúsny pás 150 x 2 010 mm (š x d)

 zr. 40 **obj. č. 60153040 10,40 €**

 zr. 60 **obj. č. 60153060 10,40 €**

 zr. 80 **obj. č. 60153080 8,75 €**

 zr. 100 **obj. č. 60153100 8,75 €**

 zr. 120 **obj. č. 60153120 8,75 €**
Zvláštne príslušenstvo BP-100:

brúsny pás 100 x 915 mm (š x d)

 zr. 40 **obj. č. 60605004 3,75 €**

 zr. 60 **obj. č. 60605006 3,75 €**

 zr. 80 **obj. č. 60605008 2,92 €**

 zr. 100 **obj. č. 60605010 2,92 €**

 zr. 120 **obj. č. 60605012 2,92 €**

samolepiaci brúsny disk Ø 150 mm

 zr. 40 **obj. č. 60605104 0,71 €**

 zr. 60 **obj. č. 60605106 0,71 €**

 zr. 80 **obj. č. 60605108 0,71 €**

 zr. 100 **obj. č. 60605110 0,63 €**

 zr. 120 **obj. č. 60605112 0,63 €**
Zvláštne príslušenstvo BP-150:

brúsny pás 150 x 1 220 mm (š x d)

 zr. 40 **obj. č. 60606004 7,92 €**

 zr. 60 **obj. č. 60606006 7,50 €**

 zr. 80 **obj. č. 60606008 6,25 €**

 zr. 100 **obj. č. 60606010 6,25 €**

 zr. 120 **obj. č. 60606012 6,25 €**

 zr. 150 **obj. č. 60606015 6,25 €**

 zr. 240 **obj. č. 60606024 6,25 €**

samolepiaci brúsny disk Ø 230 mm

 zr. 40 **obj. č. 60606104 2,50 €**

 zr. 60 **obj. č. 60606106 2,50 €**

 zr. 80 **obj. č. 60606108 2,10 €**

 zr. 120 **obj. č. 60606112 2,10 €**
Stojan na pokosovú pilu

Jednoduchá montáž a demontáž

Max. nastaviteľná výška opierok 320 mm

Rozvoriete stola 1 220 - 1 900 mm

Výška stojanu 940 mm

Hmotnosť 28 kg

obj. číslo 25000501
cena
124,60 €

Dlabacie frézy sú určené na obrábanie mäkkého i tvrdého dreva. Pre svoju jednoduchú konštrukciu si nájdu uplatnenie v menších prevádzkach. Pevný oceľový stojan s dostatočne silným motorom a liatinovým stolom, ktorý sa ovláda jednou pákou, je zárukou jednoduchej a presnej ovládateľnosti stroja.

Dlabacia fréza

PDS-140

- Príkon 2,2 kW/400 V
- Otáčky 2 860/min.
- Max. Ø nástroja 16 mm
- Max. zdvih stola 140 mm
- Max. pozdĺžny posuv stola 290 mm
- Max. priečny posuv stola 140 mm
- Rozmer stola 500 x 210 mm
- Rozmery stroja 650 x 900 x 1 060 mm
- Hmotnosť 97 kg
- obj. číslo 25029006**

cena

834,90 €

(695,75 € bez DPH)

Zvláštne prísľuženstvo:

sada dlabacích vrtákov (ľavé) **obj. číslo 25041000 37,40 €**



• Ľavý a pravý chod

Dlabacia fréza

PDS-220

- Príkon 3,8 kW/400 V
- Otáčky 2 800/min.
- Max. Ø nástroja 20 mm
- Max. zdvih stola 150 mm
- Max. pozdĺžny posuv stola 300 mm
- Max. priečny posuv stola 160 mm
- Rozmer stola 570 x 300 mm
- Rozmery prídavných stolov 600 x 300 mm
- Rozmery stroja 855 x 600 x 1 160 mm
- Hmotnosť 140 kg
- obj. číslo 25029010**

cena

1245,90 €

(1038,25 € bez DPH)

Zvláštne prísľuženstvo:

sada dlabacích vrtákov (ľavé) **obj. číslo 25041000 37,40 €**

• Ľavý a pravý chod

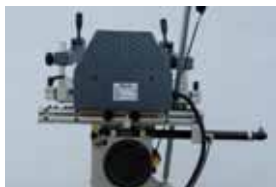

• pevný stôl, pohyb nástroja

Stolárske zvierky Quick Grip

Typ	Stáhovanie (mm)	Rozťahovanie (mm)	Objednávacie číslo	Cena
QG-150	0 - 150	200 - 400	60140250	14,90 €
QG-300	0 - 300	200 - 550	60140300	15,90 €
QG-450	0 - 450	200 - 700	60140450	17,90 €
QG-600	0 - 600	200 - 850	60140600	18,90 €
QG-900	0 - 900	200 - 1150	60140900	23,90 €



Hoblovačky sú určené k obrábaniu mäkkého i tvrdého dreva. Vhodné sú najmä pre domáce práce a majstrov, ale aj pre malú a strednú sériovú výrobu v stolárskych dielňach. Stabilná konštrukcia stroja a optimálne výstupné otáčky valca s hoblovacími nožmi zabezpečujú kvalitne opracovaný povrch. Výhodou u väčších typov hoblovačiek je šírka hobľovania od 250 mm a použitie prietahu so strojným posuvom. Hoblovačky sú štandardne vybavené vodiacim pravítkom a vývodom pre odsávanie.

Hoblovačka s pretahačkou **HP-200**



295,90 €

Zvláštne príslušenstvo pre HP-200:
nože - sada 2 ks **obj. číslo 25049012 24,70 €**

Hoblovačka s pretahačkou **HP-250-2/400**



1045,90 €

(871,58 € bez DPH)

Zvláštne príslušenstvo pre HP-250-2/400:
nože - sada 3 ks **obj. číslo 25000253 41,30 €**
magnetický nastavovač nožov **obj. číslo 25000255 35,40 €**



Technicky je možné k stroju pripojiť dlabacie zariadenie



Technické parametre

Parameter/typ	HP-200	HP-250-2/400	HP-310/400	HP-410/400
Napätie	V 230	400	400	400
Prikon	W 1500	2000	2200	3000
Ø odsávacieho hrdla	mm 100	100	100	100
Rozmer (d x š x v)	mm 842 x 455 x 425	1 100 x 500 x 800	1 670 x 620 x 920	1 680 x 770 x 1070
Celková hmotnosť	kg 27,5	200	345	530
Hoblovačka				
Max. šírka hobľovania	mm 204	250	310	410
Max. trieska	mm 3	5	5	5
Otáčky valca	min. ⁻¹ 9 000	4 000	4 000	4 000
Počet nožov	ks 2	3	4	4
Rozmer noža	mm 210 x 16,5 x 1,5	250 x 30 x 3	310 x 30 x 3	410 x 30 x 3
Ø nožového valca	mm 75	75	95	95
Rozmer hobľovacieho stola	mm 770 x 212	250 x 1 050	310 x 1 520	410 x 1 600
Naklonenie pravítka	stupne 0 - 45°	0 - 45°	0 - 45°	0 - 45°
Pretah				
Max. šírka pretahu	mm 200	250	310	410
Max. hrúbka materiálu	mm 5 - 120	190	220	220
Max. trieska	mm 2	1	3	5
Rýchlosť pretahu	m/min. 6	4	8	8
Otáčky valca	min. ⁻¹ 9 000	4 000	4 000	4 000
Ø posuvného valca	mm 32	32	40	40
Počet nožov	ks 2	3	4	4
Rozmer stola	mm 270 x 204	600 x 250	310 x 750	410 x 750
Objednávacie číslo	25026000	25000249	25000257	25026001
Cena	295,90 €	1 045,90 €	1 930 €	2 849 €

Hoblovačka s pretahačkou **HP-310/400** **HP-410/400**

1 930 €

2 849 €

(1608,33 € bez DPH) (2374,17 € bez DPH)



Zvláštne príslušenstvo pre HP-310/400 a HP-410/400:
nože pre HP-310/400 - sada 4 ks **obj. číslo 25000258 70,50 €**
nože pre HP-410/400 - sada 4 ks **obj. číslo 25041004 82,90 €**
magnetický nastavovač nožov **obj. číslo 25000255 35,40 €**
dlabacie zariadenie **obj. číslo 25000256 335,50 €**
sada dlabacích vrtákov (ľavé) **obj. číslo 25041000 37,40 €**

Stolné a stojanové kotúčové pily sú vhodné na priečne a pozdĺžne delenie drevených materiálov. Vyznačujú sa optimálnym rozsahom otáčok, ktoré umožňujú využitie nástrojov s plátkami zo spekaných karbidov. Kotúčové pily umožňujú výškové nastavenie prierezu materiálu a nastavenie uhla kotúča. Pri maximálnych prierezoch u daných typov sa pily vyznačujú veľkým výkonom a pevnou konštrukciou.

Kotúčová píla **PKS-315**
obj. číslo 25420090



335 €

Kotúčová píla **FZT-254/1700**
obj. číslo TSM1031



266,90 €

Kotúčová píla **PKS-315S**
obj. číslo 25000315



419 €



- vybavená laserom pre presný rez
- prídavné stoly 2 ks - 638 x 260 mm
1 ks - 430 x 300 mm

Formátovacia píla **PKS-250P**
obj. číslo 25000251



- možnosť nastavenia hĺbky prierezu a uhlov
- vodiace pravítko
- liatinová pracovná plocha
- pojazdný formátovací vozík
- obmedzená nosnosť stola



1 379 €

(1149,17 € bez DPH)



Formátovacia píla **PKS-315P**

obj. číslo 25500012

2 090 €

(1 741,67 € bez DPH)



- možnosť nastavenia hĺbky prierezu a uhlov
- vodiace pravítko
- liatinová pracovná plocha
- pojazdny formátovací vozík



Vodiace pravítko



Nastavenie posuvu



Ovládacie prvky

 Formátovacia píla s predrezom **PKS-315F**

obj. číslo 25022001

2 099 €

(1 749,17 € bez DPH)



Pojazdný stôl



Ovládacie prvky



Nastavenie posuvu



Detail prevodovky



Detail predrezu

Formátovacia píla s predrezom **PKS-300F**

obj. číslo 25022000

5 690 €

(4 741,67 € bez DPH)



Dig. ukazovateľ
náklonu kotúča



Nastavenie a naklápanie

Zvláštne príslušenstvo:
profi kotúče (viď strana 77)



Pojazdný stôl



Detail prevodovky

• **precízne prevedenie lôžka
pre presné vedenie stola**

- robustný liatinový stôl
- nastavovanie a naklápanie kotúča veľkým ovládacím kolešom
- predrez je možné vypnúť



Presné vedenie stola

Technické parametre

Parameter/typ	FZT-254/1700	PKS-315	PKS-315S	PKS-250P	PKS-315P	PKS-315F	PKS-300F
Napätie	V	230	400	400	400	400	400
Prikon	W	1700	2200	2475	2500	3000	4000
Prikon predrezu	W	-	-	-	-	-	750
Otáčky pilového kotúča	min. ⁻¹	4800	2950	2800	4000	4000	4000 - 6000
Otáčky predrezu	min. ⁻¹	-	-	-	-	5800	8000
Kotúč	mm	254 x 30 x 2,8 (40z)	315 x 30 x 3	315 x 30 x 3	255 x 30 x 3	315 x 30 x 3	315 x 30 x 3,2
Kotúč predrezu	mm	-	-	-	-	-	90 x 20 x 3 - 3,5
Dodávané vrátane kotúča	áno	áno	áno	áno	áno	áno	áno
Pracovná výška	mm	870	820	820	900	860	860
Pojazdný kotúč	mm	-	-	-	220	-	-
Rozmer stola	mm	948 x 944	550 x 800	550 x 800	800 x 840	1480 x 800	1270 x 800
Rozmer posuvného stola	mm	-	-	230 x 230	710 x 410	500 x 480	1550 x 1020
Zadný prídavný stôl	mm	-	400 x 800	550 x 800	-	600 x 530	500 x 310
Ø vretena hlavného kotúča	mm	30	30	30	30	30	30
Ø vretena kotúča predrezu	mm	-	-	-	-	-	20
Dĺžka pojazdu	mm	-	-	970	1590	1660	1680
Výsuvutie pravítka	mm	-	-	-	2200	1500	2200
Max. prierez 90°	mm	73	90	90	80	100	100
Max. prierez 45°	mm	60	65	65	42	75	80
Uhol nastavenia kotúča		0 - 45°	0 - 45°	0 - 45°	0 - 45°	0 - 45°	0 - 45°
Uhol nastavenia pokosu		-	-	-	+/- 45°	+/- 45°	+/- 45°
Rozmer	mm	1040 x 430 x 750	650 x 1680 x 1000	940 x 2000 x 1000	2250 x 2020 x 1100	2310 x 2100 x 1100	2600 x 1550 x 1100
Hmotnosť	kg	35	52	70	185	260	255
Objednávacie číslo		TSM1031	25420090	25000315	25000251	25500012	25022001
Cena		266,90 €	335 €	419 €	1379 €	2090 €	2099 €
							5690 €

Vysoko kvalitné pilové kotúče osadené plátkami z karbidu wolfrámu, vhodné pre profesionálne prevádzky v ťažkých podmienkach. Pár jednoduchých rád pre vhodné použitie: Na mäkkší masív, ako je napr. smrek alebo borovica sa používa kotúč s väčším počtom zubov (striedavo šikmé brúsenie). Na tvrdý masív je najlepšie používať pilový kotúč s väčším počtom zubov (striedavo šikmé brúsenie). Pri pozdĺžnom rezaní masívneho materiálu je nutné použiť pilový kotúč so striedavo šikmým brúsením a vyhadzovačom alebo striedavo šikmým brúsením, ale s menším počtom zubov. Lamino, hliník a plast je nutné rezať kotúčom so striedavým trapezovým zubom, prípadne kotúčom s väčším počtom zubov.



Tvar zubov - striedavo šikmý s vyhadzovačom pre pozdĺžny rez.

Kotúče s týmto brúsením sú vhodné hlavne na rezanie v smere vlákien masívu.

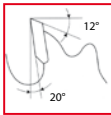

Rozmer	Objednávacie číslo	Cena
160 x 2,2 x 20/16 (20 z)	06060254	10,90 €
160 x 2,6 x 20/16 (20 z)	06060290	12,60 €
180 x 2,2 x 20/16 (24 z)	06060256	11,80 €
190 x 2,6 x 30/25, 20, 18, 16 (24 z)	06060297	15,10 €
250 x 2,9 x 30/25, 20, 18, 16 (24 z)	06060302	35,30 €
300 x 3,1 x 30/25, 20, 18, 16 (32 z)	06060222	37,80 €
355 x 3,4 x 30/25, 20, 18, 16 (32 z)	06060262	50,00 €

Tvar zubov - striedavo trapezový

Je špeciálne používaný pre rezanie lamina, hliníka, plastu a pod.

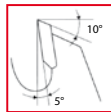

Rozmer	Objednávacie číslo	Cena
250 x 3,2 x 30/25, 20, 18, 16 (80 z)	06060286	62,60 €
300 x 3,2 x 30/25, 20, 18, 16 (100 z)	06060287	86,60 €

Špeciálne kotúče

Kotúče sú vyvinuté pre delenie stavebného reziva obsahujúceho napr. kĺnce, skrutky, zvyšky malty a iné stavebné materiály.

Rozmer	Objednávacie číslo	Cena
160 x 2,7 x 20 (12 z)	06060330	15,50 €
165 x 2,7 x 20 (12 z)	06060331	15,90 €
180 x 2,7 x 20 (12 z)	06060332	16,80 €
185 x 2,7 x 20 (12 z)	06060333	17,60 €
250 x 3,2 x 30 (20 z)	06060334	42,00 €
300 x 3,3 x 30 (24 z)	06060335	50,00 €
350 x 3,5 x 30 (24 z)	06060336	66,80 €

Tvar zubov - striedavo šikmý

Je najpoužívanejším typom pre svoju univerzálnosť. Použitie: masív, prípadne lamino.

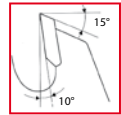

Rozmer	Objednávacie číslo	Cena
140 x 2,2 x 20/16 (30 z)	06060289	11,80 €
150 x 2,2 x 20/16 (24 z)	06060209	10,90 €
160 x 2,2 x 20/16 (30 z)	06060211	13,40 €
150 x 2,2 x 20/16 (40 z)	06060243	12,60 €
160 x 2,2 x 20/16 (40 z)	06060255	15,10 €
160 x 2,6 x 20/16 (30 z)	06060291	14,30 €
160 x 2,6 x 20/16 (40 z)	06060292	15,50 €
165 x 2,8 x 20/16 (18 z)	06060308	11,80 €
165 x 2,8 x 20/16 (40 z)	06060309	16,80 €
180 x 2,5 x 20/16 (50 z)	06060283	18,90 €
185 x 2,8 x 20/16 (24 z)	06060310	15,50 €
185 x 2,8 x 20/16 (40 z)	06060311	19,70 €
190 x 2,6 x 30/25, 20, 18, 16 (50 z)	06060298	21,80 €
200 x 2,5 x 30/25, 4, 25, 20, 18, 16 (24 z)	06060312	15,50 €
200 x 2,6 x 30/25, 4, 25, 20, 18, 16 (24 z)	06060313	15,90 €
200 x 2,6 x 30/25, 4, 25, 20, 18, 16 (40 z)	06060314	20,10 €
205 x 2,5 x 30/25, 4, 25, 20, 18, 16 (24 z)	06060315	19,70 €
205 x 2,5 x 30/25, 20, 18, 16 (40 z)	06060217	21,00 €
205 x 2,5 x 30/25, 20, 18, 16 (60 z)	06060218	26,00 €
210 x 2,6 x 30/25, 4, 25, 20, 18, 16 (40 z)	06060321	25,20 €
250 x 2,8 x 30/25, 4, 25, 20, 18, 16 (60 z)	06060322	36,50 €
250 x 2,9 x 30/25, 20, 18, 16 (40 z)	06060214	26,50 €
250 x 2,9 x 30/25, 20, 18, 16 (60 z)	06060260	33,60 €
250 x 2,9 x 30/25, 20, 18, 16 (40 z)	06060303	31,90 €
255 x 3 x 30/25, 4, 25, 20, 18, 16 (40 z)	06060316	34,90 €
255 x 3 x 30/25, 4, 25, 20, 18, 16 (60 z)	06060317	37,80 €
300 x 3,3 x 30/25, 20, 18, 16 (60 z)	06060261	52,50 €
305 x 3,3 x 30/25, 4, 25, 20, 18, 16 (80 z)	06060219	56,70 €
315 x 3 x 30/25, 4, 25, 20, 18, 16 (24 z)	06060318	42,00 €
315 x 3 x 30/25, 4, 25, 20, 18, 16 (40 z)	06060319	48,30 €
315 x 3 x 30/25, 4, 25, 20, 18, 16 (60 z)	06060320	52,50 €
355 x 3,3 x 30/25, 20, 18, 16 (60 z)	06060220	59,70 €

Legenda k tabuľkám

300 x 3,2 x 30/25, 20, 18, 16 (100 z)
 Ø kotúča hrúbka Ø diera redukčný kĺžok počet zubov

Kotúče ABG sú doporučené do všetkých typov pí! zn.



Ďalej sú vhodné pre náradie a stroje:

AEG, ABG, AtlasCopco, Black and Decker, BOSCH, DeWalt, Fein, Festo, Hitachi, Holtzher, Kress, Mafel, Makita, Metabo, Narex, Perles, Peugeot, Protool, Rockwell, Ryobi, Scheer, Skill.

Vždy konzultujte vhodnosť a účel použitia konkrétneho kotúča u svojho predajcu.

Stolárske frézy sú určené pre opracovanie mäkkého a tvrdého dreva. Sú vhodné pre malosériovú a stredne sériovú výrobu. Ich prednosťou je stabilný liatinový stôl. Vysokootáčkové vreteno s priemerom 30 mm je uložené v bezúdržbových ložiskách, ktoré zaručujú jeho optimálny chod. Naklonenie a výškové nastavenie vretena umožňuje variabilné použitie širokého spektra nástrojov.

Stolárska fréзка
TFS-75/30



999,90 €
(833,25 € bez DPH)
obj. číslo 25007530

Stolová fréзка
SF-40/1500



len pre
stopkové nástroje

295 €
obj. číslo 25024002

Stolárska fréзка
TFS-90/30



1 380 €
(1 131,15 € bez DPH)
obj. číslo 25009030

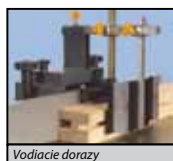

Vodiace dorazy



Nastavenie pravitok



Výšková aretácia vretena

Technické parametre

Parameter/typ	SF-40/1500	TFS-75/30	TFS-90/30	TFS-100/30
Napätie	V 230	400	400	400
Prikon	W 1.500	1.100	2.200	2.800
Otáčky motora	ot./min. 8 000-24 000	2800	2800	2800
Otáčky vretena	ot./min. 8 000-24 000	5 800, 8 300	3500, 7000	1 800, 3 000, 6 000, 9 000
Priemer vretena/Priemer klieštin	mm 6, 6,35; 8; 12; 12,7	30	30	30
Zdvih vretena	mm 40	75	90	100
Dĺžka vretena	mm 20	70	95	100
Priemer otvoru v stole	mm 75	80	105	185
Max. priemer nástroja pod stolom	mm 73	78	100	180
Max. priemer nástroja nad stolom	mm 120	160	200	200
Naklonenie vretena	stupne -	-	-	-5° +30°
Rozmer stola	mm 610 x 360 (210 x 360)	610 x 534	695 x 555	640 x 710
Výška stola	mm 315	845	845	910
Rozmer pojazdného vozíka	mm -	260 x 210	320 x 220	605 x 480
Dĺžka pojazdu	mm -	570	560	830
Priemer valca na vreteno	mm 30	90	120	190, 135, 100, 80
Priemer na odsávanie	mm 70/100	75	100	100
Rozmery stroja (d x š x v)	mm 1 030 x 360 x 311	655 x 575 x 1 100	760 x 609 x 1 140	910 x 1 210 x 1 250
Hmotnosť	kg 32	138	195	198
Objednávacie číslo	25024002	25007530	25009030	25005110
Cena	295 €	999,90 €	1 380 €	1 690 €



napnutie remeňa

Stolárska fréžka **TFS-100/30**

obj. číslo 25005110

1690 €

(1408,33 € bez DPH)



Náklon vretena



Prevody stroja



Vodiace pravítko

Zvláštne prísušenstvo TFS-100/30:

 brúsny papier zr. 60 **obj. číslo 25049001 4,20 €**

 brúsny papier zr. 100 **obj. číslo 25049003 4,20 €**

 Drevoobrábacia kombinácia **DKS-3/1**

Napätie

400 V

Rozmery stroja

2600 x 2100 x 1100 mm

Hmotnosť stroja

364 kg

3590 €

(2991,67 € bez DPH)

obj. číslo 25029009
Formátovacia píla

Príkon

3,8 kW/400V

Otáčky pilového kotúča

4 500/min.

Otáčky predrezu

8 500/min.

Kotúč

315 x 30 x 3 mm

Kotúč predrezu

100 x 20 x 2 mm

Max. prierez 90°

100 mm

Max. prierez 45°

80 mm

Dĺžka pojazdu

2000 mm

Rozmer stola

450 x 860 mm

Rozmer prídavného stola

2 x 440 x 860 mm

Rozmer zadného stola

450 x 500 mm

Rozmer posuvného stola

2000 x 270 mm

Rozmer krížového stola

680 x 580 mm

Stolárska fréžka

Príkon

2,8 kW/400V

Otáčky vretena

1800, 3000, 6000, 9000/min.

Priemer vretena

30 mm

Zdvih vretena

100 mm

Dĺžka vretena

200 mm

Max. priemer nástroja

200 mm

Rozmer stola

1360 x 450 mm

Pásový píly na drevo sú určené ako pre domácich majstrov tak aj pre remeselníkov v stolárskych dielňach. Vyznačujú sa veľkým vyložením rámu a značnou výškou rezu pri zachovaní malých rozmerov a ich mobility. Výkony strojov sa vyrovnávajú veľkým stacionárnym strojom pri malej plošnej náročnosti. Pracovný stôl je možné naklápať pod uhlom v rozsahu 0 - 45°. Píly sú štandardne vybavené vývodom pre odsávanie, vodiacom a uhľovým pravitkom.

Pásová píla na drevo **PP-312**
obj. číslo 25601312



Pracovný stôl je možné nastaviť pod uhlom 0 - 45° pomocou ručného kolesa



Vodiace pravitka



549,90 €

Pásová píla na drevo **PP-250**
obj. číslo 25601250



289,90 €



Zvláštne príslušenstvo:

PP-250	pilový pás pružinový	š. 8/10 z/1"	obj. č. 62600810	7,50 €
	dĺžka 1720 mm	š. 13/8 z/1"	obj. č. 62601308	8,33 €
PP-312	pilový pás pružinový	š. 8/10 z/1"	obj. č. 63120810	8,75 €
	dĺžka 2240 mm	š. 13/6 z/1"	obj. č. 63121306	10 €
PP-350E	pilový pás pružinový	š. 8/10 z/1"	obj. č. 63500810	10,42 €
	dĺžka 2490 mm	š. 13/6 z/1"	obj. č. 63501306	11,65 €

Pásová píla na drevo **PP-350E**
obj. číslo 25601351



629,90 €



Vedenie pilového pásu je zaistené vodičkom



Prevody dvojstupňovými remenicami (PP-312, 350E)

Technické parametre

Parameter/typ	PP-250	PP-312	PP-350E
Napätie	V 230	230	230
Príkion	W 350	800	1000
Rezná rýchlosť	m/min. 750	360/780	440/900
Počet rýchlostí	1	2	2
Priemer pásovíc	mm 250	312	350
Max. prierez 90°	mm 80	160	200
Dĺžka pilového pásu	mm 1720	2240	2490
Vyloženie	mm 245	305	340
Rozmer stola	mm 300 x 300	400 x 480	540 x 400
Uhol nastavenia	0 - 45°	0 - 45°	0 - 45°
Výška bez podstavca	mm 775	1080	1150
Čelková výška s podstavcom	mm -	1680	1680
Vývod na odsávanie	ÁNO	ÁNO	ÁNO
Hmotnosť bez podstavca	kg 25	65	70
Hmotnosť s podstavcom	kg -	73	78
Baterie - Rozmer bedne (d x š x v)	mm 790 x 310 x 385	1115 x 380 x 510	1210 x 380 x 520
Podstavec	NIE	ÁNO	ÁNO
Objednávacie číslo	25601250	25601312	25601351
Cena	289,90 €	549,90 €	629,90 €

Pásový píly sú dodávané vrátane pilového pásu.

Odsávače prachu, pilín a triesok si nájdu svoje využitie v stolárskych dielnach, kde zabezpečujú čisté a bezprašné prostredie bez zbytočného úniku tepla. Je možné ich použiť na všetky stolárske stroje, kde nie je veľkosť prachových častíc menšia ako 0,3 mm³. Stojan odsávačov je s kolieskami.

Odsávač prachu OPM-150

obj. číslo 25029003



- výkonný
- prenosný
- ideálny pre malé dielne a garáže

166,30 €
Odsávač prachu OP-1500

obj. číslo 25003002

378,70 €
Odsávač prachu OP-2200

obj. číslo 25003003

478,80 €
Odsávač prachu OP-750

obj. číslo 25002301

205,90 €

3 - konektor



Príruba filtra



Ovládacie prvky



Uchytenie sponami

Technické parametre

Parameter/typ	OPM-150	OP-750	OP-1500	OP-2200	
Napätie	V	230	230	230	400
Príkion	W	750	750	1500	2200
Kapacita prachového vaku	l	45	70	150	300
Priemer uchytenia vaku	mm	-	370	490	490
Max. podtlak	Pa	800	1400	1800	2200
Teoretický prítlak vzduchu	m ³ /hod.	914	1020	3000	6000
Priemer ventilátora	mm	152	230	300	300
Priemer sacej príruby	mm	100	100	125/2 x 100	150/3 x 100
Rozmer	mm	700 x 360 x 350	650 x 420 x 1550	850 x 560 x 1950	1410 x 560 x 1950
Hmotnosť	kg	8	27	59	59
Objednávacie číslo	25029003	25002301	25003002	25003003	
Cena	166,30 €	205,90 €	378,70 €	478,80 €	

Zvláštne príslušenstvo k OPM-150, OP-750, OP-1500 a OP-2200

- bavlnený vak + spona OPM-150
- horný bavlnený vak pre OP-750
- horný bavlnený vak pre OP-1500, 2200
- dolný bavlnený vak OP-750
- dolný bavlnený vak OP-1500, 2200
- plastový vak OP-750
- plastový vak OP-1500, 2200
- hadica Ø 100 mm, (l = 2 m)
- hadica Ø 100 mm, (l = 5 m)
- hadica Ø 125 mm, (l = 2 m)
- hadica Ø 125 mm, (l = 5 m)

- obj. č. 25049011 **8,30 €**
- obj. č. 25049027 **11,80 €**
- obj. č. 25049028 **15,90 €**
- obj. č. 25750001 **9,50 €**
- obj. č. 25750011 **11,90 €**
- obj. č. 25750002 **3,10 €**
- obj. č. 25750012 **4,90 €**
- obj. č. 25750003 **20,50 €**
- obj. č. 25750022 **48,90 €**
- obj. č. 25750010 **26,90 €**
- obj. č. 25750024 **66,90 €**

- spona vaku OP-750
- spona vaku OP-1500, 2200
- 4" bránka prietoku pre OP-750, 1500, 2200
- 5" bránka prietoku pre OP-1500
- 4" Y konektor pre OP-750, 1500, 2200
- 5" x 1+4" x 2 Y konektor pre OP-1500
- 5" x 1+5" x 2 Y konektor pre OP-1500
- 6" x 1+4" x 3 konektor pre OP-2200
- 4" kryt sacieho otvoru pre OP-750, 1500, 2200
- 5" kryt sacieho otvoru pre OP-1500
- 4" L konektor pre OP-750, 1500, 2200
- 5" L konektor pre OP-1500

- obj. č. 25750004 **3,75 €**
- obj. č. 25750013 **5,50 €**
- obj. č. 25750005 **4,60 €**
- obj. č. 25750014 **5,50 €**
- obj. č. 25750007 **8,40 €**
- obj. č. 25750017 **11,40 €**
- obj. č. 25750016 **10,50 €**
- obj. č. 25750019 **16,40 €**
- obj. č. 25750008 **1,90 €**
- obj. č. 25750020 **3,40 €**
- obj. č. 25750006 **9,30 €**
- obj. č. 25750015 **10,50 €**

Sústruhy na drevo sú určené pre bežné sústruženie rotačných valcových, kuželových a tvarových plôch z mäkkého i tvrdého dreva. Pomocou príslušenstva, napr. kopirovacieho zariadenia je možné doceliť rovnaké tvarové plochy pri viacerých kusoch (malé série).

Sústruhy poháňa striedavý jednofázový motor s rozbehovým kondenzátorom. Cieľové otáčky zabezpečuje buď štvorstupňová remenica alebo mechanický variátor, ktorý pri chode stroja plynule mení otáčky bez straty výkonu. Stroje vykazujú dostatočnú pevnosť pre bežné sústružnícke práce a obrábanie materiálu.

Sústruh na drevo **DSO-1000**



187 €

obj. číslo 25406130

Zvláštne príslušenstvo DSO-1000:
kopirovacie zariadenie SKZ-92
obj. číslo 25406143 **166,20 €**



Prevody stroja
klinovými remenicami
a štvorstupňovými
remenicami

Sústruh na drevo **DSL-1100V**



659 €

obj. číslo 25406144

Technické parametre

Parameter/typ	DSO-1000	DSL-1100V
Napätie V	230	230
Príkon W	400	550
Točná dĺžka mm	1000	1100
Točný priemer mm	350	370
Kužel' vretena Mk	-	II
Kužel' pinoly Mk	-	II
Rozsah otáčok min ⁻¹	850 - 2510	500 - 2000
Počet rýchlostí	4	10
Hmotnosť kg	35	92
Rozmer (d x š x v) mm	1450 x 205 x 325	1560 x 470 x 1150
Objednávacie číslo	25406130	25406144
Cena	187 €	659 €

Zvláštne príslušenstvo DSL-1100V:

4čel. skľučovadlo (sústredné)
upínací Ø 41 - 64 mm

obj. číslo 25330990 **73 €**

4čel. skľučovadlo (nesústredné)
upínací Ø 10 - 150 mm

obj. číslo 25330991 **38 €**

kopirovacie zariadenie SKZ-93

obj. číslo 25406145 **166,20 €**



4-čelustové
skľučovadlo
nesústredné



4-čelustové
skľučovadlo
sústredné



kopirovacie
zariadenie



Vreteník je možné natočiť
až o 180°



Zmena otáčok
variátorom

Stolárska hoblica **PTH-2100NB**

Rozmery stola 2 060 x 815 x 95 mm
Pracovná výška 815 mm
Rozmery 2 100 x 780 x 815 mm
Materiál bukový masív
Hmotnosť 68 kg



579 €

obj. číslo 25069004

- pevná konštrukcia
- dobrá stabilita

Sada dlát **HDB-65 (profi)**

6 ks
Rozmer balenia 600 x 300 x 60 mm

obj. číslo 25460065

59,90 €



Sada rezbárskych dlát

12 ks
drevené rukoväte

obj. číslo 06019459

29,50 €



Kovoobrábacie stroje

<i>Pásovú pílu na kov</i>	84
<i>Radiálne vŕtačky</i>	89
<i>Sukovacie, stolové a stĺpové vŕtačky</i>	90
<i>Stolné a stĺpové vŕtačky</i>	91
<i>Priemyselná vŕtačka a závitorez</i>	92
<i>Strojné vŕtačky s autoposuvom</i>	93
<i>Zrážačka hrán, univerzálne frézky</i>	94
<i>Univerzálne frézky</i>	95
<i>Nástrojárska frézka</i>	99
<i>Univerzálna frézka</i>	100
<i>Kombi sústruhy</i>	101
<i>Stolné a univerzálne sústruhy</i>	103
<i>Univerzálne sústruhy s digitálnym odmeriavaním</i>	106
<i>Brúsky na plocho</i>	114
<i>Brúska na guľato</i>	115
<i>Ostričky nástrojov</i>	116
<i>Frekvenčné meniče a oporné stojany</i>	117
<i>Príslušenstvo</i>	118

Meracia technika

<i>Digitálny sklonomer, výškomer, odchýlkomer</i>	123
<i>Posuvné meradlá, hĺbkomery, Sada meradiel, mikrometre, Johansky</i>	124



Neprehliadnite
pásovú pílu na kov
PPS-250HPA (poloautomat)

(viac na strane 88).

4195,80 €

Pásově píly na kov sú určené pre rezanie bežne používaných materiálov od hliníka a jeho zliatin cez nezelezné kovy až po oceľ vysokej pevnosti. Vyznačujú sa stabilnou konštrukciou a veľkým výkonom pri zachovaní malých rozmerov a mobility. Rezanie materiálov pod uhlom je zabezpečené otočným zverákom alebo natáčaním ramena píly (podľa typu). Pri väčších pilách je možné použiť chladiaci systém.

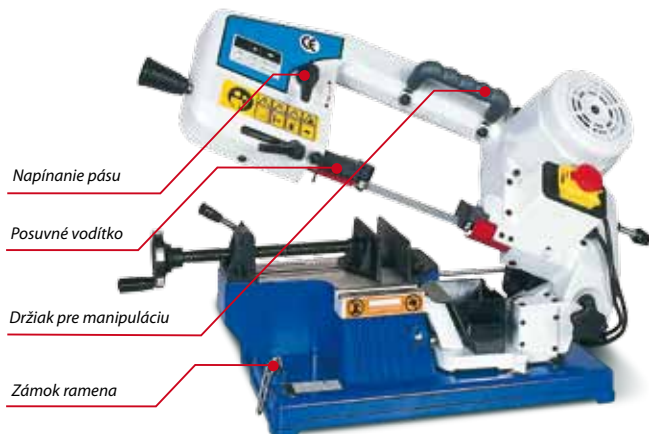

Pásově píla na kov
PPR-100

obj. číslo 25011007

419,50 €

Zvláštne príslušenstvo PPR-100:

pilový pás pružinový, dĺžka 1 470 mm
š. 13/8 z/1" obj. č. 61000008 **6,99 €**
š. 13/14 z/1" obj. č. 61000014 **6,99 €**

pilový pás - bimetal dĺžka 1 470 mm
š. 13/10-14 z/1" obj. č. 61001014 **15,90 €**

Pásově píla na kov
PPK-90U

obj. číslo 25330745

332,90 €

(vrátane podstavca)



Zvláštne príslušenstvo PPK-90U:

pilový pás pružinový
dĺžka 1300 mm, š. 13/14 z/1" obj. č. 69000014 **6,25 €**
pil. pás pruž. 1300 mm, š. 13/18 z/1" obj. č. 69000018 **6,25 €**

pilový pás bimetal
dĺžka 1300 mm, š. 13/8-12 z/1" obj. č. 69000812 **14,17 €**
dĺžka 1300 mm, š. 13/10-14 z/1" obj. č. 69001014 **14,17 €**

Pásově píla na kov
PPK-115

obj. číslo 25330742

374,90 €

(vrátane podstavca)



- liatinová konštrukcia

Zvláštne príslušenstvo PPK-115:

pilový pás pružinový
dĺžka 1640 mm š. 13/10 z/1" obj. č. 61159010 **7,92 €**
dĺžka 1640 mm š. 13/14 z/1" obj. č. 61159014 **7,92 €**
dĺžka 1640 mm š. 13/18 z/1" obj. č. 61159018 **7,92 €**

pilový pás bimetal
dĺžka 1640 mm š. 13/6-10 z/1" obj. č. 61150610 **18,33 €**
dĺžka 1640 mm š. 13/10-14 z/1" obj. č. 61151014 **18,33 €**
pilový pás bimetal na hliník
dĺžka 1640 mm š. 13/10 z/1" obj. č. 61151310 **20 €**

Pásová píla na kov **PPK-115UH**

obj. číslo 25330744

628,90 €

(vrátane podstavca)

- samočinné hydraulické sklápanie
- rychloupínací zverák
- stojan vrátane základného príslušenstva

 Pásová píla na kov **PPK-115U**

obj. číslo 25330743

457,90 €

(vrátane podstavca)

- liatinová konštrukcia

 Vertikálne rezanie
(PPK-115, PPK-115U)

 Natáčanie ramena pri rezaní
pod uhlom (PPK-115U, PPK-115UH)

 Ľahké nastavenie
príťažnej sily ramena
(PPK-115UH)

Zvláštne príslušenstvo
PPK-115 + PPK-115U + PPK-115UH:

- pilový pás pružinový
dĺžka 1640 mm š. 13/10 z/1" obj. č. 61159010 **7,92 €**
- dĺžka 1640 mm š. 13/14 z/1" obj. č. 61159014 **7,92 €**
- dĺžka 1640 mm š. 13/18 z/1" obj. č. 61159018 **7,92 €**

- pilový pás bimetal
dĺžka 1640 mm š. 13/6-10 z/1" obj. č. 61150610 **18,33 €**
- dĺžka 1640 mm š. 13/10-14 z/1" obj. č. 61151014 **18,33 €**
- pilový pás bimetal na hliník
dĺžka 1640 mm š. 13/10 z/1" obj. č. 61151310 **20 €**

Technické Parametre

Parameter/typ	PPR-100	PPK-90U	PPK-115	PPK-115U	PPK-115UH
Napätie	V 230	230	230	230	230
Príkon	W 370	400	370	370	550
Rezná rýchlosť	m/min. 45	20 - 29 - 50	20 - 29 - 51	20 - 29 - 50	20 - 29 - 51
* Max. rezaný priemer	mm (90°) 100, (45°) 60	(90°) 90, (45°) 40	(90°) 110, (45°) 68	(90°) 110, (45°) 100	(90°) 110, (45°) 90, (60°) 56
* Max. rezaný materiál (s x v)	mm (90°) 100 x 150 (45°) 60 x 100	(90°) 85 x 85 (45°) 38 x 38	(90°) 110 x 150 (45°) 68 x 110	(90°) 120 x 110 (45°) 80 x 60	(90°) 100 x 150 (45°) 90 x 75 (60°) 55 x 40
Vertikálne rezanie	-	-	ÁNO	ÁNO	-
Rozmer pásu	mm 1470 x 13 x 0,65	1300 x 13 x 0,6	1640 x 13 x 0,6	1640 x 13 x 0,6	1640 x 13 x 0,6
Rezanie pod uhlom	90°, 45°	90°, 45°	90°, 45°	90°, 45°	90°, 60°, +/-45°
Hmotnosť	kg 23	37	65	88	95
Objednávacie číslo	25011007	25330745	25330742	25330743	25330744
Cena	419,50 €	332,90 €	374,90 €	457,90 €	628,90 €

* Uvedené hodnoty platia pri rezaní dutého materiálu. Odporúčané hodnoty pre plné materiály sú o 1/3 nižšie.



Pásová píla na kov **PPK-175**
obj. číslo 25000175

1087,80 €

(906,50 € bez DPH)
(vrátane podstavca)



Pásová píla na kov **PPS-170H**
obj. číslo 25017000

1549,80 €

(1291,50 € bez DPH)
(vrátane podstavca)



Pásová píla na kov **PPK-200U**
obj. číslo 25002000

1465,80 €

(1221,50 € bez DPH)
(vrátane podstavca)



Zvláštne príslušenstvo PPS-170H:

pilový pás pružinový
dĺžka 2110 mm, š. 20/8 z/1" obj. č. 61700008 **13,33 €**
dĺžka 2110 mm, š. 20/14 z/1" obj. č. 61700014 **13,33 €**

pilový pás bimetal
dĺžka 2110 mm, š. 20/6-10 z/1" obj. č. 61700612 **24,58 €**
dĺžka 2110 mm, š. 20/10-14 z/1" obj. č. 61701014 **24,58 €**

Zvláštne príslušenstvo PPK-175, PPK-200U:

pilový pás pružinový
dĺžka 2360 mm, š. 20/8 z/1" obj. č. 61759008 **15 €**
dĺžka 2360 mm, š. 20/14 z/1" obj. č. 61759014 **15 €**

pilový pás bimetal
dĺžka 2360 mm, š. 20/6-10 z/1" obj. č. 61750610 **24,60 €**
dĺžka 2360 mm, š. 20/10-14 z/1" obj. č. 61751014 **24,60 €**

Technické parametre

Parameter/typ	PPK-175	PPS-170 H	PPK-200U
Napätie	V 400	400	400
Príkon	W 750	550/900	1 100
Rezná rýchlosť	m/min. 34/ 41/ 59/ 98	40/80	24/ 41/ 61/ 82
Max. rezaný priemer	mm (90°) 180, (45°) 110	(90°) 170, (45°) 120, (60°) 70	(90°) 205, (45°) 135
Max. rezaný materiál (š x v) mm	(90°) 180 x 300 (45°) 180 x 110	(90°) 210 x 140 (45°) 110 x 110 (60°) 60 x 60	(90°) 205 x 215 (45°) 205 x 115
Chladenie	ÁNO	ÁNO	ÁNO
Rozmer pásu	mm 2360 x 0,9 x 20	2110 x 0,9 x 20	2360 x 0,9 x 20
Rezanie pod uhlom	90°, 45°	90°, 45°, 60°	90°, 45°
Hmotnosť	kg 145	160	190
Objednávacie číslo	25000175	25017000	25002000
Cena	1087,80 €	1549,80 €	1465,80 €

Zvláštne príslušenstvo PPS-220H:

 pilový pás pružinový
 dĺžka 2455 mm, š. 25/8 z/1"
 dĺžka 2455 mm, š. 25/14 z/1"

 obj. č. 62200008 **20,83 €**
 obj. č. 62200014 **20,83 €**

pilový pás bimetal

 dĺžka 2455 mm, š. 27/6-10 z/1"
 dĺžka 2455 mm, š. 27/10-14 z/1"

 obj. č. 62200612 **28,75 €**
 obj. č. 62201014 **28,75 €**
Pásová píla na kov PPS-270HP

obj. číslo 25025002

3439,80€

 (2866,50 € bez DPH)
 (vrátane podstavca)

Pásová píla na kov PPS-220H

obj. číslo 25022004

1885,80 €

 (1571,50 € bez DPH)
 (vrátane podstavca)

Technické parametre

Parameter/typ	PPS-220H	PPS-270HP
Napätie	V 400	400
Príkon	W 590/1100	1100/1500
Rezná rýchlosť	m/min. 36/72	34/68
Max. rezaný priemer	mm (90°) 220, (45°) 150, (60°) 90	(90°) 270, (45°) 240, (60°) 160, (45°L) 210
Max. rezaný materiál (š x v) mm	(90°) 260 x 110 (45°) 110 x 110 (60°) 80 x 80	(90°) 370 x 220 (45°) 240 x 200 (60°) 200 x 140 (45°L) 220 x 200
Chladienie	ÁNO	ÁNO
Rozmer pásu	mm 2460 x 0,9 x 27	3160 x 0,9 x 27
Rezanie pod uhlom	90°, 45°, 60°	90°, 60°, +/-45°
Hmotnosť	kg 220	365
Objednávacie číslo	25022004	25025002
Cena	1885,80 €	3439,80 €

Zvláštne príslušenstvo PPS-270HP

 pilový pás pružinový
 dĺžka 3160 mm, š. 25/8 z/1"
 dĺžka 3160 mm, š. 25/14 z/1"
 pilový pás bimetal
 dĺžka 3160 mm, š. 27/3-4 z/1"
 dĺžka 3160 mm, š. 27/10-14 z/1"

 obj. č. 62700008 **26,67 €**

 obj. č. 62700014 **26,67 €**

 obj. č. 62700034 **37,08 €**

 obj. č. 62701014 **37,08 €**
Vratný systém ramena je súčasťou základného príslušenstva k pile **PPS-270HP**.

Pri práci s pilou je možné vyradiť z prevádzky hydraulický valec a pomocou vratného zariadenia doceliť rovnováhu ramena. Tým sa uľahčí ručný pohyb ramena píly, ktorého vedenie je vďaka vyváženej hmotnosti jednoduché a umožňuje rýchle rezanie.

**HYDRAULICKÝ
POLOAUTOMAT**

Pásová píla na kov **PPS-250HPA**
obj. číslo 25025003

4195,80 €
(3496,50 € bez DPH)
(vrátane podstavca)

Technické parametre

Parameter/typ	PPS-250HPA
Napätie	V 400
Príkon	W 1 100/1500
Rezná rýchlosť	m/min. 35/70
Max. rezaný priemer	mm (90°) 245, (45°) 190, (60°) 130, (45°L) 190
Max. rezaný materiál (š x v) mm	(90°) 320 x 195 (45°) 180 x 140 (60°) 130 x 125 (45°L) 200 x 140
Chladienie	áno
Rozmer pásu	mm 2680 x 0,9 x 27
Rezanie pod uhlom	90°, 60°, +/- 45°
Hmotnosť	kg 320
Objednávacie číslo	25025003
Cena	4195,80 €



Rameno píly



Vratný systém ramena

Zvláštne príslušenstvo PPS-250HPA:

pílťový pás pružinový
dĺžka 2680 mm, š. 25/8 z/1" **obj. č. 62500008 23,50 €**
dĺžka 2680 mm, š. 25/14 z/1" **obj. č. 62500014 23,50 €**

pílťový pás bimetal
dĺžka 2680 mm, š. 27/6-10 z/1" **obj. č. 62500610 29,00 €**
dĺžka 2680 mm, š. 27/10-14 z/1" **obj. č. 62501014 29,00 €**



Ovládací panel



Automatický systém chladienia



Systém upínania



Systém aretácie

Poloautomatická pásová píla má tuhé rameno z liatiny odolné proti vibráciám. Spolu s výkonným elektromotorom a prevodovkou v olejom kúpeli zaisťujú dlhú životnosť píly. Pílťový pás, vedený presnými doštičkami z tvrdokovu, a synchronne bežiaci kefka na odstraňovanie pilín sú predpokladom pre kvalitný rez. Veľmi jednoduché a rýchle nastavenie rezaných uhlov a zverák s rýchloupínaním zaisťuje mnohostranné možnosti nasadenia. Prítlak do rezu je zaisťovaný hmotnosťou ramena pásovej píly s hydraulickou reguláciou rýchlosti. Chladiace zariadenie v podstavci, nastaviteľný dĺžkový doraz patrí k štandardnej výbave pásovej píly. V jednom kroku vďaka hydraulickej výbave stroja píla dokáže upnúť materiál, vykonať rez, zdvihnúť rameno do požadovanej hornej polohy a zverák opäť uvoľniť.

DALŠIE
 str. 117-122
 PRÍSLUŠENSTVO

3 349 €

(2 868 € bez DPH)

Radiálna vrtačka

RV-32

Prikon 1,1 kW/400 V
 Rozsah otáčok 100 - 1 600/min.
 Počet rýchlostí 8
 Max. vŕtaný priemer 32 mm
 Max. závitovanie M 22
 Otáčky vretena 100, 150, 220, 330, 485, 725, 1 070, 1 600 ot./min.

Kužel vretena Mk III
 Zdvih vretena 135 mm
 Rýchlosť posuvu vretena 0,08; 0,14; 0,22 mm/ot.
 Vzd. vretena od zákl. 275 - 680 mm
 Možnosť nastavenia hlavy na stĺpe 360°
 Vzd. vretena od stĺpa 300 - 720 mm
 Rozmer stola 250 x 250 x 250 mm
 Rozmer základne 1 050 x 550 mm
 Rozmer stroja 1 200 x 620 x 1550 mm
 Hmotnosť 380 kg
obj. číslo 25030327

Zvláštne príslušenstvo:

 stojan pre RV-32 **obj. č. 25030328 629,90 €**

Radiálna vrtačka

na objednanie
RV-32T
12490 €

(10408,30 € bez DPH)

RV-63T
35200 €

(29333,30 € bez DPH)

RV-40T
15490 €

(12908,30 € bez DPH)

RV-80T
50290 €

(41908,30 € bez DPH)

RV-50T
19900 €

(16583,30 € bez DPH)

 DALŠIE
 str. 117-122
 PRÍSLUŠENSTVO

Technické parametre

Parameter/typ		RV-32T	RV-40T	RV-50T	RV-63T	RV-80T
Napätie	V	400	400	400	400	400
Prikon	kW	1,5	3	4	5,5	7,5
Max. vŕtaný priemer	mm	32	40	50	63	80
Max. vzdialenosť vretena od stĺpa	mm	820	1 250	1 600	2 000	2 500
Min. vzdialenosť vretena od stĺpa	mm	320	350	350	450	500
Pojazd vreteníka	mm	500	900	1 250	1 550	2 000
Max. vzdialenosť vretena od základne	mm	850	1 250	1 220	1 600	2 000
Min. vzdialenosť vretena od základne	mm	90	350	320	400	550
Zdvih vretena	mm	240	315	315	400	450
Kužel vretena	Mk	IV	IV	V	V	VI
Rozsah otáčok	/min.	75 - 1 220	25 - 2 000	25 - 2 000	20 - 1 600	16 - 1 250
Počet stupňov rýchlostí		6	16	16	16	16
Rozsah rýchlostí posuvu vretena	mm	0,1 - 0,25	0,04 - 3,20	0,04 - 3,20	0,04 - 3,20	0,04 - 3,20
Rozsah rýchlostí posuvu vretena	mm	3	16	16	16	16
Rozmer vŕtacej kocky	mm	400 x 400 x 350	630 x 500 x 500	630 x 500 x 500	800 x 630 x 500	1 000 x 800 x 560
Rozmer stroja	mm	1 417 x 720 x 1 885	2 150 x 1 070 x 2 840	2 500 x 1 070 x 2 840	3 080 x 1 250 x 3 291	3 730 x 1 400 x 4 025
Hmotnosť	kg	1 400	3 000	3 500	7 000	11 000
Objednávacie číslo		25013002	25013003	25013001	25013004	25013005
Cena		12490 €	15490 €	19900 €	35200 €	50290 €

Stolné, stĺpové a sukovacie vŕtačky sú konštruované pre vŕtanie, zahľbovanie a vystružovanie otvorov v rôznych materiáloch. Vretená sú uložené v guľkových ložiskách a osadené kuželom Mk II alebo Mk III, do ktorého je možné vložiť vŕtacie skľučovadlo alebo priamo nástroj. Pracovný stôl je možné natáčať až o 360° pomocou otočného čapu a naklápať do uhla + 45° od základnej roviny, čo umožňuje vŕtanie otvorov pod rôznymi uhlami. Pri sukovacej vŕtačke je možné naklápať aj celý horný diel pod uhlom. Stolné, stĺpové a sukovacie vŕtačky sú vybavené účinným osvetlením pracovnej plochy.

Sukovacia vŕtačka **R-8616F/400**

obj. číslo 25408603



Stolíri určite ocenia vysoký výkon stroja pri vykrúžovaní dier veľkých priemerov pľovými dierovčom



Pri výrobe nďbytku a vsade tam, kde je treba vŕtať sĭkmé otvory, je možné naklopĭt vreteno aj stół



499,90 €



Technické parametre

Parameter/typ	R-8616F/400
Napätie	V 400
Prĭkon	W 600
Skľučovadlo	mm 3 až 16
Kužel vretena	Mk II
Vyloženie vretena (X)	mm 430
Posuv vretena	mm 80
Max. vzdialenosť vretena od stola (h)	mm 700
Max. vzdialenosť vretena od zákl. (H)	mm 1220
Rozmer stola (a x b)	mm 260 x 260
Rozmer základne (A x B)	mm 240 x 410
Priemer stĺpu (D)	mm 71
Priemer malého stĺpu (D)	mm -
Počet rýchlostí	st. 5
Rozsah otáčok	min. ⁻¹ 460/735/1270 2075/2890
I drážka stola	16
Čelková výška	mm 1630
Hmotnosť netto/brutto	kg 61/65
Objednávacie číslo	25408603

Cena 499,90 €

• stabilná, pevná konštrukcia



Dľabacie vŕtáky

1/4" = 6,35 mm	obj. č. 25000014	5,90 €
3/8" = 9,5 mm	obj. č. 25000038	5,90 €
1/2" = 12,7 mm	obj. č. 25000012	5,90 €
5/8" = 15,85 mm	obj. č. 25000058	7,10 €

Sada vŕtákov a sukovníkov (33 ks)

Vŕtáky do dreva štandardné	8 ks	3, 4, 5, 6, 7, 8, 9, 10 mm
Vŕtáky do dreva predĺžené	6 ks	10, 12, 14, 16, 18, 20 mm
Plošné vŕtáky do dreva	6 ks	10, 12, 14, 16, 18, 20, 25 mm
Predĺžovací nást. k ploch. vŕtákom	1 ks	
Sukovníky s titan. povrchom	7 ks	1/4, 3/8, 1/2, 5/8, 3/4, 7/8, 1"
Záhlbníky s titan. povrchom	5 ks	1/4, 3/8, 1/2, 5/8, 3/4"

obj. číslo 25023001



62,58 €



FTB-13



119,90 €

obj. číslo TDM1025

PTB-16B/230



230 €

obj. číslo 25333520

B-1316B/400



352,90 €

obj. číslo 25401303

E-1516B/230



416,90 €

obj. číslo 25231501



Výkonný plastový kryt vretena



Magnetický spínač



Natáčanie a naklopávanie stola so stupnicou

E-1516B/400

457,90 €

obj. číslo 25401501

E-1516BVL/400

539,90 €

obj. číslo 25004122

E-1720F/400

589,90 €

obj. číslo 25401702

E-2020F/400

799,90 €

obj. číslo 25402001

 DALŠIE
 str. 117-122
 PRÍSLUŠENSTVO

Stolné a stĺpové vŕtačky * Pri modeloch s trojfázovým motorom je možné používať frekvenčný menič pre plynulú zmenu otáčok (viď str. 117)

Technické parametre

Parameter/typ	FTB-13	PTB-16B/230	B-1316B/400	E-1516B/230	E-1516B/400	E-1516BVL/400	E-1720F/400	E-2020F/400
Napätie	V	230	230	400	230	400	400	400
Príkion	W	350	450	600	750	750	750	1500
Skľučovadlo	mm	1 - 13	3 - 16	3 - 16	1 - 16	1 - 16	5 - 20	5 - 20
Max. vŕtaný priemer	mm	13	16	16	20	20	25	32
Kužel vŕtania	Mk	B-16	II	II	II	II	III	IV
Vyloženie vŕtania (X)	mm	100	127	165	195	195	180	215
Posuv vŕtania	mm	55	60	80	80	80	75	80
Max. vzdial. vret. od stola (h)	mm	200	420	415	350	350	300	640
Max. vzdial. vret. od zákl. (H)	mm	290	540	615	600	600	490	1100
Rozmer základne (a x b)	mm	160 x 160	198 x 198	Ø 310	300 x 300	300 x 300	290 x 290	350 x 355
Rozmer základne (A x B)	mm	300 x 200	340 x 210	420 x 245	500 x 285	500 x 285	450 x 270	500 x 290
Priemer stĺpa (D)	mm	46	60	70	73	73	80	80
Počet rýchlostí	st.	5	12	12	12	12	-	16
Rozsah otáčok	min. ⁻¹	580 900 1370 1880 2650	210/280 320/420 500/540 830/1290 1350/1580 2180/2580	180/250 300/400 480/580 970/1280 1410/1540	180/250 300/400 480/580 970/1280 1410/1540	180/250 300/400 480/580 970/1280 1410/1540 2270/2740	150 - 2150 variátor	180/240, 290/350 410/480, 530/590 660/720 1190/1350 1510/1790
„T“ drážka stola		14	14	14	16	16	16	14
Celková výška (V)	mm	580	840	960	1065	1065	1040	1635
Hmotnosť netto/brutto	kg	18/22	38/42	53	61/66	61/66	61/66	85/90
Balenie – Rozmer kartonu (d x š x v)	mm	450 x 350 x 220	760 x 490 x 260	770 x 490 x 260	895 x 490 x 290	895 x 490 x 290	850 x 570 x 290	1410 x 540 x 265
Objednávacie číslo		TDM1025	25333520	25401303	25231501	25401501	25004122	25401702
Cena		119,90 €	230 €	352,90 €	416,90 €	457,90 €	539,90 €	589,90 €
								799,90 €

Nadštandardné možnosti a vlastnosti vŕtačiek

Možnosť/typ	FTB-13	PTB-16B/230	B-1316B/400	E-1516B/230	E-1516B/400	E-1516BVL/400	E-1720F/400	E-2020F/400
Možnosť voľby smeru otáčania P/L								
Osvetlenie				•	•	• laser	•	•
Nastavenie hĺbky vŕtania	•	•	•	•	•	•	•	•
Otáčanie stola			•	•	•	•	•	•
Naklápanie stola +/- 45°	•	•	•	•	•	•	•	•
Radiálne ložiská	•	•	•	•	•	•	•	•
Axiálne ložisko								•

Priemyselná vrtačka

BV-25B/400

obj. číslo 25004125

Šesťpólový motor so zvýšeným výkonom

Predĺžený zdvih vretena

Pre ľahké nastavenie prac. výšky



959,90 €

(799,92 € bez DPH)

Zvládne príslušenstvo: frekvenčný menič FMO-2 (str. 117)
obj. č. 60000205 **728,80 €**

Vrtačka - závitorez

BZ-25B/400

obj. číslo 25004128

Šesťpólový motor so zvýšeným výkonom

Reverzný spínač pre automatickú zmenu otáčok pri závitovaní

Predĺžený zdvih vretena

Pre ľahké nastavenie prac. výšky



1080 €

(885,25 € bez DPH)

Zvládne príslušenstvo: frekvenčný menič FMO-2 (str. 117)
obj. č. 60000206 **728,80 €**



Technické parametre

Parameter/typ		BV-25B/400	BZ-25B/400
Napätie	V	400	400
Príkon	W	1100	1100
Max. vrtaný priemer	mm	25	25
Závitovanie do		-	M14
Zdvih vretena	mm	125	125
Vzdialenosť vretena od stúpa	mm	240	240
Vzdialenosť vretena od základne	mm	630	630
Vzdialenosť vretena od stola	mm	367	367
Naklonenie stola		45° +/-	45° +/-
Kúžeľ vretena	Mk	III	III
Zmena otáčok		klin. remeňom	klin. remeňom
Rozsah otáčok	ot./min.	290 - 2150	290 - 2150
Počet stupňov rýchlosti		5	5
Priemer stúpa	mm	85	85
Rozmer stola	mm	280 x 300	280 x 300
Rozmer základne	mm	590 x 375	590 x 375
Celková výška	mm	1127	1127
Hmotnosť	kg	140	140
Objednávacie číslo		25004125	25004128
Cena		959,90 €	1080 €

Stroje sú masívnej konštrukcie a ich základne majú otvory pre ukotvenie.

Strojná vrtačka s autopoosuvom

B-1832FN/400
obj. číslo 25005032

4870 €

(4058,33 € bez DPH)

B-1850FP/400
obj. číslo 25005051

7550 €

(6291,67 € bez DPH)

B-1850FE/400
obj. číslo 25005050

8180 €

(6816,67 € bez DPH)

 DALŠIE
STR. 117-122
PŘEBLÍŽENSTVO

DOPORUČUJEME: pre rezanie závitov používať závitoreznú hlavu ZH-5M12 (vid' str. 120)

Technické Parametre

Parameter/typ		B-1832FN/400	B-1850FP/400	B-1850FE/400
Napätie	V	400	400	400
Príkon	kW	1/1,5	2,2/2,8	3,3/4
Max. vŕtaný priemer	mm	32	50	50
Závitovanie do		M20	M30	M30
Zdvih vretena	mm	160	240	180
Max. doporučené pracovné vysunutie	mm	80	120	90
Vzdialenosť vretena od stĺpa	mm	350	360	360
Vzdialenosť vretena od základne	mm	1400	1200	1200
Vzdialenosť vretena od stola	mm	850	600	560
Posuv hlavy	mm	320	-	-
Naklonenie stola		±45°	±45°	±45°
Naklonenie hlavy		±45°	-	-
Kužel vretena	Mk	IV	IV	IV
Zmena otáčok		prevodovka	prevodovka	elektronicky
Rozsah otáčok	min. ⁻¹	72 - 2600	42 - 2050	48 - 1500
Počet stupňov rýchlostí		12	-	-
Rozsah autopoosuvu	mm/ot.	0,1/0,2/0,3	0,1/0,2/0,3/0,4	0,08/0,16/0,27/0,35
Stupne autopoosuvu		3	4	4
Priemer stĺpa	mm	120	160	160
Rozmer stola	mm	500 x 450	510 x 380	510 x 380
Základňa s „T“ drážkou	mm	12	16	16
„T“ drážka stola	mm	14	14	14
Osvetlenie		ÁNO	ÁNO	ÁNO
Chladenie		ÁNO	ÁNO	ÁNO
Rozmery (d x š x v)	mm	950 x 620 x 2100	1100 x 580 x 2380	1020 x 580 x 1935
Hmotnosť	kg	520	690	660
Objednávacie číslo		25005032	25005051	25005050
Cena		4870 €	7550 €	8180 €

Zrážačka hrán slúži k zrážaniu kovových obrobkov. Úber sa nastavuje ovládačom až do hĺbky 5 mm. Obrábanie zaisťuje fréza z tvrdokovu o priemere 80 mm.



329,90 €

Zrážačka hrán

SH-80/5

Príkon	250 W/230 V
Otáčky	2 800/min.
Max. ubratie materiálu	5 mm
Zrazenie hrán	45°
Ø frézy (tvrdokov)	80 mm
Uhol pracovného stola	90°
Výška pracovného stola	50 mm
Dĺžka pracovného stola	400 mm
Hmotnosť	25 kg
Rozmer	400 x 350 x 200 mm

obj. číslo

25000560

Zvláštne príslušenstvo:
nože obj.č. 25000561 **35,40 €**



Slúži k zrážaniu kovových obrobkov až do hĺbky 5 mm

Univerzálne frézy sú určené pre široký rozsah bežných aj presných frézových operácií. Pevná konštrukcia zabezpečuje dostatočnú kvalitu opracovania ocelových materiálov, liatiny, farebných kovov a ďalších materiálov v takmer všetkých pracovných rozmeroch. Široký rozsah otáčok vretena navyiac umožňuje použiť stroj aj na vŕtacie a vyvrtávacie operácie. Pohyb stola je ovládaný ručnými kolesami cez pohybové skrutky s maticami.

Frézka FPX-25E

obj. číslo 25951000

Plynulá regulácia otáčok

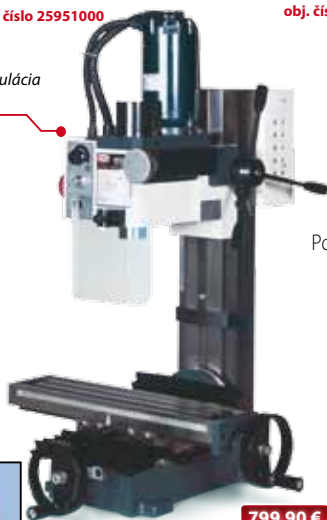

799,90 €

(666,58 € bez DPH)

Univerzálna frézka FP-45P

obj. číslo 25330045

2330 €

(1941 € bez DPH)

Pozdĺžny posuv strojný

PS-201

*(viď zvl. príslušenstvo)



Vyloženie vretena 284,5 mm

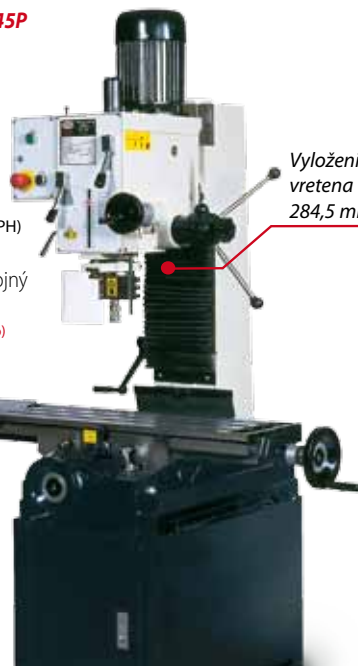

ĎALŠIE
STR. 117-122
PRÍSLUŠENSTVO



Naklopné vreteno (FP-45P)



Prizmatické vedenie (FP-45P)



pozdĺžny posuv * (PS-201/45)

Zvláštne príslušenstvo:

podstavec (v. 700 mm)	obj. č. 25330339	294 €
* pozdĺžny posuv PS-201/45	obj. č. 25330340	416,30 €
frekvenčný menič pre plynulú zmenu otáčok FMO-2 (str. 117)	obj. č. 60000208	728,80 €

Univerzálna frézka **FP-25**

obj. číslo 25335100

- pevná konštrukcia
- upínacie prvky a nástroje nie sú súčasťou dodávky

1549,80 €

(1291,50 € bez DPH)

 ĎALŠIE
 str. 117-122
 PRÍSLUŠENSTVO

Ovládanie jemného vysunutia vretena



Manuálne ovládaný krížový stôl

Zvláštne príslušenstvo:

 podstavec
 frekvenčný menič pre plynulú
 zmenu otáčok FMO-2 (str. 117)

 obj. č. 25330336 **335 €**

 obj. č. 60000208 **728,80 €**
Frézky so strojným posuvom a reverziou chodu pre závitovanie

 Univerzálna frézka **FP-48SP**

obj. číslo 25330048

 ĎALŠIE
 str. 117-122
 PRÍSLUŠENSTVO

Prehľadný ovládaci panel (FP-48SP)

2990 €

(2491,67 € bez DPH)

 Univerzálna frézka **FP-48SPN** s digitálnym odmeriaváním

obj. číslo 25014001

4590 €

(3825 € bez DPH)



Digitálne odmeriavanie



Strojny posuv osi Z + vyšší stôp

Zvláštne príslušenstvo FP-48SP:

podstavec (výška 700 mm)

 obj. č. 25330339 **294 €**

* pozdĺžny posuv PS-201/45

 obj. č. 25330340 **416,30 €**

 frekvenčný menič pre plynulú
 zmenu otáčok FMO-2 (str. 117)

 obj. č. 60000208 **728,80 €**
Zvláštne príslušenstvo FP-48SPN:

podstavec (výška 700 mm)

 obj. č. 25049013 **294 €**

* pozdĺžny posuv PS-201/45

 obj. č. 25330340 **416,30 €**

 frekvenčný menič pre plynulú
 zmenu otáčok FMO-2 (str. 117)

 obj. č. 60000208 **728,80 €**

Technické parametre

Parameter/typ		FPX-25E	FP-25	FP-45P	FP-48SP	FP-48SPN
Napätie	V	230	400	400	400	400
Príkon	W	350	1100	1500	1500	1500
Počet rýchlostí	st.	2	12	6	6	6
Plynulá regulácia otáčok		ÁNO	NIE	NIE	NIE	NIE
Max. rozsah otáčok	min. ⁻¹	0 - 2500 0 - 1100	80 - 2180	80 - 1250	80 - 1250	80 - 1250
Uhol naklonenia hlavy		+/- 45°	-	+/- 90°	+/- 90°	+/- 90°
Rozmer stola	mm	400 x 90	585 x 190	800 x 240	800 x 240	800 x 240
Rozmer základne	mm	210 x 315	340 x 520	400 x 620	400 x 620	400 x 710
Celková výška (V)	mm	880	1090	1400	1400	1430
Kužel vretena	Mk	III	III	IV	IV	IV
Priečny posuv stola	mm	100	180	205	205	300
Podĺžny posuv stola	mm	228	375	585	585	585
Zdvih vretena	mm	215	100	110	130	130
Vyloženie vretena (X)	mm	160	200	284,5	279	279
Max. vzdialenosť vretena od stola	mm	330	330	450	425	500
Max. priemer vrtania	mm	16	34	45	45	45
Nastavenie hĺbky vrtania		ÁNO	ÁNO	ÁNO	ÁNO	ÁNO
Jemný posuv vretena		ÁNO	ÁNO	ÁNO	ÁNO	ÁNO
Autoposuv vretena	mm/ot.	-	-	-	0,05 - 0,35	0,06 - 0,36
„T“ drážka	mm	12	14	16	16	16
Jeden dielik noniusu	- pozdĺžny posuv stola	mm	0,02	0,03	0,02	0,02
	- priečny posuv stola	mm	0,02	0,03	0,02	0,02
	- jemný posuv vretena	mm	0,05	0,03	0,02	0,02
Digitálne odmeriavanie v osi X, Y, Z		NIE	NIE	NIE	NIE	ÁNO
Hmotnosť	kg	55	195	310	380	390
Objednávacie číslo		25951000	25335100	25330045	25330048	25014001
Cena		799,90 €	1549,80 €	2330 €	2990 €	4590 €

Presnosti a tolerancie (hodnoty v mm)

Parameter/typ	FPX-25E	FP-25	FP-45P FP-48SP FP-48SPN	FHV-50VD FHV-50PD	FVV-12SPD	FNS-55PD	FH-150
Rovinnosť stola	0,035/50	0,03/300	0,04/150	0,04/200	0,06/1000	0,06/1000	0,06/1000
Kolmost vretena ku stolu (otočné)	0,06/50	0,05/200	0,06/150	0,10/100	0,05/200	0,02/300	0,02/300
Hádzavosť vretena - pri vretene	0,02	0,008	0,03	0,02	0,15	0,01	0,01
- od vretena	0,03/50	0,015/100	0,05/150	0,04	0,04/300	0,02/300	0,02/300
Kolmost medzi pozdĺžnym a priečnym posuvom	0,05/50	0,02/150	0,08/100	0,05/200	0,05/200	0,02/300	0,02/300
Rovinnosť pojazdu stola - pozdĺžny	0,08/100	0,02/300	0,06/300	0,05/200	0,03/200	0,02/200	0,02/200
- priečny	0,08/80	0,02/100	0,04/100	0,05/200	0,03/200	0,02/200	0,02/200
Vertikálna kolmost vretena k prac. stolu (uholnica)	0,10/80	0,05/50	0,08/100	0,10/100	0,05/200	0,02/200	0,02/200
Rovnoběžnosť "T" drážky s pohybom stola	0,08/75	0,04	0,08/300	0,03/200	0,04/200	0,03/200	0,03/200
Súososť medzi horizont. vretenom a priečnym pojazdom	-	-	-	0,10/200	-	-	-
Hádzavosť horizontálneho vretena	-	-	-	0,1	-	-	-



Digitálne odmeriavanie v osi X, Y, Z



Nastavenie hĺbky



Plynulá regulácia (FPX-25E)



Všetky modely sú vybavené jemným posuvom vretena

Univerzálne frézky

FHV-50VD
FHV-50PD

 DALŠIE
 str. 117-122
 PRÍSLUŠENSTVO

Príkon horizontálneho motora	-	0,85/1,5 kW/400 V
Príkon vertikálneho motora	-	1,1 kW/400 V
Max. doporučený Ø vrtania	50 mm	50 mm
Max. doporučený Ø horizont. fréz.	-	100 mm
Max. doporučený Ø vertik. fréz.	25 mm	25 mm
Max. doporučený Ø fréz. hlavy	100 mm	100 mm
Kužel vretena	Mk IV	Mk IV
Otáčky vretena	-	60/140/175/200/270/460/690/ 1 090/1 350/min.
- horizontálneho	-	9 stupňov
Počet otáčok (horizont.)	-	-
Otáčky vretena	-	-
- vertikálneho	115/230/290/360/580/720	115/230/290/360/580/720/ 875/1 750/min.
Počet otáčok (vertikál.)	8 stupňov	8 stupňov
Vzd. vretena od stĺpu	200 - 700 mm	200 - 700 mm
Vzd. vretena od stola	100 - 480 mm	100 - 480 mm
Zdvih vretena	120 mm	120 mm
"T" drážka	14 mm	14 mm
Rozmer stola	800 x 240 mm	800 x 240 mm
Posuv stola priečny	210 mm	210 mm
Posuv stola pozdĺžny	370 mm	370 mm
Pozdĺžny posuv strojní	ÁNO	ÁNO
Priečny posuv strojní	ÁNO	ÁNO
Priečny posuv strojní	X, Y, Z	X, Y
Jeden dielik noniusu	-	-
- pozdĺžny posuv	0,05 mm	0,05 mm
- priečny posuv	0,05 mm	0,02 mm
- zvislý posuv	0,05 mm	0,02 mm
- jemný posuv	0,05 mm	0,05 mm
Rozmery (d x š x v)	1 280 x 1 100 x 1 920 mm	1 280 x 1 100 x 1 920 mm
Hmotnosť	700 kg	700 kg
Obj. číslo	25330055	25330051

6990 €

(5825 € bez DPH)

8330 €

(6941,67 € bez DPH)

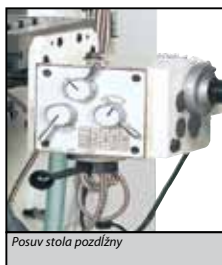

Posuv stola pozdĺžny

Základné príslušenstvo FHV-50VD, FHV-50PD:

chladenie, osvetlenie
 klieštinový upínač Mk IV
 sada klieštin Ø 4, 5, 6, 8, 10, 12, 14, 16 mm
 redukčné púzdra Mk IV/Mk III
 vrtacie skľučovadlo 1 - 16/B 18 + trn Mk III/B 18
 frézovacie tne L = 460 mm, Mk IV/22 a Mk IV/27
 upínacia skrutka nástrojov pre obidve vretená
 vyvrtávací trn pre rake do trňom bez unášača Mk IV
 montážne kľúče

Zvláštne príslušenstvo FHV-50VD, FHV-50PD:

frekvenčný menič pre plynulú zmenu otáčok
 (viď str. 117) FMO-3 obj. č. 60000103 957,90 €

Posuv stola pozdĺžny

Posuv stola priečny



obr. FHV-50PD

Univerzálna fréza **FFV-125PD**

Príkon	2,2 kW/400 V
Max. doporučený Ø horizont. fréz.	125 mm
Max. doporučený Ø vertik. fréz.	28 mm
Max. doporučený Ø fréz. hlavy	125 mm
Kužel vretena	ISO 40
Otáčky	40/75/105/180/200 320/370/475/650 820/1 600/min.
Vzd. vretena od stola	120 - 530 mm
Vzd. vretena od stĺpa	50 - 520 mm
Sklopný uhol nábehu otočnej hlavy	+/- 360°
T" drážka	14 mm
Strojný posuv	X, Y
Rozmer stola	1 120 x 260 mm
Posuv stola pozdĺžny	640 mm
Posuv stola priečny	240 mm
Digitálne odmeriavanie osi X, Y, Z	
Jeden dielik noniusu	
- pozdĺžny posuv	0,02 mm
- priečny posuv	0,02 mm
- zvislý posuv	0,05 mm
Rozmery (d x š x v)	1 655 x 1 500 x 1 730 mm
Hmotnosť	1 250 kg

DAĽŠIE
str. 117-122
PRÍSLUŠENSTVO

Základné príslušenstvo:

chladenie, pracovné osvetlenie
digitálne odmeriavanie osí X, Y, Z
kľieštový upínač s trňom ISO 40
kľieštiny Ø 4, 5, 6, 8, 10, 12, 14, 16 mm
frézovací trň (l=350 mm, ISO 40/32)
frézovací trň (l=380 mm, ISO 40/32)
upínacia skrutka nástrojov M16
sada náradia

Zvláštne príslušenstvo:

frézovací trň kombinovaný ISO 40/32 mm
obj. č. 25049006 71,00 €
frézovací trň kombinovaný ISO 40/27 mm
obj. č. 25049007 71,00 €
frézovací trň kombinovaný ISO 40/22 mm
obj. č. 25049008 71,00 €
frézovací trň kombinovaný ISO 40/16 mm
obj. č. 25049009 71,00 €
frekvencný menič pre plynulú zmenu otáčok
(viď str.117) FMO-4 obj. č. 60000104 1103 €

Strojný zvislý posuv



Ovládacie prvky

13390 €

(11158,33 € bez DPH)

obj. číslo 25330125

• nastavenie vretena
pre horizontálne
frézovanie



Centrálné tlakové mazanie



Priečny a pozdĺžny strojný posuv
Radenie rýchlosti posuvu



Displej digitálneho
odmeriavania osí X, Y, Z

Nástrojárska fréžka

FNS-55PD

Príkon	2,25 kW/400 V
Max. doporučený priemer vrtania	45 mm
Max. doporučený priemer fréžky	60 mm
Max. doporučený priemer fréž. hlavy	100 mm
Kružel vretena	ISO 40
Otáčky vretena	65 - 4 500/min. (plynulá zmena otáčok)
Počet prevodových stupňov	2
Vzd. vretena od stĺpu	140 - 609 mm
Vzd. vretena od stola	0 - 405 mm
Strojný posuv vretena	0,038/ 0,076/ 0,203
Uhol nábehu otočnej hlavy	(+/-) 360°
Sklon otočnej hlavy	(+/-) 90°
Predklon otočnej hlavy	(+/-) 45°
Zdvih vretena	125 mm
"T" drážka	16 mm
Pracovný stôl	1 370 x 254 mm
Posuv stola pozdĺžny	800 mm
Posuv stola priečny	405 mm
Vertikálny posuv	400 mm
Strojný posuv pozdĺžny a priečny	X, Y
Rýchloposuv	áno
Digitálne odmeriavanie osi	X, Y, Z
Jeden dielik nóniusu	
- pozdĺžny posuv	0,02 mm
- priečny posuv	0,02 mm
- zvislý posuv	0,02 mm
Rozmery stroja (d x š x v)	1 905 x 1 879 x 2 235 mm
Hmotnosť	1 180 kg

12290 €

(10241,67 € bez DPH)

obj. číslo 25006325

Strojny posuv s plynulou reguláciou a rýchloposuvom



Robustný stôl



Centrálné tlakové mazanie



Displej digitálneho odmeriavania osi X, Y, Z

Zvláštne príslušenstvo:

fréžovací trň kombinovaný ISO 40/32 mm

obj. č. 25049006 71,00 €

fréžovací trň kombinovaný ISO 40/27 mm

obj. č. 25049007 71,00 €

fréžovací trň kombinovaný ISO 40/22 mm

obj. č. 25049008 71,00 €

fréžovací trň kombinovaný ISO 40/16 mm

obj. č. 25049009 71,00 €
frekvencný menič pre plynulú zmenu otáčok
(viď str. 117) FMO-4 obj. č. 60000104 1103 €
Základné príslušenstvo:

chladenie (čerpadlo 90 W/400 V)

pracovné osvetlenie

digitálne odmeriavanie

centrálné tlakové mazanie

vaňa na piliny

sada náradia

Univerzálna fréžka

FH-150

**FREKVENČNÝ MENIČ
V CENE STROJA!**

Príkion	7,5 kW
Max. doporučený priemer vrtania	50 mm
Otáčky	40-1800 /min
Kužel vretena	ISO 50
Otáčky pozdĺžneho a priečného vretena	18-627 mm/min
Počet otáčok	9
Otáčky zvislého vretena	48-1670 mm/min
Počet otáčok	2
Vzdialenosť vretena od stola	150-650 mm
Vzdialenosť vretena od stĺpa	520
Náklon otočnej hlavy	+/- 30°
Zdvih vretena	105 mm
„T“ drážka	3x818x100 mm
Rozmery stola	1400x400 mm
Posuv stola priečny Y	400 mm
Posuv stola pozdĺžny X	800 mm
Posuv stola zvislý	500 mm
Rozmery	2290x1770x2120 mm
Hmotnosť	3660 kg / 3860 kg

Základné príslušenstvo:

- frekvenčný menič pre plynulú zmenu otáčok
- chladenie (čerpadlo 40 W)
- pracovné osvetlenie
- digitálne odmeriavanie
- centrálne tlakové mazanie
- sada náradia



29190 €

(23926,23 € bez DPH)

obj. číslo 25014004



Masívna konštrukcia vhodná aj pre hrubovanie



Centrálne tlakové mazanie



Displej digitálneho odmeriavania osí X, Y, Z

Kombi sústruhy sú určené pre opracovanie obrobkov z kovov, plastov i dreva. Poskytujú vhodné rezné podmienky pre hospodárne obrábanie všetkých bežne používaných materiálov od hliníka a jeho zliatin, cez neželezné kovy až po ocele vysokej pevnosti. Sústruh umožňuje vonkajšie i vnútorné sústruženie valcových plôch, kuželových a čelných plôch, zapichovanie, upichovanie, vrtanie a pod. Na stroji je možné rezať metrické i palcové závit. Frézovacie zariadenie je vhodné pre celú škálu bežných frézovacích operácií. Široký rozsah otáčok vretena navyiac umožňuje použiť stroj aj na vrtacie operácie.

DALŠIE
STR. 117-122
PRÍSLUŠENSTVO



Kombi sústruh

Prikon	600 W/400 V
Točná dĺžka (X)	550 mm
Točný Ø nad lôžkom (L)	250 mm
Točný Ø nad suportom (S)	150 mm
Priechod vretena	20 mm
Kužel vretena	Mk III
Kužel pinoly	Mk II
Posuv pinoly	60 mm
Rozsah otáčok	125 - 2 000/min. (6 st.)
Závit metrické	0,4 - 3 mm (12 st.)
Závit palcové	10 - 44 záv./" (8 st.)
Aut. posuv pozdĺžny	0,1 - 0,2 mm/ot. (22 st.)
Nastaviteľný posuv priechy	ANO
Rozmery (d x š x v)	1 085 x 588 x 375 mm
Hmotnosť	130 kg
obj. číslo	25409530

SK-550

600 W/400 V
550 mm
250 mm
150 mm
20 mm
Mk III
Mk II
60 mm
125 - 2 000/min. (6 st.)
0,4 - 3 mm (12 st.)
10 - 44 záv./" (8 st.)
0,1 - 0,2 mm/ot. (22 st.)
ANO
1 085 x 588 x 375 mm
130 kg
25409530

1590 €

(1325 € bez DPH)

Frézovacie zariadenie FZ-25E

Prikon	350 W/230 V
Rozsah otáčok	0 - 2 500/min. (2 st.)
Plynulá regulácia	ANO
Uhol natočenia	±45°
Kužel vretena	Mk III
Priečny posuv stola	110 mm
Pozdĺžny posuv stola	228 mm
Zdvih fréz. hlavy	215 mm
Vyloženie vretena	160 mm
Jemný posuv vretena	ANO
Nastavenie hĺbky vrtania	ANO
Hmotnosť	50 kg
obj. číslo	25409528

690 €

(575 € bez DPH)



Na priečne lože je možné namontovať frézovací stôl



Plynulá regulácia FZ-25E



Frézku možno v pozdĺžnej rovine stola nastaviť pod uhol ± 45°

Zvláštne príslušenstvo:

podstavec pre SK-550	obj. č. 25330922 251 €
lícna doska	obj. č. 25330979 49,60 €
pevná luneta	obj. č. 25330975 82,90 €
posuvná luneta	obj. č. 25330976 62,10 €
otočný hrot	obj. č. 25220250 28,80 €
vrtacie skľučovadlo 1-13/B16	obj. č. 25160113 16,60 €
tŕň pre vrtacie skľučovadlo Mk II/B16	obj. č. 25220192 5,40 €
sada nožov SK 12 x 12 (8 ks)	obj. č. 25331212 28,80 €

Základné príslušenstvo FZ-25E:

vrtacie skľučovadlo 1 - 13/B16,
tŕň Mk III/B16,
frézovací stôl,
sada náradia

Základné príslušenstvo SK-500:

3čel. univ. skľučovadlo Ø 125 mm,
pevný hrot 2 ks,
sada ozubených kolies,
klinový remeň,
ozubený remeň,
sada náradia

frekvenčný menič pre plynulú zmenu otáčok FMO-1 (viď str.117)
obj. č. 60000201 562 €

Kombi sústruh **SKF-800**

DALŠIE
STR.: 117-122
PRÍSLUŠENSTVO

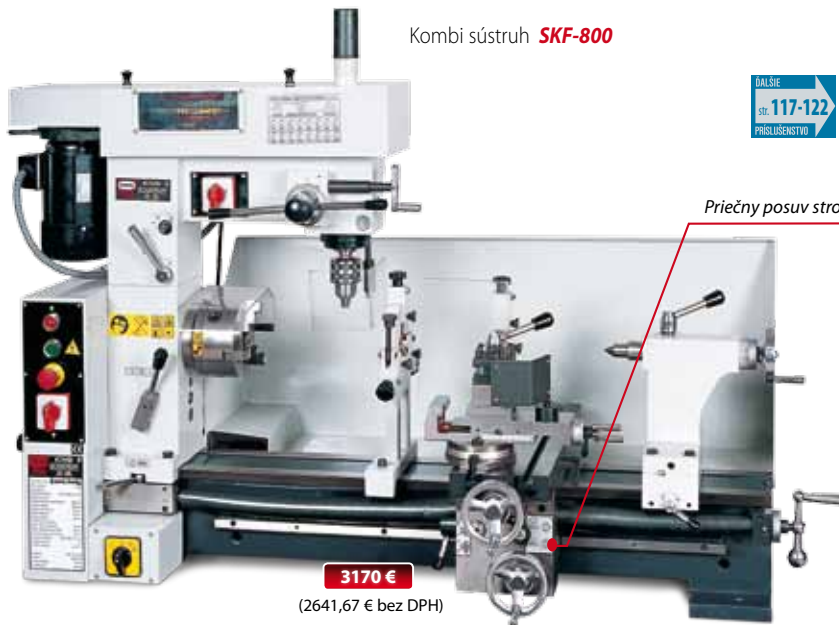

Priečný posuv strojnej

3170 €

(2641,67 € bez DPH)

Sústruh

Príkon	550 W/400 V
Točná dĺžka (X)	800 mm
Točný Ø nad lôžkom (L)	420 mm
Točný Ø nad suportom (S)	290 mm
Priechod vretena	28 mm
Kužel vretena	Mk IV
Kužel pinoly	Mk III
Posuv pinoly	70 mm
Rozsah otáčok	160 - 1 360/min. (7 st.)
Závity metrické	0,2 - 6 mm (22 st.)
Závity palcové	4 - 120 záv./" (34 st.)
Aut. posuv pozdĺžny	0,05 - 0,35 mm/ot. (12 st.)
Aut. posuv priečny	0,05 - 0,35 mm/ot.
Nastaviteľná vŕľa vretena	ÁNO
Rozmery (d x š x v)	1450 x 660 x 1000 mm
Hmotnosť	249 kg
obj. číslo	25000800

Základné príslušenstvo:

pevná a posuvná luneta,
pevný hrot Mk III a Mk IV,
sada ozubených kolies,
sada kľúčov, klinový remeň,
vrtacie skľučovadlo 1 - 16 mm,
3čel. skľučovadlo Ø 130 mm



Frézovacím zariadením je možné otáčať

Frézovacie zariadenie

Príkon	550 W/400 V
Rozsah otáčok	120 - 3000/min. (16 st.)
Kužel vretena	Mk III
Rozmer stola	475 x 160 mm
Vyloženie vretena	285 mm
Posuv vretena	110 mm
Max. zdv. vretena od stola	215 mm
Max. vrtaný Ø	22 mm
Max. frézovaný Ø	28 mm
Jemný posuv vretena	ÁNO

Zvláštne príslušenstvo:

podstavec **obj. č. 25330342 419 €**
sada nožov SK 12 x 12 (8 ks) **obj. č. 25331212 28,80 €**
otočný hrot Mk III **obj. č. 25221250 37,10 €**
vrt. skľučovadlo B16/3-16 **obj. č. 25160316 20,80 €**
trň pre vrt. skľučovadlo Mk III/B16 **obj. č. 25221192 6,20 €**
frekvencný menič pre plynulú
zmenu otáčok FMO-1 (viď str.117) obj. č. 60000601 562 €



Vyvrťavacia operácia



Odmontovaním nožovej hlavy máme k dispozícii zverák

Mini sústruhy a univerzálne sústruhy sú určené pre opracovávanie obrobkov z kovu, plastov aj dreva. Poskytujú vhodné rezné podmienky pre hospodárne obrábanie všetkých bežne používaných materiálov od hliníka a jeho zliatin, cez neželezné kovy, po ocele vysokej pevnosti. Vyznačujú sa optimálnym rozsahom otáčok, ktorý umožňuje využitie nástrojov z rýchlireznej ocele a karbidov. Sústruh umožňuje vnútorné a vonkajšie sústruženie valcových plôch, kužeľových a čelných plôch, zapichovanie, upichovanie, vrtanie a pod. Na strojoch je možné rezať všetky dané druhy závitov s veľkým rozsahom stupňovania. Univerzálnosť sústruhov zvyšuje možnosť použitia zvláštneho príslušenstva.

Stolný sústruh **SM-300E**

Točný Ø nad lôžkom	180 mm
Točný Ø nad suportom	110 mm
Točná dĺžka	300 mm
Priechod vretena	20 mm
Kužeľ vretena	Mk III
Kužeľ pinoly	Mk II
Rozsah otáčok	100 - 2.500/min. (2 st.).
Prevodovka pre otáčky	ÁNO
Plynulá regulácia	ÁNO
Závity metrické	0,4 - 2 mm (10 st.)
Závity palcové	12 - 52 záv./" (18 st.)
Max. posuv nož. suportu	55 mm
Max. posuv prieč. suportu	65 mm
Max. posuv pozdĺž. suportu	300 mm
Aut. pozdĺžny posuv	ÁNO
Nastaviteľný priečny posuv	ÁNO
Príkon	300 W/230 V
Rozmery (d x š x v)	730 x 330 x 330 mm
Hmotnosť	40 kg
obj. číslo	25951830

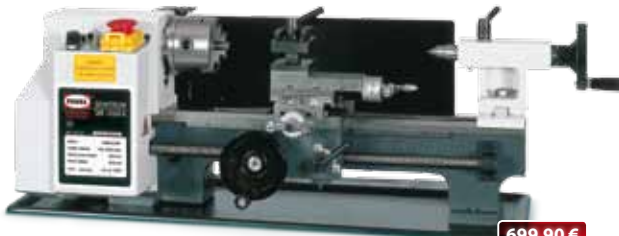
699,90 €

(583,25 € bez DPH)

Zvláštne príslušenstvo SM-300E

- pevná luneta **obj. č. 25330973 54,20 €**
- posuvná luneta **obj. č. 25330974 54,20 €**
- otočný hrot Mk II **obj. č. 25220250 28,80 €**
- vrtacie skľučovadlo 1-13/B16 **obj. č. 25160113 16,60 €**
- trň B16/Mk II **obj. č. 25220192 5,40 €**
- sada nožov SK 8 x 8 (11 ks) **obj. č. 25330808 24,60 €**



Základné príslušenstvo:

- 3-čel. skľučovadlo 80 mm, pevný hrot, napät. poistka, sada ozubených kolies, sada náradia

Univerzálny sústruh **SPA-500P**

1249,90 €

(1041,58 € bez DPH)

Točný Ø nad lôžkom	200 mm
Točný Ø nad suportom	115 mm
Točná dĺžka	500 mm
Priechod vretena	20 mm
Kužeľ vretena	Mk III
Kužeľ pinoly	Mk II
Posuv pinoly	45 mm
Rozsah otáčok	140 - 1 710/min. (6 st.)
Prevodovka pre otáčky	ÁNO
Prevody v olejovom kúpeľi	ÁNO
Závity metrické	0,4 - 3 mm (11 st.)
Aut. posuv pozdĺžny	0,05 - 0,2 mm/ot. (4 st.)
Príkon	370 W/400 V
Rozmery (d x š x v)	1 160 x 560 x 420 mm
Hmotnosť	130 kg
obj. číslo	25320500

Základné príslušenstvo:

- 3-čel. univ. skľučovadlo Ø 100 mm, pevný hrot (2 ks), sada ozubených kolies, sada klúčov

Zvláštne príslušenstvo:

- podstavec **obj. č. 25330967 249,90 €**
- sada nožov SK 10 x 10 (6 ks) **obj. č. 25331010 28,80 €**
- priruba pod skľučovadlo **obj. č. 25404030 33,20 €**
- vrt. skľučovadlo 1-13/B16 **obj. č. 25160113 16,60 €**
- trň Mk II/B16 **obj. č. 25220192 5,40 €**
- otočný hrot Mk II **obj. č. 25220250 28,80 €**
- 4-čel. skľučovadlo Ø 100 mm (sam. nast. čeluste) **obj. č. 25330956 116,50 €**
- licna doska **obj. č. 25330968 24,60 €**
- pevná luneta **obj. č. 25330965 57,90 €**
- posuvná luneta **obj. č. 25330962 28,90 €**
- frekvenčný menič pre plynulú zmenu otáčok FMO-1 (viď str. 117) **obj. č. 60000101 562 €**



Všetky pohybujuce sa súčasti vreteníka SPA-500P sú mazané v olejovom kúpeľi



Sústruženie závitov

Univerzálny sústruh **SPB-550/400**

Točný Ø nad lôžkom	250 mm
Točný Ø nad suportom	150 mm
Točná dĺžka	550 mm
Priechod vretena	20 mm
Kužel vretena	Mk III
Kužel pinoly	Mk II
Rozsah otáčok	125 - 2 000/min. (6 st.)
Závity metrické	0,1 - 2,5 (17 st.)
Závity palcové	8 - 35 (15 st.)
Posuv pinoly	68 mm
Aut. posuv pozdĺžny	0,1 - 0,2 mm/ot. (2 st.)
Príkon	600 W/400 V
Rozmery (d x š x v)	1 085 x 588 x 460 mm
Hmotnosť	130 kg

obj. číslo 25015001



Zvláštne príslušenstvo:

- podstavec **obj. č. 25330926 207,90 €**
- vrt. skľučovadlo 1-13/B16 **obj. č. 25160113 16,60 €**
- trň Mk II/B16 **obj. č. 25220192 5,40 €**
- otočný hrot Mk II **obj. č. 25220250 28,80 €**
- licna doska **obj. č. 25330968 24,60 €**
- pevná luneta **obj. č. 25330963 37,10 €**
- posuvná luneta **obj. č. 25330966 32,90 €**
- sada nožov 12 x 12 mm (8ks) **obj. č. 25331212 28,80 €**
- 4-čel. skľučovadlo Ø 125 mm
(sam. nastav. čeluste) **obj. č. 25330964 131,50 €**
- príruha pod skľučovadlo **obj. č. 25404500 25,90 €**
- frekvenčný menič pre plynulú**
- zmenu otáčok FMO-1 (viď str. 117) obj. č. 60000201 562 €**



Základné príslušenstvo:

- 3-čel. univ. skľučovadlo Ø 125 mm,
- pevný hrot (2 ks), sada ozubených kolies,
- sada kľúčov, ozub. a klinové remene

1549,90 €

(1 291,58 € bez DPH)

Univerzálny sústruh **SPA-700P**

Točný Ø nad lôžkom	270 mm
Točný Ø nad suportom	145 mm
Točná dĺžka	700 mm
Priechod vretena	25 mm
Kužel vretena	Mk IV
Kužel pinoly	Mk II
Posuv pinoly	70 mm
Rozsah otáčok	115 - 1 620/min. (6 st.)
Prevodovka pre otáčky	ANO
Závity metrické	0,2 - 3,5 mm (20 st.)
Závity palcové	8 - 56 záv./" (20 st.)
Automat. posuv pozdĺžny	0,05 - 1,25 mm/ot. (12 st.)
Príkon	550 W/400 V
Rozmery (d x š x v)	1 400 x 600 x 1 150 mm
Hmotnosť	150 kg

obj. číslo 25000025

Zvláštne príslušenstvo SPA-700P:

- sada nožov SK 12 x 12 (8 ks) **obj. č. 25331212 28,80 €**
- otočný hrot MK II **obj. č. 25220250 28,80 €**
- vrt. skľučovadlo 1-13/B16 **obj. č. 25160113 16,60 €**
- trň pre vrt. skľučovadlo Mk II/B16 **obj. č. 25220192 5,40 €**
- frekvenčný menič pre plynulú**
- zmenu otáčok FMO-1 (viď str. 117) obj. č. 60000501 562 €**

Základné príslušenstvo SPA-700P:

- podstavec, 3-čel. skľučovadlo Ø 125 mm, 4-čel. skľučovadlo Ø 125 mm
(sam. nastav. čeluste) + príruha, pevný hrot Mk II a Mk IV, sada ozubených
kolies, licna doska, príruha na licnu dosku, pevná a posuvná luneta,
klinový remeň, sada náradia

2349,90 €

(1 958,25 € bez DPH)

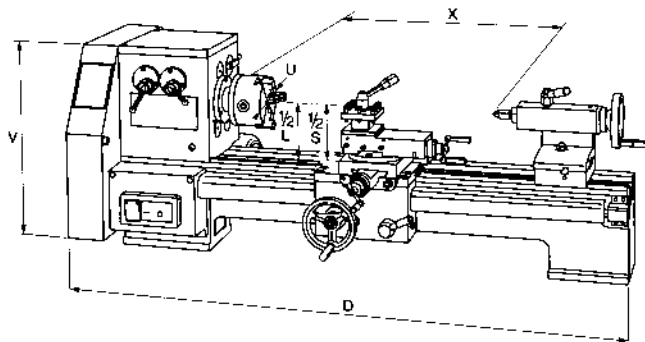

Technické Parametre

Parameter/typ		SM-300E	SPA-500P	SPB-550/400	SPA-700P
Napätie	V	230	400	400	400
Príkon	W	300	370	600	550
Točný priemer nad lôžkom (L)	mm	180	200	250	270
Točný priemer nad suportom (S)	mm	110	115	150	145
Točná dĺžka (X)	mm	300	500	550	700
Priemer uni. skľučovadla (U)	mm	80	100	125	125
Priebeh vretena	mm	20	20	20	25
Kužeľ vretena	Mk	III	III	III	IV
Kužeľ pinoly	Mk	II	II	II	II
Posuv pinoly	mm	60	45	68	70
Rozsah otáčok	min. ⁻¹	100 až 2500 plynulá regulácia	140/250/390 600/1080/1710	125/210/420 620/1000/2000	115/210/350/550 970/1620
Počet stupňov otáčok	st.	2	6	6	6
Prevodovka pre otáčky	-	-	ÁNO	-	ÁNO
Plynulá regulácia otáčok	-	ÁNO	-	-	-
Závity metrické - rozsah	mm	0,4/0,5/0,6/0,7/ 0,8/1/1,25/1,5/ 1,75/2	0,4/0,5/0,7/0,8/ 1/1,25/1,5/ 1,75/2/2,5/3/	0,1/0,125/0,175/0,25/0,3 0,4 2x/0,5/0,6/0,7/0,75/0,8 1 2x/1,25/1,5/1,75/2/2,5	0,2/0,25/0,3/0,35/ 0,4/0,45/0,5/0,6/ 0,7/0,75/0,8/0,9/ 1/1,25/1,5/1,75/2/ 2,5/3/3,5
Závity metrické - počet stupňov		10	11	17	20
Závity palcové - rozsah	záv./1"	zvláštne prísluš.	-	8/9/10/11/12/14/16/18 20/22/24/25/28/30/35	8/9/10/11/12/13/ 14/15/16/18/20/ 22/24/26/28/32/ 36/40/48/52/56
Závity palcové - počet stupňov		zvláštne prísluš.	-	15	20
Automatický posuv pozdĺžny - rozsah	mm/ot.	len závitové posuvy	0,05/0,1/0,15/0,2	len závitové posuvy	0,05/0,1/0,2/0,25/ 0,3/0,4/0,5/0,6/ 0,7/0,8/1/1,25
Automatický posuv pozdĺžny - počet st.		10	4	22	12
Vzdialenosť od nož. hlavy do osi sústr.	mm	9	15	13	15
Max. posuv nožového suportu	mm	55	70	72	75
Max. posuv priečneho suportu	mm	65	120	110	120
Max. posuv pozdĺžneho suportu	mm	300	500	550	650
Jeden dielik noniusu - pozdĺžny posuv	mm	-	0,5	-	0,25
- priečny posuv	mm	0,025	0,04	0,02	0,08
- posuv nožového suportu	mm	0,025	0,04	0,05	0,02
- pinola konika	mm	-	0,05	0,05	0,05
Nastaviteľná vŕta vretena (kužeľ lôžiska)	-	-	-	ÁNO	ÁNO
Nastaviteľný priečny posuv	-	ÁNO	ÁNO	ÁNO	ÁNO
Prevody v olej. kúpeľi	-	NIE	ÁNO	NIE	ÁNO
Hmotnosť	kg	40	130	130	150
Rozmer (d x š x v)	mm	770 x 330 x 330	1160 x 560 x 420	1085 x 588 x 460	1400 x 600 x 1150
Balenie - Rozmer bedne (d x š x v)	mm	800 x 350 x 350	1250 x 600 x 520	1170 x 560 x 500	1500 x 570 x 560
Objednávacie číslo		25951830	25320500	25015001	25000025
Cena		699,90 €	1249,90 €	1549,90 €	2349,90 €

Univerzálny sústruh **SPC-900PA** s digitálnym odmeriavaním osí X, Y, Z

**DIGITÁLNE
ODMERIAVANIE
ZADARMO!**



4699,00 €

(3915,83 € bez DPH)

obj. číslo 25015007

SPC-900PA

Točný Ø nad lôžkom	300 mm
Točný Ø nad sedl. medzerou	430 mm
Točný Ø nad suportom	178 mm
Točná dĺžka	830 mm
Priechod vretena	38 mm
Kužel vretena	Mk V
Kužel pinoly	Mk III
Posuv pinoly	100 mm
Rozsah otáčok	65 - 1 810/min.
Prevodovka pre otáčky	ÁNO
Závity metrické	0,4 - 7 mm (32 st.)
Závity palcové	4 - 60 záv"/ (32 st.)
Automat. posuv pozdĺžny	0,0527 - 1,2912 mm/ot. (40 st.)
Automat. posuv priečny	0,014 - 0,3448 mm/ot. (38 st.)
Príkon	1,1 kW/400 V
Hmotnosť	485 kg
Rozmery (d x š x v)	1 676 x 688 x 1 150 mm

Základné príslušenstvo :

podstavec, klinový remeň, sada náradia,
3-čel. univerzálne skľučovadlo Ø 160 mm,
4-čel. skľučovadlo do Ø 200 mm
(samostatne nastav. čeluste),
2x pevný hrot, sada ozubených kolies,
licná doska Ø 250 mm,
luneta pevná max. Ø 36 mm,
luneta posuvná max. Ø 40 mm,
dig. odmeriavanie osí X, Y, Z



Digitálne odmeriavanie

Zvláštne príslušenstvo:

sada nožov SK 12 x 12 (8 ks) obj. č. 25331212 **28,80 €**
otočný hrot MK II obj. č. 25220250 **28,80 €**
vrt. skľučovadlo 1-13/B16 obj. č. 25160113 **16,60 €**
trň pre vrt. skľučovadlo Mk II/B16 obj. č. 25220192 **5,40 €**
**frekvenčný menič pre plynulú
zmenu otáčok FMO-2 (viď str. 117) obj. č. 6000202 728,80 €**



ĎALŠIE
str. 117-122
PRÍSLUŠENSTVO

**DIGITÁLNE
ODMERIAVANIE
ZADARMO!**

Univerzálny sústruh **SPD-1000P**
s digitálnym odmeriavaním osí X, Y, Z



6999 €

(5832,50 € bez DPH)

obj. číslo 25015009

SPD-1000P

Točný Ø nad lôžkom	358 mm
Točný Ø nad sedl. medzerou	502 mm
Točný Ø nad suportom	223 mm
Točná dĺžka	1 000 mm
Priechod vretena	38 mm
Kužel vretena	Mk V
Kužel pinoly	Mk III
Posuv pinoly	80 mm
Rozsah otáčok	70 - 2 000/min.
Prevodovka pre otáčky	ANO
Závity metrické	0,45 - 10 mm (27 st.)
Závity palcové	2 ^{1/4} - 40 mm (20 st.)
Automat. posuv pozdĺžny	0,026 - 0,491 mm/ot. (34 st.)
Automat. posuv priečny	0,007 - 0,133 mm/ot. (31 st.)
Prikon	1,5 kW/400 V
Hmotnosť	650 kg
Rozmery (d x š x v)	1 815 x 590 x 1 190 mm

Základné príslušenstvo:

podstavec, osvetlenie, chladenie, brzda
3-čel. univerzálne skľučovadlo Ø 160 mm,
4-čel. skľučovadlo do Ø 200 mm
(samostatne nastav. čeluste),
2 x pevný hrot, sada ozubených kolies,
lícna doska Ø 250 mm,
luneta pevná max. Ø 36 mm,
luneta posuvná max. Ø 40 mm,
dig. odmeriavanie osí X, Y, Z
klinové remene



Digitálne odmeriavanie

Zvláštne príslušenstvo:

sada nožov SK 16 x 16 (8 ks) obj. č. 25331616 **53,80 €**
otočný hrot Mk III obj. č. 25221250 **37,10 €**
vrt. skľučovadlo 3-16/B16 obj. č. 25160316 **20,80 €**
trň pre vrt. skľučovadlo Mk III/B16 obj. č. 25221192 **6,20 €**
frekvenčný menič pre plynulú
zmenu otáčok FMO-2 (viď str. 117) obj. č. 60000202 **728,80 €**

ĎALŠIE
STR. 117-122
PRÍSLUŠENSTVO



Univerzálny sústruh **SPE-1000PV** s digitálnym odmeriavaním osí X, Y, Z

**DIGITÁLNE
ODMERIAVANIE
ZADARMO!**



9690 €

(8075 € bez DPH)

obj. číslo 25015008

SPE-1000PV

Točný Ø nad lôžkom	356 mm
Točný Ø nad sedl. medzerou	506 mm
Točný Ø nad suportom	220 mm
Točná dĺžka	1 000 mm *
Priechod vretena	38 mm
Kužel vretena	Mk V
Kužel pinoly	Mk III
Posuv pinoly	120 mm
Rozsah otáčok	45 - 1 800/min. (9 st.)
Prevodovka pre otáčky	áno
Závity metrické	0,4 - 7 mm (32 st.)
Závity palcové	4 - 56 záv/” (28 st.)
Automat. posuv pozdĺžny	0,043 - 0,653 mm/ot. (42 st.)
Automat. posuv priečny	0,015 - 0,220 mm/ot. (42 st.)
Príkon	2,4 kW/400 V (dvojrychl. motor)
Hmotnosť	960 kg
Rozmery (d x š x v)	1 920 x 740 x 1 194 mm

Základné príslušenstvo:

podstavec, osvetlenie, chladenie, brzda
3čel. univerzálne skľučovadlo Ø 160 mm,
4čel. skľučovadlo do Ø 200 mm
(samostatne nastav. čeluste),
pevný hrot, sada ozubených kolies,
licna doska Ø 320 mm,
luneta pevná max. Ø 36 mm,
luneta pohyblivá max. Ø 40 mm
dig. odmeriavanie osí X, Y, Z
klinové remene



Digitálne odmeriavanie

Zvláštne príslušenstvo:

sada nožov SK 16 x 16 (8 ks) **obj. č. 25331616 53,80 €**
otočný hrot Mk III **obj. č. 25221250 37,10 €**
vrt. skľučovadlo 3-16/B16 **obj. č. 25160316 20,80 €**
trň pre vrt. skľučovadlo Mk III/B16 **obj. č. 25221192 6,20 €**
**frekvenčný menič pre plynulú
zmenu otáčok FMO-4 (viď str. 117) obj. č. 60000104 1103 €**



DALŠIE
str. **117-122**
PRÍSLUŠENSTVO

Technické parametre

Parameter/typ		SPC-900PA	SPD-1000P	SPE-1000PV
Napätie	V	400	400	400
Príkon	W	1100	1500	2400
Točný priem. nad lôžkom (L)	mm	300	358	356
Točný priem. nad sedl. medzerou	mm	430	502	506
Točný priem. nad suportom (S)	mm	178	223	220
Točná dĺžka (X)	mm	830	1000	1000
Priemer univerzálneho skľučovadla (U)	mm	160	160	160
Priebeh vretena	mm	38	38	38
Kužel vretena	Mk	V	V	V
Kužel pinoly	Mk	III	III	III
Posuv pinoly	mm	100	80	120
Rozsah otáčok	min. ⁻¹	65/100/180/200/235/280/300/330 360/500/550/700/840/910/1095 1200/1400/1810	70/115/190/300/460/755 1255/2000	45/70/90/108/140/165/215/255 330/385/510/585/770/900/ 1170/1800
Počet stupňov otáčok	st.	18	8	16
Prevodovka pre otáčky		ÁNO	ÁNO	ÁNO
Závit metrické – rozsah	mm	0,4/0,45/0,5/0,6/0,7/0,75/0,8/0,9/1 1,2/1,25/1,4/1,5/1,6/1,75/1,8/2/2,25 2,4/2,5/2,8/3/3,2/3,5/3,6/4/4,5/4,8 5/5,6/6/7	0,45/0,6/0,7/0,75/0,9/1/1,1,2/1,25 1,4/1,5/1,8/2/2,25/2,4/2,8/3/3,6/ 3,75/4/4,5/4,8/5/5,6/6/7/7,8/10	0,4/0,45/0,5/0,55/0,6/0,625/0,65 0,7/0,75/0,8/0,875/0,9/1/1,1,125 1,2/1,25/1,3/1,375/1,4/1,5/1,625 1,75/2/2,25/2,5/2,75/3/3,25/3,5 4/4,5/5/5,5/6/6,5/7
Závit metrické – počet stupňov		32	27	37
Závit palcové – rozsah	záv./1"	4/4,5/5/5,5/6/6,5/7/7,5/8/9/10/11 12/13/14/15/16/18/20/22/24/26/28 30/32/36/40/44/48/52/56/60	2¼/3/3¾/4/4½/5/6/7/8/9/10 12/15/16/18/20/24/30/32/40	4/4,5/5/5,5/6/6,5/7/8/9/10/11/12 13/14/16/18/20/22/24/26/28/30 32/36/40/44/48/52/56/60/65 66/70
Závit palcové – počet stupňov		32	20	33
Automatický posuv pozdĺžny – rozsah	mm/ot.	0,0527/0,0791/0,0830/0,0922/0,1026 0,1054/0,1153/0,1291/0,1318/0,1434 0,1582/0,1614/0,1660/0,1844/0,2052 0,2108/0,2306/0,2582/0,2636/0,2868 0,3164/0,3228/0,3320/0,3688/0,4104 0,4216/0,4612/0,5164/0,5272/0,5736 0,6328/0,6456/0,6590/0,6640/0,7376 0,8208/0,9224/1,0328/1,1472/1,2912	0,026/0,033/0,037/0,041/0,043/0,046 0,052/0,057/0,061/0,065/0,074/0,081 0,087/0,092/0,104/0,115/0,123/0,130 0,147/0,162/0,174/0,184/0,209/0,230 0,245/0,261/0,295/0,325/0,348/0,361 0,368/0,460/0,491	0,043/0,049/0,054/0,059/0,060 0,065/0,067/0,071/0,074/0,076/0,081 0,087/0,088/0,095/0,098/0,109/0,119 0,122/0,131/0,135/0,141/0,149/0,152 0,163/0,177/0,186/0,190/0,214/0,233 0,256/0,280/0,303/0,327/0,373 0,428/0,466/0,513/0,561/0,606/0,653
Automatický posuv pozdĺžny – počet st.		40	34	40
Automatický posuv priečny – rozsah	mm/ot.	0,0140/0,0176/0,0211/0,0222/0,0246 0,0280/0,0287/0,0308/0,0352/0,0383 0,0422/0,0431/0,0444/0,0492/0,0560 0,0574/0,0616/0,0690/0,0704/0,0766 0,0844/0,0862/0,0888/0,0984/0,1120 0,1148/0,1232/0,1380/0,1408/0,1532 0,1688/0,1724/0,1776/0,1968/0,2296 0,2464/0,2760/0,3064/0,3448/0,3450	0,007/0,009/0,010/0,011/0,012/0,014 0,016/0,017/0,018/0,020/0,022/0,024 0,025/0,028/0,031/0,033/0,035/0,040 0,044/0,047/0,050/0,057/0,062/0,066 0,071/0,080/0,088/0,094/0,100/0,124 0,133	0,015/0,017/0,018/0,020/0,022/0,023 0,024/0,025/0,026/0,027/0,029/0,030 0,032/0,033/0,037/0,040/0,041/0,044 0,045/0,048/0,050/0,051/0,055/0,060 0,063/0,064/0,072/0,078/0,086/0,094 0,102/0,110/0,126/0,144/0,157/0,173 0,189/0,204/0,220
Automatický posuv priečny – počet st.		40	31	39
Vzdialenosť od nož. hlavy do osi sústr.	mm	15	20	18
Max. posuv nožového suportu	mm	75	95	65
Max. posuv priečného suportu	mm	173	175	170
Max. posuv pozdĺžneho suportu	mm	775	880	845
Jeden dielik nóniusu – pozdĺžny posuv	mm	0,5	0,1	0,5
- priečny posuv	mm	0,04	0,05	0,02
- posuv nožového suportu	mm	0,02	0,01	0,04
- pinola konika	mm	0,02	0,02	0,02
Nastaviteľná vŕta vretena (kužel/ložiska)		ÁNO	ÁNO	ÁNO
Nastaviteľný priečny posuv		ÁNO	ÁNO	ÁNO
Prevody v olej. kúpeľi		ÁNO	ÁNO	ÁNO
Hmotnosť	kg	485	650	960
Rozmer (d x š x v)	mm	1540 x 730 x 1150	1815 x 590 x 1190	1920 x 740 x 1194
Balenie – Rozmer bedne (d x š x v)	mm	1680 x 750 x 730	1930 x 750 x 1370	1930 x 760 x 1400
Objednávacie číslo		25015007	25015009	25015008
Cena		4699 €	6999 €	9690 €

Univerzálne sústruhy **SPF-1000P a SPF-1500P**
s digitálnym odmeriaváním osí X, Y, Z

**DIGITÁLNE
ODMERIAVANIE
ZADARMO!**

Veľký priechod
vretena (52 mm)

Veľký točný priemer nad
lôžkom (460 mm)

Stabilné a robustné
liatinové prevedenie

Vyberateľné
lôžko

Nožná brzda

Liatinový
podstavec

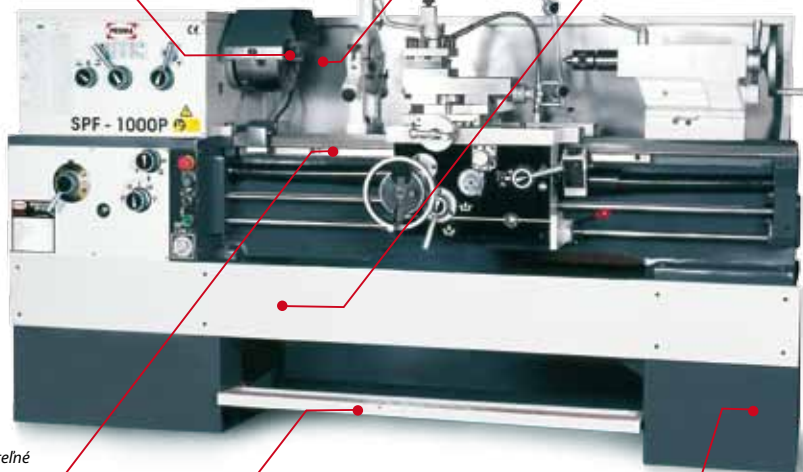

Sústruhy

SPF-1000P

SPF-1500P

Točný Ø nad lôžkom (L)		460 mm	
Točný Ø nad sedl. medzerou		630 mm	
Točný Ø nad suportom (S)		275 mm	
Točná dĺžka (X)	1 000 mm		1 500 mm
Dĺžka sedlovej medzery		200 mm	
Priechod vretena		52 mm	
Kužel vretena		Mk VI	
Rozsah otáčok		40 - 1 800/min. (12 st.)	
Metrické závit - rozsah		0,5 - 20 mm (24 st.)	
Palcové závit - rozsah		1 - 72 závit/1" (61 st.)	
Modulové závit - rozsah		0,25 - 10 (20 st.)	
Diametrálne závit - rozsah		3 - 96 DP (37 st.)	
Automatický posuv pozdĺžny - rozsah			0,04 - 2,456 mm/ot. (122 st.)
Automatický posuv pričný - rozsah		0,016 - 0,982 mm/ot. (122 st.)	
Koník - kužel		Mk IV	
Posuv pinoly		170 mm	
Prikon		4/5,5 kW/400 V	
Hmotnosť	2 050 kg		2 240 kg
Rozmery (d x š x v)	2 360 x 1 000 x 1 200 mm		2 860 x 1 000 x 1 200 mm
Obj. číslo	25015010		25015013

15900 €

(13250 € bez DPH)

16700 €

(13916,67 € bez DPH)



Digitálne odmeriavanie



Zadný nožový držiak

Základné prísľušenstvo:

3čel. skľučovadlo Ø 200 mm, 4čel. skľučovadlo (samost. nast. čeluste) 250 mm + príruha, osvetlenie, chladenie, brzda, mechanický doraz, indikátor závitov, líčna doska 400 mm, pevná luneta 120 mm, posuvná luneta 40 mm, pevný hrot Mk IV, otočný hrot Mk IV, redukčné púzdro Mk VI/Mk IV, klzná spojka suportu, sada ozubených koliesok, **dig. odmeriavanie osí X, Y, Z**, montážne náradie

Zvláštne prísľušenstvo:

sada nožov SK 25 x 25 (8 ks) **obj.č. 25332525 70,50 €**
frekvencný menič pre plynulú
zmenu otáčok FMO-6 (viď str. 117)
obj. č. 60000106 1563 €

DALSIE
STR. **117-122**
PRÍSLUŠENSTVO

Univerzálne sústruhy **SPF-1000PH, SPF-1500PH, SPF-2000PH**
s digitálnym odmeriaváním osí X, Y, Z

**DIGITÁLNE
ODMERIAVANIE
ZADARMO!**

Veľký priechod
vretena (80 mm)

Veľký točný priemer nad
lôžkom (460 mm)

Stabilné a robustné liatinové prevedenie

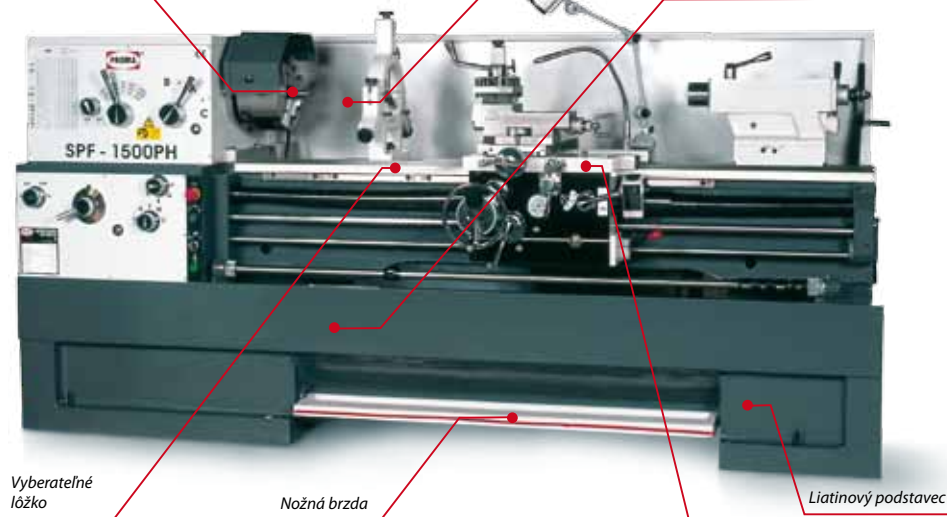

Vyberateľné
lôžko

Nožná brzda

Liatinový podstavec

Sústruhy

Točný \varnothing nad lôžkom (L)
Točný \varnothing nad sedl. medzerou
Točný \varnothing nad suportom (S)
Točná dĺžka (X)
Dĺžka sedlovej medzery
Priechod vretena
Kužel vretena
Rozsah otáčok
Metrické závit - rozsah
Palcové závit - rozsah
Modulové závit - rozsah
Diametrálne závit - rozsah
Automatický posuv pozdĺžny - rozsah
Automatický posuv pričný - rozsah
Rýchloposuv pozdĺžny
Kužel pinoly
Posuv pinoly
Príkon
Hmotnosť
Rozmer (d x š x v)

SPF-1000PH

1 000 mm
2 635 kg
2 310 x 1 000 x 1 255 mm
25015011

SPF-1500PH

460 mm
690 mm
275 mm
1 500 mm
200 mm
80 mm
Mk VII
25 - 1 800 min⁻¹ (12 st.)
0,5 - 20 mm (24 st.)
1^{5/8} - 72 záv./1" (61 st.)
0,25 - 10 (20 st.)
3^{1/4} - 96 DP (45 st.)
0,04 - 2,456 mm/ot. (122 st.)
0,016 - 0,982 mm/ot. (122 st.)
ÁNO
Mk V
170 mm
5,5 kW/400 V
2 950 kg
2 810 x 1 000 x 1 295 mm
25015014

SPF-2000PH

2 000 mm
3 330 kg
3 320 x 1 000 x 1 295 mm
25015016

Obj. číslo

18400 €

20100 €

20990 €

(1 353,33 € bez DPH)

(1 675 € bez DPH)

(1 749,67 € bez DPH)



Ovládanie rýchloposuvu



Zadný nožový držiak

Základné príslušenstvo:

3čel. skľučovadlo \varnothing 250 mm, 4čel. skľučovadlo (samostatné nastavenie čeľusti) 300 mm + príruha, osvetlenie, chladenie, brzda, elektrický viacpolohový doraz, indikátor závitov, licna doska 410 mm, mechanický doraz, pevná luneta 190 mm, posuvná luneta 40 mm, pevný hrot Mk V, otočný hrot Mk V, redukčné púzdro Mk VII/Mk V, preklzová spojka podpery, sada ozubených koliesok, montážne náradie, dig. odmeriavanie osí X, Y, Z, nastavovacie skrutky

Výzdné príslušenstvo:

sada nožov SK 25 x 25 (8 ks)
obj.č. **25332525 70,50 €**
**frekvenčný menič pre plynulú
zmenu otáčok FMO-7 (viď str. 117)**
obj. č. **60000107 1874 €**

ĎALŠIE
str. **117-122**
PRÍSLUŠENSTVO

Univerzálne sústruhy **SPI-1000, SPI-1500, SPI-2000, SPI-3000** s digitálnym odmeriavanim osí X, Y, Z



**DIGITÁLNE
ODMERIAVANIE
ZADARMO!**

	SPI-1000	SPI-1500	SPI-2000	SPI-3000
Max. točný Ø nad lôžkom (L)	660 mm	660 mm	660 mm	660 mm
Max. točný Ø nad sedl. medzerou	870 mm	870 mm	870 mm	870 mm
Max. točný Ø nad suportom (S)	420 mm	420 mm	420 mm	420 mm
Točná dĺžka (X)	1 000 mm	1 500 mm	2 000 mm	3 000 mm
Dĺžka sedlovej medzery	240 mm	240 mm	240 mm	240 mm
Priechod vretena	105 mm	105 mm	105 mm	105 mm
Kužel vretena	Mk VII	Mk VII	Mk VII	Mk VII
Rozsah otáčok	36 - 1 600 min. (12 st.)	36 - 1 600 min. (12 st.)	36 - 1 600 min. (12 st.)	36 - 1 600 min. (12 st.)
Metrické závitý - rozsah	1 - 14 mm (22 st.)	1 - 14 mm (22 st.)	1 - 14 mm (22 st.)	1 - 14 mm (22 st.)
Palcové závitý - rozsah	28 - 2 TPI (25 st.)	28 - 2 TPI (25 st.)	28 - 2 TPI (25 st.)	28 - 2 TPI (25 st.)
Modulové závitý - rozsah	0,5 - 7 (18 st.)	0,5 - 7 (18 st.)	0,5 - 7 (18 st.)	0,5 - 7 (18 st.)
Diametrálne závitý - rozsah	56 - 4 DP (24 st.)	56 - 4 DP (24 st.)	56 - 4 DP (24 st.)	56 - 4 DP (24 st.)
Max. posuv nožového suportu	145 mm	145 mm	145 mm	145 mm
Max. posuv pozdĺžny	950 mm	1 450 mm	1 950 mm	2 950 mm
Max. posuv priečny	310 mm	310 mm	310 mm	310 mm
Aut. posuv pozdĺžny	0,063 - 2,52 mm (65 st.)	0,063 - 2,52 mm (65 st.)	0,063 - 2,52 mm (65 st.)	0,063 - 2,52 mm (65 st.)
Aut. posuv priečny	0,027 - 1,07 mm (65 st.)	0,027 - 1,07 mm (65 st.)	0,027 - 1,07 mm (65 st.)	0,027 - 1,07 mm (65 st.)
Rýchloposuv pozdĺžny	4,5 m/min.	4,5 m/min.	4,5 m/min.	4,5 m/min.
Rýchloposuv priečny	1,9 m/min.	1,9 m/min.	1,9 m/min.	1,9 m/min.
Max. Rozmer nástroja	25 x 25 mm	25 x 25 mm	25 x 25 mm	25 x 25 mm
Pinola konika - vonkajší priemer	75 mm	75 mm	75 mm	75 mm
Kužel pinoly	Mk V	Mk V	Mk V	Mk V
Posuv pinoly	150 mm	150 mm	150 mm	150 mm
Príkon	7,5 kW/400 V	7,5 kW/400 V	7,5 kW/400 V	7,5 kW/400 V
Hmotnosť	3 530 kg	3 950 kg	4 370 kg	4 850 kg
Rozmery stroja (d x š x v)	2 500 x 1 100 x 1 450 mm	3 000 x 1 100 x 1 450 mm	3 500 x 1 100 x 1 450 mm	500 x 1 100 x 1 450 mm
Obj. číslo	25015012	25015015	25015017	25015018
	20500 €	23990 €	25190 €	28550 €
	(17083,33 € bez DPH)	(19991,67 € bez DPH)	(20991,67 € bez DPH)	(23791,67 € bez DPH)



Zvláštne prísľušenstvo:
sada nožov SK 25 x 25 (8 ks) **obj.č. 25332525 70,50 €**
frekvenčný menič pre plynulú
zmenu otáčok FMO-8 (viď str. 117) **obj.č. 60000108 1978 €**

Základné prísľušenstvo:
3čel. skľučovadlo Ø 325 mm, 4čel. skľučovadlo (sam. nast. čeluste) 400 mm + príručka, osvetlenie, chladenie, brzda, elektrický viacpolohový doraz, indikátor závitov, licna doska, mechanický doraz, pevná luneta, posuvná luneta, pevný hrot Mk V, otočný hrot Mk V, redukčné puzdro Mk VII/Mk V, klzná spojka podpery, montážne náradie, **dig. odmeriavanie osí X, Y, Z**, nastavovacie skrutky



Technické parametre

Parameter/typ	SPF-1000P	SPF-1500P	SPF-1000PH	SPF-1500PH	SPF-2000PH	SPI-1500	
Napätie	V	400		400		400	
Príkon	kW	4/5,5		5,5		7,5	
Točný priem. nad lôžkom (L)	mm	460		460		660	
Točný priem. nad sedl. medzerou	mm	630		690		870	
Točný priemer. nad suportom (S)	mm	275		275		420	
Točná dĺžka (X)	mm	1000	1500	1000	1500	2000	1500
Dĺžka sedlovej medzery		200		200		240	
Priemer uni. skľučovadla 3 čel. (U)	mm	200		250		325	
Priechod vretena	mm	52		80		105	
Kužel vretena	Mk	VI		VII		113 mm 1:20	
Kužel pinoly	Mk	IV		V		V	
Posuv pinoly	mm	170		170		150	
Rozsah otáčok	min. ⁻¹	40 - 1800		25 - 1800		36 - 1600	
Počet stupňov otáčok	st.	12		12		12	
Prevodovka pre otáčky		ÁNO		ÁNO		ÁNO	
Závit metrickej - rozsah	mm	0,2 - 20		0,5 - 20		1 - 14	
Závit metrickej - počet stupňov		24		24		22	
Závit palcové - rozsah	záv./1"	1,0 - 72		1,5/8 - 72		28 - 2	
Závit palcové - počet stupňov		61		61		25	
Závit modulové - rozsah		0,25 - 10		0,25 - 10		0,5 - 7	
Závit modulové - počet stupňov		20		20		18	
Závit diametrálne - rozsah	DP	3,0 - 96		3,1/4 - 96		56 - 4	
Závit diametrálne - počet stupňov		37		45		24	
Max. posuv nožového suportu	mm	135		135		145	
Max. posuv priečneho suportu	mm	280		280		310	
Max. posuv pozdĺžneho suportu	mm	900	1400	900	1400	1900	1450
Jeden dielik nóniusu - pozdĺžny posuv	mm	0,1		0,1		0,1	
- priečný posuv	mm	0,02		0,02		0,02	
- posuv nožového suportu	mm	0,05		0,05		0,05	
- pinola konika	mm	0,05		0,05		0,05	
Automatický posuv pozdĺžny	mm	0,04 - 2,456 (122 st)		0,04 - 2,456 (122 st)		0,063 - 2,52	
Automatický posuv priečný	mm	0,016 - 0,982 (122 st)		0,016 - 0,982 (122 st)		0,027 - 1,07	
Nastaviteľná vŕta vretena (kužel ložiska)		ÁNO		ÁNO		ÁNO	
Prevozy v olej. kúpeľi		ÁNO		ÁNO		ÁNO	
Hmotnosť	kg	2050	2240	2635	2950	3330	3950
Rozmer (d x š x v)	mm	2360 x 1000 x 1200	2860 x 1000 x 1200	2310 x 1000 x 1255	2810 x 1000 x 1295	3320 x 1000 x 1295	3000 x 1100 x 1450
Objednávacie číslo		25015010	25015013	25015011	25015014	25015016	25015015
Cena		15900 €	16700 €	18400 €	20100 €	20990 €	20500 €

Presnosti a tolerancie (hodnoty v mm)

Parameter/typ	SM 300E	SPA 500P	SPB 550/400	SKF 800	SPA 700P	SPC 900PA	SPD 1000P	SPE 1000PV	SPF 1000P 1500P	SPF 1000PH 1500PH 2000PH	SPI 1000 1500 2000, 3000
Rovnoběžnosť osi vretena k pozdĺžnemu pohybu saní											
a) vo vertikálnej rovine	0,05/100	0,04/100	0,06/300	0,04/100	0,025/150	0,02/300	0,015/100	0,02/300	0,01/200	0,02/300	0,02/300
b) v horizontálnej rovine	0,03/100	0,03/100	0,04/300	0,03/100	0,05/150	0,015/300	0,015/100	0,015/300	0,013/200	0,015/300	0,015/300
Rovnoběžnosť osi konika k pozdĺžnemu pohybu saní											
a) vo vertikálnej rovine	0,04/100	0,05/100	0,025/50	0,03/100	0,03/100	0,02/100	0,015/100	0,02/100	0,02/100	0,015/100	0,015/100
b) v horizontálnej rovine	0,04/100	0,05/100	0,015/50	0,05/100	0,05/100	0,015/100	0,015/100	0,015/100	0,015/100	0,01/100	0,01/100
Hádzavosť vretena	0,02	0,03	0,03	0,03	0,04	0,015	0,009	0,015	0,01	0,01	0,01
Hádzavosť upínacieho kužela vo vretene											
a) na kraj skľučovadla	0,02	0,02	0,03	0,02	0,03	0,01	0,012	0,01	0,01	0,01	0,01
b) na konci testovacej tyče o dĺžke L	0,04/50	0,04/100	0,06/300	0,04/100	0,05/100	0,03/300	0,015/200	0,03/300	0,013/200	0,02/300	0,02/300
Rozdiel výšky stredu vretena a konika	0,08	0,08	0,08	0,08	0,08	0,06	0,06	0,04/300	0,04	0,04	0,04
Presnosť vonkajšieho kruhového rezu											
a) kruhovitosť	0,015	0,02	0,015	0,02	0,02	0,01	0,01	0,01	0,01	0,01	0,01
b) valcovitosť	0,03	0,03/100	0,04/50	0,03/100	0,03/100	0,04/300	0,02/150	0,02/200	0,04/300	0,03/300	0,03/300
Rovinnosť čela pri dokončovanom sústružení (konkávne)	0,015/ priem. 80	0,025/ priem. 100	0,025/ priem. 100	0,025/ priem. 100	0,025/ priem. 100	0,025/ priem. 160	0,025/ priem. 150	0,02/ priem. 200	0,025/ priem. 300	0,02/ priem. 300	0,02/ priem. 300

Rovinná brúška je určená na brúsenie rôznych horizontálnych a vertikálnych tvarových plôch obrobkov. Prednosťou brúsky je integrovaná brúsna hlava, vysoká tuhosť a presnosť. Ďalej jej malé rozmery, nízka hmotnosť, ľahké ovládanie a údržba. Centrálné automatické mazanie sa dopraví do všetkých klzných plôch.

Brúška na plocho

PBP-170M

obj. číslo 25012003



2899 €

(2415,83 € bez DPH)

Základné príslušenstvo:

brúsný kotúč, príruha brúsneho kotúča, permanentný magnetický upínač

• Vysoká presnosť s komfortnou obsluhou zaručujú optimálne a hospodárne opracovanie Vašich obrobkov

• Automatický vertikálny prísun servomotorom, ovládaný riadením PLC Siemens

• Automatické centrálné mazanie

• Celý stroj je navrhnutý pre trvalú prevádzku pri najvyššej rýchlosti, veľmi pokojný chod a najvyššia presnosť pri nízkom vývine tepla zaručujú najlepšie výsledky.

• Brúsenie vreteno beží v bezúdržbových prednastavených presných guľíkových ložiskách.

• Automatický priečny a pozdĺžny posuv

• Prísun rýchloposuvom pre nastavenie na požadovanú pracovnú výšku je nastaviteľný pre hrubovacie, dokončovacie a napaľovacie zdvihy.

• Hydraulický pozdĺžny pohyb stola v osi Y

• Dvojité vedenie V pre pozdĺžny pohyb a kombinované vedenie V pre priečny pohyb dráhy vedenia stola sú kalené, brúsené a opatrené povlakom PTFE (Polytetrafluóretylén) - získavajú tým veľmi vysokú odolnosť proti opotrebovaniu

• Vysoká zaťažiteľnosť stola pre ťažké obrobky

• Externý hydraulický agregát zaručuje vysokú tepeľnú stabilitu

Základné príslušenstvo:

polohové ukazovatele v dvoch osiach, brúsný kotúč, objímka brúsnych kotúčov, vyzvažovaný hriadeľ, stav vyzvázenia, halogénové pracovné svetidlo, odmagnetovacie zariadenia, nastavovacia skrutka

Zvláštne príslušenstvo:

príruha brúsneho kotúča (PBP-200A) obj. č. 25049040 **82,90 €**

Technické parametre

Parameter/typ	na objednávku			
	PBP-170M	PBP-200A	PBP-400A	
Napätie	V	230	400	400
Príkon	kW	0,55	3	10,5
Rozmer pracovného stola	mm	152 x 304	200 x 460	305 x 1020
Max. posuv pozdĺžny	mm	340	510	1130
Max. posuv priečny	mm	170	238	340
Max. vzdialenosť vretena od stola	mm	210	450	540
Upínacia doska		s permanentným magnetom	s elektromagnetom	s elektromagnetom
Rozmer upínacej dosky (d x š)	mm	150 x 300	200 x 450	300 x 1000
Rýchlosť pozdĺžneho posuvu	mm/min.	-	5 - 25	7 - 23
Priečny posuv				
- autoposuv	mm	-	0,1 - 8	0,1 - 8
- rýchloposuv	mm/min.	-	990	990
- dielik nóniusu	mm/ot.	0,02	0,02	0,02
Vertikálny posuv				
- autoposuv	mm/tah	-	0,005/0,01/0,02	0,005/0,01/0,02
			0,03/0,04/0,05	0,03/0,04/0,05
- rýchloposuv	mm/min.	-	460	460
- dielik nóniusu	mm/ot.	0,0254	0,005	0,005
Otáčky brúsneho kotúča	min. ⁻¹	2 800	2850	1450
Rozmery brúsneho kotúča	mm	180 x 13 x 31,75	200 x 20 x 31,75	350 x 40 x 127
Motor vretena	kW	0,55	1,5	5,5
Motor vertikálneho posuvu	kW	-	0,5	0,5
Motor priečneho posuvu	kW	-	0,04	0,04
Max. zaťaženie stola	kg	30	120	400
Výška stroja	mm	1 450	1 675	1 890
Prípravok na vyzvažovanie kotúča		NIE	ÁNO	ÁNO
Hmotnosť	kg	210/260	1 800	3 500
Balenie - Rozmer bedne (d x š x v)	mm	1 000 x 700 x 830	1 900 x 1 700 x 2 155	2 950 x 2 220 x 2 200
Objednávacie číslo		25012003	25012001	25012002
Cena		2899 €	19999 €	33100 €

Brúška na ploché brúsenie automatická **PBP-200A**

obj. číslo 25012001

19999 €

(16665,83 € bez DPH)



Brúsky na ploché a guľaté brúsenie sú určené na presné brúsenie povrchov rovných a rotačných plôch. Svoje využitie nájdu v malých a stredne veľkých prevádzkach. Ich výhodou je automatický hydraulický posuv pracovného stola, magnetické upínanie obrobku a samostatný systém chladenia. Všetky trecie miesta sú automaticky mazané pomocou mazacej pumpy. Otáčky brúsneho kotúča, krok a rýchlosť posuvu a taktiež hĺbku záberu je možné nastaviť na požadovanú hodnotu. Tuhosť strojov umocňuje dvojstenný nosný stĺp a robustné liatinové časti.



obj. číslo 25012002

33100 €

(27583,33 € bez DPH)

 Brúška na ploché brúsenie
automatická **PBP-400A**

na objednanie

Zvláštne prísľuženstvo:

príručka brúsneho kotúča (PBP-400A)

obj. č. 25049041 249,90 €
Základné prísľuženstvo:

polohové ukazovatele v dvoch osiach, brúsný kotúč, objímka brúsných kotúčov, vyvažovací hriadeľ, stav vyvažovania, halogénové pracovné svetidlo, odmagnetovacie zariadenie, nastavovacia skrutka

Brúška na guľaté brúsenie

PBK-1000
pracovný priestor

výška hrotov	180 mm
brúsená dĺžka (max.)	1000 mm
brúsený priemer	8 - 320 mm
Max. hmotnosť obrobku medzi hrotmi	150 kg
dráha pojazdu - os Z	1000 mm
dráha pojazdu brúsnej hlavy	246 mm
vnútorný priemer pre brúsenie s lunetou	35 - 100 mm
vnútorný priemer pre brúsenie bez lunety	30 - 100 mm
hĺbka pri vnútornom brúsení	125 mm
plynulý posuv stola	0,1 - 4 m/min.
rozsah naklápania stola (max.)	+3° / -7°
dopravenie brúsných kotúčov (min.)	0,0025 mm
obvodové rýchlosti	35 m/s
s pevnou lunetou	60 mm
Priemer skľučovadla	200 mm

vreteník

otáčky pracovného vretena	25 - 220/min.
rozsah naklápania pracovného vreteníka	90°
kužeľ pracovného vretena	Mk IV

vreteník brúsky

počet otáčok brúsneho vretena	1670/min.
počet otáčok vretena pre vnútorné brúsenie	10000/min.
rozsah naklápania brúsneho vreteníka	±30°

posuv

posuv na otáčku ručného kolieska - os X	0,5 mm
posuv na otáčku ručného kolieska - os Z	2 mm
posuv na dielik stupnice - os X	0,0025 mm
posuv na dielik stupnice - os Z	0,01 mm

koník

kužeľ konika	Mk IV
zdvih pinoly konika	30 mm
prispôbenie rýchloposuvu	50 mm

presnosti

obvodová hádzavosť	0,003 mm
valcová odchýlka	0,006 mm
drsnosť	<=0,32 µm Ra

výkony pohonov

výkon pohonu stroja	9 kW
výkon motora brúsneho vretena	5,5 kW
výkon motora pracovného vretena	1,5 kW
výkon motora hydraulického čerpadla	0,75 kW
výkon motora čerpadla chladiacej kvapaliny	0,12 kW

Rozmery a hmotnosti

Rozmery brúsných kotúčov	400x50x203 mm
Rozmery obfah. kotúča pri vnútor. brúsení (max.)	50x25x13 mm
Rozmery obfah. kotúča pri vnútor. brúsení (min.)	17x20x6 mm
Rozmery stroja	3605x1810x1515 mm
Hmotnosť	3700 kg

• Vysoko presná brúška na guľato pre vnútorné a vonkajšie opracovanie • Brúsne vreteno uložené v troch segmentových klzných ložiskách, nastaviteľných • Hydrodynamické uloženie hlavného vretena vytvára olejový film medzi ložiskom a vretenami, ktorý minimalizuje vibrácie pri najvyššej presnosti a kvalite povrchu. Toto uloženie zvyšuje životnosť vretena a jeho stabilitu. • Presne nastavená vretenová hlava a stabilný suport pre dosiahnutie najlepších výsledkov pri rôznych aplikáciách • Stôl je bohato dimenzovaný; môže sa natačať v 2 smeroch • Pohyb je vykonávaný ručne kolieskom alebo automaticky hydraulickým posuvom v pozdĺžnom smere • Robustnú vretenovú hlavu možno vychýliť doľava a doprava o 30° • Posuv plynule nastaviteľný • Čas zotrvania na konci pohybu stola je možné nastaviť • Presnosť prevzatá podľa ISO pre hrotové brúsky • So zariadením pre vnútorné brúsenie a so zápchovou automatikou • Západkový prísun umožňuje pomocou nulového dorazu opakovaný prísun bez toho, aby bolo nutné sledovať stupnicu posuvu.

Základné prísľuženstvo:

polohové ukazovatele v dvoch osiach, zariadenia pre vnútorné brúsenie, otvorená luneta, uzavretá luneta, trojčelustové skľučovadlo, systém chladenia chladiacou kvapalinou, zarovňovanie brúsných kotúčov, stav vyvažovania, vyvažovacie tŕne, meracia doska, objímka brúsných kotúčov, brúsný kotúč, strediaci hrot, ochrana proti ostriekaniu vpredu a vzadu, unášač, ovládacie nástroje, prevádzkový návod, preberací protokol

36300 €

(30250 € bez DPH)

obj. číslo 25012005

na objednanie



2725,80 €
(2271,50 € bez DPH)

Ostrička nástrojov **ON-800**

Prikon	180 W/400 V
Otáčky vretena	2 800/min.
Upínací kužel	Mk IV
Rozmer kotúča	125 x 32 x 32 mm
Max. priemer nástroja	125 mm
Max. dĺžka brúsenia	330 mm
Dĺžka - Pričný posuv	175 mm
Pričný posuv stola	100 mm
Posuv brúsneho kotúča	120 mm
Nastavenie uhla brúsneho kotúča	+/- 50°
Rozmer stroja	700 x 780 x 1 400 mm
Hmotnosť	280 kg
Motorové otočné zariadenie	
Ručné otočné zariadenie	

Možno použiť na brúsenie a ostrenie valcových častí nástrojov i brúsenie z čela (frézy valcové, stopkové, niektoré tvarové, atď), ďalej pre brúsenie na guľato, brúsenie sústružníckych nôžov.
Frézy s valcovou stopkou možno brúsiť za použitia klieštínového upínača a klieštín **obj.č. 25220094** + redukčné púzdro **obj.č. 25223170** (pozri príslušenstvo str 118).

Základné príslušenstvo k ON-800:

pravý a ľavý konik, podperná zarážka, 2x hrot pevný 60°, hrot pevný 60 so zafrézovaním, hrot pevný 60° so zúžením, brúsne kotúče - miskový, tanierový, plochý, diamantový, prípr. na ostrenie sústružníckych nôžov, brúsne trne Ø 16, 22, 32 mm, 3-čiel. skľuč. Ø 80 mm, príručka pre kotúče, sada náradia

obj. číslo 25100800

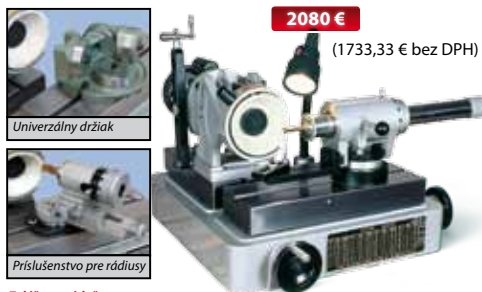

2080 €
(1733,33 € bez DPH)

Ostrička nástrojov **ON-220**

Prikon	250 W/230 V
Otáčky vretena	2 800/min.
Rozmer kotúča	125 x 50 x 31,75 mm
Max. priemer klieštín	5 - 22 mm
Max. priemer brúsenia	50 mm
Max. dĺžka brúseneho nástroja	245 mm
Pozdĺžny posuv stola	(os X) 150 mm
Pričný posuv stola	(os Y) 75 mm
Rozsah otáčania klieštínového držiaka	360°
Nastavenie uhla brúsneho kotúča	-5° - +30
Posuv kotúča	250 mm
1 dielik nonius	0,02
Rozmer	700 x 700 x 600 mm
Hmotnosť	71 kg
Dodávané bez klieštín	

Univerzálny držiak

Príslušenstvo pre rádiusy

Zvláštne príslušenstvo:

sada klieštín (14 ks)
Ø 3, 4, 5, 6, 8, 10, 12, 13, 14, 15, 16, 17, 20, 22 mm **obj.č. 25049005 82,90 €**
univerzálny držiak **obj.č. 25000278 620,80 €** vid obr.
príslušenstvo pre rádiusy **obj.č. 25002776 745,80 €** vid obr.

obj. číslo 25250030

Služi na brúsenie a ostrenie valcových častí nástrojov a brúsenie z čela (frézy valcové, stopkové, niektoré tvarové, atď), brúsenie vrtákov na priemere a z čela (bez podbrusu).



Možnosť použitia

Redukcia z klieštín na **Mk III**

Použiteľné pre ON-25, ON-220

obj. číslo 60000220



96,20 €



770,40 €
(642 € bez DPH)

Ostrička nástrojov **ON-25**

Prikon	250 W/230 V
Otáčky vretena	5 200/min.
Rozmer kotúča	100 x 50 x 20 mm
Max. priemer klieštín	5 - 22 mm
Rozsah brúsenia	0 - 180°
Max. priemer brúseneho nástroja (veľký priemer x hĺbka x malý priemer diery)	25 mm
Dĺžka pozdĺžneho posuvu	140 mm
Pozdĺžny mikro posuv klieštínového držiaka nástr.	18 mm
Pričný mikro posuv klieštínového držiaka nástroja	8 mm
Rozsah nastavenia negatívneho uhla	0 - 52°
Rozsah tvarového brúsenia	0 - 44°
1 dielik nonius	0,01
Rozmer	450 x 400 x 350 mm
Hmotnosť	50 kg
Dodávané bez klieštín	

Služi k brúseniu gravírovacích nôžov a stopkových fréz s valcovou stopkou.

Zvláštne príslušenstvo:

sada klieštín (14 ks)
Ø 3, 4, 5, 6, 8, 10, 12, 13, 14, 15, 16, 17, 20, 22 mm **obj.č. 25049005 82,90 €**

Dvojkotúčová brúska **BKN-1500** s osvetlením

Príkon	550 W/230 V
Otáčky	2 850/min.
Drážka	12 mm
Rozmer kotúča	Ø150 (100) x 30 x Ø32 mm
Rozmer kotúča	Ø150 (100) x 26 x Ø32 mm
Rozmer stola	170 x 304 mm
Hmotnosť	32 kg
obj. číslo	25006405

cena
312 €

• vhodné k brúseniu sústružníckych nožov

Zvláštne príslušenstvo:
brúsný disk
Ø150 (100) x 25 x Ø32 mm
obj. č. 25006406 16,30 €





V
F
S

Frekvenčné meniče *pre plynulú zmenu otáčok*

FMO-1	SPA-500P	obj. č. 60000101	562 €	
	SPB-550/400	obj. č. 60000201	562 €	
	E-1516B/400	obj. č. 60000301	562 €	
FMO-2	SPA-700P	obj. č. 60000501	562 €	
	SKF-800	obj. č. 60000601	562 €	
	E-2020F/400, E-1720	obj. č. 60000102	728,80 €	
FMO-3	SPC-900PA, SPD-1000P	obj. č. 60000202	728,80 €	
	FP-25	obj. č. 60000204	728,80 €	
	FP-45, FP-48	obj. č. 60000208	728,80 €	
	BZ-25B	obj. č. 60000206	728,80 €	
	BV-25B	obj. č. 60000205	728,80 €	
	FHV-50VD, FHV-50PD	obj. č. 60000103	957,90 €	
	FMO-4	SPE-1000PV, FVJ-125PD, FNS-55PD	obj. č. 60000104	1103 €
	FMO-6	SPF-1000P, SPF-1500P	obj. č. 60000106	1563 €
	FMO-7	SPF-1000PH, SPF-1500PH, SPF-2000PH	obj. č. 60000107	1874 €
	FMO-8	SPI-1000, SPI-1500, SPI-2000, SPI-3000	obj. č. 60000108	1978 €

Uvedené regulácie je možné použiť len pri strojoch s 3 fázovými motormi.

Parameter/typ	FMO-1	FMO-2	FMO-3	FMO-4	FMO-6	FMO-7	FMO-8
Počet fáz na vstupe	1	1	3	3	3	3	3
Menovitý výkon motora	0,75	1,5	1,5	2,2	5,5	7,5	11
Menovitý prúd	4,5	7,5	3,8	5,2	13	17,5	25
Vstupné napätie	V 220-240	220-240	380-400	380-400	380-400	380-400	380-400
Výstupné napätie	V 200-240	220-240	380-400	380-400	380-400	380-400	380-400
Rozsah regulácie	Hz 0-100	0-100	0-100	0-100	0-100	0-100	0-100
Praktické využitie	Hz 5-80	5-80	5-80	5-80	5-80	5-80	5-80

Vzhľadom k možným následným komplikáciám pri dodatočnej montáži doporučujeme objednať frekvenčný menič spolu so strojom.

Zrýchlenie práce - je ľahké plynule meniť otáčky, nie je potrebné meniť klinové remene alebo radit prevody.
Zväčšenie rozsahu otáčok - umožňuje nastavenie otáčok vo väčšom rozsahu ako sú zadané v konštrukcii stroja a tým vykonávať ďalšie obrábacie operácie (rezanie závitov, upichovanie, vypichovanie a pod).
Brzdzenie - umožňuje dobrzdziť alebo okamžite zastaviť preveto.

Oporné stojany, valčekové dopravníky

Parameter/typ	PS-420	PS-521	PS-604	PS-609
Príemer valka	mm 50 (gul. 5 x 25,4)	52	60	60
Dĺžka stola	mm -	-	1000	2 000
Šírka valka	mm 400	360	360	420
Výška	mm 710-1030	580-970	650-1 020	650-1 100
Nosnosť	kg 400	900	400	400
Hmotnosť	kg 10	20	52,5	45
Objednávacie číslo	25601420	25000521	25000604	25042008
Cena	60 €	82,90 €	145,90 €	249,90 €

PS-609

• robustná konštrukcia, pre podávanie rozmerných a ťažkých materiálov pri rezaní

PS-521

PS-420

PS-604

 VRTIAČKY
F
S
SÚSTRUHY

SÚSTRUHY F REZÁKY V VŔŤÁCKY

Rýchlopínacie nožové držiaky

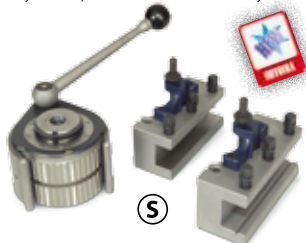

RND-300 (pre sústruhy rady SK a SPB)

Točný priemer sústruhu 150 - 300 mm
Sada obsahuje: 1x hlavu držiaka, 3x držiak 20 x 90 mm pre štvorhranné nože,
1x držiak 20 x 90 mm pre okrúhle nože **obj. č. 25100300 331,80 €**

RND-500 (pre sústruhy rady SPC, SPE, SPF)

Točný priemer sústruhu 300 - 500 mm
Sada obsahuje: 1x hlavu držiaka, 3x držiak 25 x 120 mm pre štvorhranné nože,
1x držiak 18 x 120 mm pre okrúhle nože
A) Držiak pre sústruhy rady SPC a SPE **obj. č. 25300501 499,90 €**
B) Držiak pre sústruhy rady SPF **obj. č. 25300502 499,90 €**

Zvláštne príslušenstvo pre RND-500:

- Nožový držiak Ø 40 mm/Mk III **obj. č. 25540330 125,60 €**
- Nožový držiak 4 x 16 (púchovací nôž) **obj. č. 25540340 129,90 €**

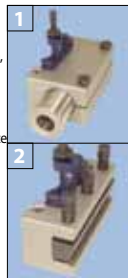

Vŕtacie skľučovadlo na kľúč

S F V

- 1-13/B16 **obj. č. 25160113 16,60 €**
3-16/B16 **obj. č. 25160316 20,80 €**



Rýchlopínacie vŕtacie skľučovadlo

S F V

- 1-13/B16 **obj. č. 25161113 33,30 €**
3-16/B16 **obj. č. 25161316 37,50 €**
1-13/B18 **obj. č. 25181113 39,90 €**



Tŕň pre vŕtáčkové skľučovadlo
(Morse)

S F V

- Mk II/B16 **obj. č. 25220192 5,40 €**
Mk III/B16 **obj. č. 25221192 6,20 €**
Mk IV/B16 **obj. č. 25223192 9,10 €**
Mk IV/B18 **obj. č. 25224192 9,20 €**



Tŕň pre vŕtáčkové skľučovadlo
ISO 40/B18

F

- obj. č. 25049023**
37,50 €



Redukčné púzdro s unášačom

S F V

- Mk II/Mk I **obj. č. 25220170 7,90 €**
Mk III/Mk II **obj. č. 25221170 8,30 €**
Mk III/Mk I **obj. č. 25224170 8,30 €**
Mk IV/Mk II **obj. č. 25222170 10,40 €**
Mk IV/Mk III **obj. č. 25223170 10,40 €**
Mk V/Mk IV **obj. č. 25226170 14,60 €**



Redukčné púzdro bez unášača

F

- Mk III/Mk II **obj. č. 25220166 8,20 €**
Mk IV/Mk II **obj. č. 25221166 12,10 €**
Mk IV/Mk III **obj. č. 25222166 12,10 €**



Frézovací tŕň s priečnou drážkou a kuželovou stopkou



- Mk III/16 (M12) **obj. č. 25000316 62,10 €**
Mk III/22 (M12) **obj. č. 25000322 63,80 €**
Mk III/27 (M12) **obj. č. 25 000327 66,30 €**
Mk III/32 (M12) **obj. č. 25001322 70,50 €**
Mk IV/16 (M16) **obj. č. 25000416 95,50 €**
Mk IV/22 (M16) **obj. č. 25000422 99,60 €**
Mk IV/27 (M16) **obj. č. 25000427 116,50 €**
Mk IV/32 (M16) **obj. č. 25000432 120,40 €**

F

Frézovací tŕň s pozdĺžnou drážkou a kuželovou stopkou



- Mk III/16 (M12) **obj. č. 25220218 41,50 €**
Mk III/22 (M12) **obj. č. 25221218 45,50 €**
Mk III/27 (M12) **obj. č. 25222218 49,60 €**
Mk III/32 (M12) **obj. č. 25223218 57,90 €**
Mk IV/16 (M16) **obj. č. 25320218 53,80 €**
Mk IV/22 (M16) **obj. č. 25321218 57,90 €**
Mk IV/27 (M16) **obj. č. 25322218 62,10 €**
Mk IV/32 (M16) **obj. č. 25323218 66,30 €**

F

Frézovací tŕň kombinovaný **ISO 40**

F



- ISO 40/16 (M16) **obj. číslo 25049009 71,00 €**
ISO 40/22 (M16) **obj. číslo 25049008 71,00 €**
ISO 40/27 (M16) **obj. číslo 25049007 71,00 €**
ISO 40/32 (M16) **obj. číslo 25049006 71,00 €**

Redukčné púzdro
ISO 40/30

- obj. č. 25049024**
57,90 €



F

Redukčné púzdro bez unášača
ISO 40/Mk III

obj. č. 25049026
37,50 €



Redukčné púzdro s unášačom
ISO 40/Mk III

obj. č. 25049025
33,30 €



Klieštínové upínače **F V**



Mk II s unášačom
obj. číslo 60000028

166,30 €



Mk III bez unášača
obj. číslo 60000328

155,00 €

Klieštíny po 1 mm
Ø 8 - 20 mm
obj. č. 60002808-20
22,90 €/ks

Ø 6 mm
obj. č. 60002806
35,40 €/ks



Klieštínový upínač
+ sada klieštín

Kužeľ Mk III
8 ks klieštín
Ø 4, 5, 6, 8, 10, 12, 14, 16 mm



228,80 €

obj. číslo 25220094

Vyvrŕtávacía hlava **VH-50/9SET**

Možnosť upevnenia noža

Jeden dielik
Možný priemer vŕtania
Priemer hlavy
Sada nožov
Sada neobsahuje upínací trň
obj. číslo

2 x vertikálne
1 x horizontálne
0,01 mm
10 - 125 mm
50 mm
9 ks
-
25041001



103,80 €

Nože pre vyvrŕtávacíu hlavu
VH-50/9SET

Ø noža 12 mm
obj. č. 25220133 **28,80 €**

Typ	Vŕtací priemer (mm)	Hĺbka vŕtania (mm)	Dĺžka (mm)
Nože pre vyvrŕtávacíu hlavu VH-50/9	7,9	19	57,1
		28,5	66,6
		38,1	76,2
	11,1	28,5	66,6
		42,8	80,9
		57,15	95,2
	13	38,1	76,2
		57,1	95,2
		76,2	114,3

Upínací trň pre vyvrŕtávacíu hlavu

S F V

Mk III obj. č. 25220134 **32,90 €**
Mk IV obj. č. 25220135 **41,30 €**
ISO 40 obj. č. 25049020 **53,90 €**



Otočný hrot **S**

Mk II obj. č. 25220250 **28,80 €**
Mk III obj. č. 25221250 **37,10 €**
Mk IV obj. č. 25049021 **45,40 €**
Mk V obj. č. 25049022 **57,90 €**



Sada fréz na kov (20 ks)

F Ø 3; 4; 5; 6; 8; 10; 12; 14; 18; 20
Dvojhrbitové a štvorbŕitové frézy
Sada 20 ks

obj. číslo 25044033
103,80 €



Sada otočných hrotov **7 nástavcov**

mm

Typ	D1 mm	L1 mm	A		B		C		D		E		F		G				
Mk II	10	20	D2	L2	D2	L2	D2	L2	D2	L2	D2	L2	D2	L2	d	D2	L2	d	
			16	39	16	39	16	33	16	46	25	10	40	16	36	10	20	39	16



obj. číslo 25220254
104,90 €

S

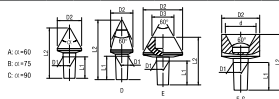

V VŔŤAČKY

F FRÉZKY

S SÚSTRUHY



375 €

obj. číslo 26002017

Prípravok pre závitovanie

Ⓢ

ZSM-20/17

Služi na zhotovenie vonkajších a vnútorných závitov pomocou závitovacej čeluste a závitníkov. Použitie predovšetkým pre sústruhy, jednoučelové stroje, atď. Kužel Mk II. Vonkajší závit do M20, vnútorný do M16, normálny závit, M20 - jemný závit. Dĺžka závitú max. 90 mm, diely zúšľachtené na 44 HRC.



Závitorezná hlava
ZH-5M12

F V

Upínací kužel B16 + trň Mk IV/B16
Rozsah rezných závitov: M5-M12

Používajú sa na sústruhoch, vŕtačkách, vyvrtávacích frézach a pod. Stroj nemusí umožňovať spätný chod pre vytáčanie závitníkov z otvoru.

Hlavy sú určené pre upínanie závitníkov pri rezaní vnútorných pravých a ľavých závitov v priechodných a slepých otvoroch. Nastaviteľná bezpečnostná spojka chráni závitník pred zlomením. Nedoporučuje sa posuv závitníka až na dno slepej diery.

Vyskrutkovanie závitníkov beží dvojnásobnou rýchlosťou.

obj. číslo 25000512

332,90 €



Sklučovadlá pre závitníky

Dvojčelustné sklučovadlo pre závitníky 3 - 12/B16

Sklučovadlo so sústrednou klieštinou

obj. č. 25031216 37,50 €

(Doporučené upínacie tŕne str. 118, 119)



37,50 €

obj. číslo 25031216

Sústružnícke nože

- sada 8 x 8 (11 ks) obj. č. 25330808 24,60 €
- sada 10 x 10 (6 ks) obj. č. 25331010 28,80 €
- sada 12 x 12 (8 ks) obj. č. 25331212 28,80 €
- sada 16 x 16 (8 ks) obj. č. 25331616 53,80 €
- sada 20 x 20 (8 ks) obj. č. 25332020 62,10 €
- sada 25 x 25 (8 ks) obj. č. 25332525 70,50 €



Ⓢ



F V

Sady upínací
(58 kusov)

- M10 drážka 12 mm obj. č. 25001010 70,40 €
- M12 drážka 14 mm obj. č. 25001200 74,60 €
- M14 drážka 16 mm obj. č. 25001400 87,10 €
- M16 drážka 18 mm obj. č. 25001600 95,40 €



* obidva modely s výkyvnou opierkou

Pravouhlé zvierky



Parameter/typ	35/80	60/110
Šírka čelusti	100	133
Výška čelusti	35	60
Rozovretie čelusti	80	110
Výška zvierky	65	90
Hmotnosť	6	12
Objednávacie číslo	25001500	25002300
Cena	37,10 €	53,90 €



Viacúčelový zverák **VS-125**

Šírka čelusti 125 mm
Max. rozovretie 100 mm
Hmotnosť 22 kg

obj. číslo 25002125

107,90 €

- otočný v dvoch osiach, dva typy čelusti



Permanentný magnet supertenký **PM-300T**

Menovitá adhézna sila > 80 N/cm²
Rozmery 300 x 150 x 38 mm
Rozmery balenie 385 x 250 x 95 mm
Hmotnosť 11 kg

obj. číslo 25042004

335,60 €



Zveráky

SVV-100

SV-100

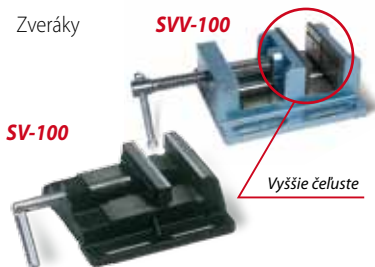

Vyššie čeluste

F V

Parameter/typ	SV - 75	SV - 100	SV - 125	SV - 150	SVV - 100 <i>vyššie čeluste</i>
Sírka čelusti (A) mm	75	100	125	150	100
Výška čelusti (B) mm	19	22	22	25	46
Rozovretie čelusti (R) mm	82	100	122	144	95
Výška zveráku mm	48	53	62	66	75
Vzdialenosť upínacích otvorov v základni mm	110	135	155	185	135
Drážka mm	13	13	15	15	12
Hmotnosť kg	2	2,8	4,5	5,4	6,3
Objednávacie číslo	25000075	25000100	25000125	25000150	25000194
Cena	12,50 €	16,60 €	24,90 €	29,20 €	33,30 €

Zveráky **SVP**



Prizmatická čelusť

F V

Parameter/typ	SVP - 75	SVP - 100	SVP - 125	SVP - 150
Sírka čelusti (A) mm	80	100	125	150
Výška čelusti (B) mm	24	29	29	34
Max. rozovretie (R) mm	55	87	100	128
Výška zveráku mm	50	55	60	65
Vzdialenosť upínacích otvorov v základni mm	100	130	147	170
Drážka mm	13	13	15	15
Hmotnosť kg	2	3,2	4,5	6
Objednávacie číslo	25100030	25100040	25100050	25100060
Cena	18,70 €	22,90 €	27 €	31,20 €

Otočné strojné zveráky **SO**



F V

Parameter/typ	SO - 100	SO - 125	SO - 160	SO - 200
Sírka čelusti (A) mm	100	125	160	200
Výška čelusti (B) mm	31	53	52	63
Rozovretie čelusti (R) mm	80	100	120	150
Výška zveráku mm	120	130	140	160
Uhol natočenia	360°	360°	360°	360°
Hmotnosť kg	15	22	31	43
Objednávacie číslo	25100100	25100125	25042009	25042010
Cena	124,60 €	153,80 €	178,80 €	232,90 €

Križové zveráky **KS**



F V

Parameter/typ	KS - 100	KS - 150
Sírka čelusti (A) mm	100	150
Výška čelusti (B) mm	32	40
Rozovretie čelusti (R) mm	102	140
Výška zveráku mm	140	155
Priečny posun mm	127	200
Pozdĺžny posun mm	127	200
Hmotnosť kg	9,7	16,2
Objednávacie číslo	25330450	25330150
Cena	82,90 €	103,80 €



F V

Uholový zverák **SU-100**

Sírka čelusti 100 mm
Výška čelusti 46 mm
Max. rozovretie 95 mm
Výška zveráku 115 mm
Uhol naklopenia 90°
Hmotnosť 8 kg
obj. číslo **25029334**

cena 53,80 €

Sklopné zveráky



F V

Parameter/typ	SS - 100	SS - 125
Sírka čelusti (A) mm	100	125
Výška čelusti (B) mm	40	45
Max rozovretie (R) mm	80	100
Výška zveráku mm	150	170
Uhol natočenia	360°	360°
Uhol naklopenia	0 - 90°	0 - 90°
Hmotnosť kg	18,7	29,5
Objednávacie číslo	25300100	25300125
Cena	166,20 €	232,90 €

V VŔTÁCKY

V

F FRÉZKY

F

S SÚSTRUHY

S

Presný zverák **SVA**



Parameter/typ	SVA - 100	SVA-160
Šírka čelusti (A)	mm 100	160
Výška čelusti (B)	mm 32	45
Max. rozovretie (R)	mm 100	200
Rozmer zveráku	mm 280 x 100	390 x 160
Výška zveráku	mm 80	120
Hmotnosť	kg 9,7	26
Objednávacie číslo	25042011	25016160
Cena	178,80 €	297,20 €

F V

Križové stoly **KRS, G**



obr. KRS-475

obr. G-5757

Parameter/typ	G-5757	KRS-475
Rozmer stola	mm 305 x 140	475 x 155
Pozdĺžny posuv	mm 203	330
Priečny posuv	mm 125	150
„T“ drážka	mm 12,7	16
Delenie noniusu	mm 0,02	0,02
Rozmer základne	mm -	210 x 220
Výška stola	mm 115	125
Hmotnosť	kg 17	23,5
Objednávacie číslo	25005757	25005758
Cena	145,50 €	208 €

F V

Otočné stoly **OS-160 a OS-250**



obr. OS-250

Zvláštne príslušenstvo:
deliace dosky pre otočné stoly **obj. č. 25002504 107,90 €**

• je možné použiť tiež ako deličku

Parameter/typ	OS-160	OS-250
Horizont. a vertikál. použitie	ÁNO	ÁNO
Otáčanie (odpočet 1°)	360°	360°
Kúžeľ	Mk II	III
„T“ drážka	mm 4 x 10	6 x 12
Výška	mm 90	110
Hmotnosť	kg 23	46
Objednávacie číslo	25000160	25002501
Cena	376,90 €	495,80 €

F



Deliaca hlava

DHV-130

- Otáčanie 360°
- Delenie 2, 3, 4, 6, 8, 12, 24
- Priemer skľučovadla 170 mm
- Výška stredu 130 mm
- Vnútorný priemer vretena 80 mm
- Modul ozubenia 1, 25
- Pomer otáčania 90/1
- Minimálna hodnota stupnice 10 "
- Šírka vodiacich kameňov 16 mm
- Hmotnosť 50 kg
- Rozmery balenia 470 x 350 x 360 mm
- obj. číslo 25049018**

cena

959,90 €



Chladenie **PCH-2**

S F V

- Objem kvapaliny 27 l
- Max. prietok 12 l/min.
- Cerpadlo 40 W/230 V
- Max. obsluhovaná výška 3 m
- Magnetický držiak hadice
- Rozmer 500 x 300 x 370 mm
- obj. číslo 25000033**

cena

251,90 €

Pred montážou preverte vhodnosť použitia s Vaším strojom!

Digitálny sklonomer **DS-1**

Rozlíšenie 0,1°
 Presnosť ± 0,1°
 Rozsah merania ± 180,0°
 (0 - 360°)
 Napájanie 3 V CR2032
 Lithium bat.
 Prac. prúd < 100 μA
 Automat. vypnutie 5 min.
 Hmotnosť 0,3 kg

obj. číslo 25018000

41,90 €Digitálny výškomer **PDK-2**

Rozsah merania 0 - 500 mm
 Minimálny posuv 0,01 mm
 Presnosť 0 - 200 mm +/- 0,03 mm
 200 - 400 mm +/- 0,04 mm
 400 - 600 mm +/- 0,05 mm
 Pracovná teplota 0 - 40 °C

169 €

obj. číslo 25052001

Odchýlkomer **10**

Kovové vyhotovenie
 Matný chróm
 Presnosť 0,01 mm
 Merací rozsah 10 mm
 obj. číslo 25001000

32,90 €

Magnetické stojany



obr. SMG-3



obr. SMG-2

SMG-3

obj. číslo 25001004

16,30 €**SMG-2**Fixácia klbov
v jednom bode

obj. číslo 25001002

32,90 €Stojany sú
dodávané bez
odchýlkomera



Posuvné meradlo 150

Rozsah 0 - 150 mm
Odpočet 0,02 mm

obj. číslo 25011003

12,50 €



Digitálne posuvné meradlo 150/D

Rozsah 0 - 150 mm
Odpočet 0,01 mm

obj. číslo 25030202

33,30 €



Posuvné meradlo 500

Rozsah 0 - 500 mm
Odpočet 0,02 mm

obj. číslo 25012403

82,90 €



Hĺbkomer 200

Rozsah 0 - 200 mm
Odpočet 0,02 mm

obj. číslo 25040701

16,60 €



Digitálny hĺbkomer 200/D

Rozsah 0 - 200 mm
Odpočet 0,01 mm

obj. číslo 25040902

41,60 €



Sada meradiel (5 kusov)

Posuvné meradlo 0 - 150 mm (0,05)
Hĺbkomer 0 - 200 mm (0,02)
Mikrometer 0 - 25 mm (0,01)
Nožové pravítko 75 mm
Nožový uholník 100 x 70 mm

obj. číslo 25050400

82,90 €

Uhlomer

Rozsah merania 0 - 360°
Odpočet 5'

obj. číslo 25040201

49,90 €



Mikrometre

Rozsah (mm)	Odpočet (mm)	Objednávacie číslo	Cena
0 - 25	0,01	25050101	12,50 €
25 - 50	0,01	25050102	16,60 €
50 - 75	0,01	25050103	20,80 €
75 - 100	0,01	25050104	22,90 €



Paralelné podložky - sada

Typ 150

Tvrdosť HRC55-62

Presnosť 0,01 mm
Rovnoběžnosť 0,005 mm
Rozmery 150 x 10 x 14 (16, 18, 20, 22, 24, 26, 28, 30, 32, 35, 40) mm

obj. číslo 25049016

109,90 €



obj. číslo 25049031

295,90 €

Sada paralelných základných mierok
PPO-83 JOHANSONKY

Sada obsahuje:

- 1 kus s rozmerom 1,005 mm
- 49 kusov s rozmermi 1,01 - 1,49 mm
- 4 kusy s rozmermi 1,6 - 1,9 mm
- 19 kusov s rozmermi 0,5 - 9,5 mm
- 10 kusov s rozmermi 10 - 100 mm

Hmotnosť 3 kg



- vysoko kvalitná, špeciálna oceľová zliatina
- pracovná a nastavovacia mierka pre výrobu



e-shop



akčné ponuky
zľavy
novinky
technická podpora
informačný servis

www.promask.sk





PROMA SK s.r.o.
maloobchod - veľkoobchod
Lieskovská cesta 485/21
960 01 Zvolen

tel.: 045/532 32 33
045/547 91 87
fax: 045/540 11 36
e-mail: promask@promask.sk

maloobchod: 045/555 04 61

servis: 045/540 16 12
e-mail: servis@promask.sk

GPS súr.: S 48.5766° x V 19.1718°

PROMA SK s.r.o.
vzorková predajňa
Bajkalská 28
080 01 Prešov

tel.: 051/758 17 41

Váš najbližší predajca: